



Q2L

FOYER À ÉVACUATION DIRECTE - NOVA

MANUEL DU PROPRIÉTAIRE

WARRANTY REGISTRATION
enviro.com/warranty



AVERTISSEMENT: Si les informations contenues dans ce manuel ne sont pas suivies à la lettre, un incendie ou une explosion entraînant des dommages matériels, des blessures ou des pertes de vie. Installation et l'entretien doivent être effectués par un installateur qualifié, une agence de service ou le fournisseur de gaz.

CERTIFIED TO: ANSI Z21.88-2017/CSA 2.33-2017 VENTED GAS FIREPLACE HEATERS
CSA 2.17-2017 GAS FIRED APPLIANCES FOR HIGH ALTITUDES

50-3054

CONSIGNES DE SÉCURITÉ



AVERTISSEMENT: INCENDIE OU D'EXPLOSION

Le non respect de consignes à la lettre pourrait entraîner des blessures graves, la mort ou des dommages matériels.

- **Ne pas entreposer ni utiliser d'essence ou d'autres vapeurs et liquides inflammables à proximité de cet appareil ou de tout autre appareil.**
- **QUE FAIRE SI UNE ODEUR DE GAZ**
 - **Ne pas tenter d'allumer l'appareil.**
 - **Ne touchez à aucun interrupteur électrique; ne pas utiliser le téléphone dans votre immeuble.**
 - **Quittez le bâtiment immédiatement.**
 - **appeler immédiatement votre fournisseur de gaz à partir du téléphone d'un voisin. Suivez les instructions du fournisseur de gaz.**
 - **Si vous ne pouvez pas joindre votre fournisseur de gaz, appelez le service d'incendie.**
- **Installation et l'entretien doivent être effectués par un installateur qualifié, une agence de service ou le fournisseur de gaz.**

INSTALLATEUR:

Laissez ce manuel avec l'appareil.

CONSOMMATEURS:

Conservez ce manuel pour référence future.

Une barrière conçu pour réduire le risque de brûlure par le verre de visualisation chaude est fournie avec cet appareil et doit être installé pour la protection des enfants et autres personnes à risque. Si la barrière est endommagée, la barrière doit être remplacé par la barrière du fabricant pour cet appareil

POUR VOTRE SÉCURITÉ: Ne pas entreposer ni utiliser d'essence ou d'autres vapeurs et liquides inflammables à proximité de cet appareil ou de tout autre appareil.

Cet appareil peut être installé dans un après-vente situé de façon permanente, la maison (mobile), où pas interdit par les codes locaux.

Cet appareil doit être utilisé uniquement avec le type de gaz indiqué sur la plaque signalétique. Cet appareil n'est pas convertible pour une utilisation avec d'autres gaz, sauf si un kit de conversion certifié.

Installations Massachusetts (d'avertissement): Ce produit doit être installé par un plombier ou un installateur de gaz agréé lorsque installé dans le Commonwealth du Massachusetts. Autres exigences du code du Massachusetts: connecteur flexible ne doit pas être plus long que 36po, une vanne d'arrêt doit être installé;. seulement ventilation scellé produits directs de combustion sont approuvés pour chambres / salle de bains. Un détecteur de monoxyde de carbone est requis dans toutes les pièces contenant des gaz tiré appareils de ventilation directe. Le registre du foyer doit être enlevé ou soudant en position ouverte avant d'installer un insert de cheminée.

CONSIGNES DE SÉCURITÉ

POUR UNE INSTALLATION ET FONCTIONNEMENT DE VOTRE "ENVIRO" CHAUFFAGE, S'IL VOUS PLAÎT LIRE ATTENTIVEMENT LES INFORMATIONS SUIVANTES:

- Tous les appareils à gaz ENVIRO doivent être installés conformément à leurs instructions. Lisez attentivement toutes les instructions de ce manuel. Consultez l'autorité de construction ayant compétence pour déterminer la nécessité d'un permis avant de commencer l'installation.
- **Remarque:** Le non-respect de ces instructions peut entraîner un dysfonctionnement de la cheminée, ce qui peut entraîner la mort, des blessures graves et / ou des dommages matériels.
- Le non-respect de ces instructions peut également annuler votre assurance incendie et / ou de garantie.

GENERAL

• Installation et réparation doivent être effectuées par un technicien qualifié. L'appareil doit être inspecté avant la première utilisation et au moins chaque année par un technicien qualifié. Un nettoyage plus fréquent peut être nécessaire en raison des peluches provenant des tapis, literie, etc Il est impératif les compartiments de contrôle, les brûleurs et les passages de circulation d'air de l'appareil restent propres.

• En raison de températures élevées, l'appareil devrait être situé hors des zones de trafic intense et éloigné des meubles et des rideaux.

Les enfants et les adultes doivent être sensibilisés aux dangers de hautes températures de surface et devraient rester à l'écart pour éviter brûlures ou l'inflammation des vêtements.

• Les jeunes enfants doivent être surveillés attentivement quand dans la même pièce que l'appareil. Les tout-petits, les jeunes enfants et autres personnes sont sujets aux brûlures accidentelles. Une barrière physique est requis s'il ya des personnes à risque dans la maison. Pour restreindre l'accès à un foyer ou un poêle installer une barrière de sécurité ajustable pour éloigner les bambins, les jeunes enfants et autres personnes à risque hors de la pièce et loin des surfaces chaudes. Tout écran ou protecteur retiré pour l'entretien doit être réinstallé avant d'utiliser l'appareil.

• Les vêtements et autres matériaux inflammables ne doivent pas être placés sur ou près de l'appareil.

• Une barrière conçu pour réduire le risque de brûlure par le verre de visualisation chaude est fournie avec cet appareil et doit être installé pour la protection des enfants et autres personnes à risque. Si la barrière est endommagée, la barrière doit être remplacé par la barrière du fabricant pour cet appareil.

• L'installation et l'entretien doivent être effectués par un installateur, une agence de service ou le fournisseur de gaz qualifié.

• Cette installation doit être conforme aux codes locaux ou, en l'absence de codes locaux, avec le National Fuel Gas Code, ANSI Z223.1/NFPA 54, ou le gaz naturel et du propane Code d'installation, CSA B149.1.

• Pour éviter toute blessure, ne pas laisser quiconque n'est pas familier avec le poêle pour le faire fonctionner.

• Pour éviter toute blessure, si le pilote ou le pilote et les brûleurs sont sortis sur leur propre, ouvrir la porte en verre et attendre 5 minutes pour aérer avant de tenter de rallumer le poêle.

• Toujours garder la zone autour de l'appareil libres de matériaux combustibles, d'essence et d'autres vapeurs et liquides inflammables.

• Ces appareils ne doivent pas être utilisés comme un séchoir pour les vêtements ou pour accrocher Noël bas / décorations.

• En raison de la cuisson de la peinture sur la cuisinière, une légère odeur et une fumée seront probablement remarqué lorsque le poêle est utilisé en premier. Ouvrez une fenêtre jusqu'à ce que le fumeur arrête.

Toujours raccorder cette cuisinière à gaz à un système de ventilation et d'aération à l'extérieur de l'enveloppe du bâtiment. Ne jamais évacuer une autre pièce ou à l'intérieur. Assurez-vous que le tuyau de ventilation spécifié est utilisé, de taille adéquate et de hauteur suffisante pour fournir suffisamment de tirage. Inspectez le système de ventilation par an pour le blocage et des signes de détérioration.

AVERTISSEMENT: Omettre de positionner les pièces conformément aux schémas de ce livret, ou la non-utilisation de pièces non spécifiquement approuvées pour cet appareil, peut entraîner des dommages matériels ou corporels.

AVERTISSEMENT: Omettre de positionner les pièces conformément aux schémas de ce livret, ou la non-utilisation de pièces non spécifiquement approuvées pour cet appareil, peut entraîner des dommages matériels ou corporels.

• Ne jamais utiliser de combustibles solides tels que le bois, papier, carton, charbon, ou de liquides inflammables, etc, dans cet appareil.

• Ne pas utiliser cet appareil si une partie quelconque a été submergée. Appelez immédiatement un technicien de service qualifié pour inspecter l'appareil et pour remplacer toute pièce du système de contrôle ou toute commande de gaz qui a été sous l'eau.

• Ne pas abuser en frappant la vitre ou de claquer la porte.

• Si l'unité de Q2L est sorti de son installation, et le système de air de ventilation est déconnecté pour une raison quelconque, veiller à ce que les conduites d'air de ventilation sont reconnectés et re-scellé dans



DANGER



VITRE CHAUDE – RISQUE DE BRÛLURES.

NE TOUCHEZ PAS UNE VITRE NON REFROIDIE.

NE LAISSEZ JAMAIS UN ENFANT TOUCHER LA VITRE.

L'écran pare-étincelles fourni avec ce foyer réduit le risque de brûlure en cas de contact accidentel avec la vitre chaude et doit être installé pour la protection des enfants et des personnes à risques.

TABLE DES MATIÈRES

Mesures De Sécurité	2
Table Des Matières	4
Codes Et Les Approbations	5
Caractéristiques	6
Dimensions.....	6
Emplacement De L'étiquette Note	6
D'exploitation Instructions	7
Éclairage Et En Éteignant Instructions	7
Pilote Light.....	8
Obturbateur D'air (Venturi).....	8
Éloigné Controls (Facultatif).....	8
Brûleur Lighting.....	9
Vitesse Ventilateur (Facultatif)	9
Sous Normaux Pendant Le Fonctionnement	9
Et Maintenance Service	10
Entretien Courant.....	10
Nettoyage De La Vitre	10
Nettoyage Le Firebox	10
Remplacement Du Verre	10
Nettoyage Des Surfaces Décoratives	11
Retrait Porte En Verre	11
Brûleur Removal.....	12
Accès Door.....	12
Conversion Au Gaz Installation Kit	13
Initiale Installation	16
Introduction.....	16
Encadrement Dimensions	16
Évent Arrière Conversion	17
Coin Installation.....	18
Encadrement Installation de la Plaque.....	19
Mantle Et Non-Combustibles Les Dégagements	20
Direct Vent.....	21
Vent Restrictions De Cessation D'emploi	22
Dégagement De La Ventilation.....	23
Pièces D'évacuation Approuvés.....	23
Terminaison horizontale - Vent arrière.....	25
Admissibles Co-Axial évent Configurations.....	26
Sortie Horizontale.....	27
Sortie Verticale.....	28
Connexion Réseau De Gaz Et Essais	31
Alimentation Électrique	32
Installation Secondaire	34
Fan Kit Installation (Facultatif)	34
Installation Du Panneau (Facultatif)	35
Feu Grille et Ensemble De Bûches.....	36
Dépannage	38
Liste Des Pièces	39
Pièces Diagramme	40
Notes	41
Warranty	43
Installation Fiche	44

CODES ET LES APPROBATIONS

ÉVACUATION DIRECTE SEULEMENT: Ce type est identifié par le suffixe DV. Cet appareil tire tout son air de combustion à l'extérieur du logement, grâce à un système de conduit de ventilation spécialement conçu.

Cet appareil a été testé et approuvé pour les installations de 0 pieds à 4500 pieds (1372 m) d'altitude.

Aux Etats-Unis: L'appareil peut être installé à des altitudes plus élevées. S'il vous plaît se référer à vos directives de l'American Gas Association, qui précisent: l'entrée niveau de la mer nominale de gaz Conçu appareils installés à des altitudes supérieures à 2000 (610 m) pieds doit être réduit de 4% pour chaque 1000 pieds (305 m) d'altitude. Consultez également les autorités locales ou les codes qui ont juridiction dans votre région concernant les lignes directrices des taux de.

Au Canada: Lorsque l'appareil est installé à des altitudes supérieures à 4500 pieds (1372 m), la cote certifié haute altitude devra être réduit au taux de 4% pour chaque tranche de 1000 pieds (305 m).

- Cet appareil a été testé par INTERTEK et jugé conforme aux normes VENTED FOYER AU GAZ DE CHAUFFAGE établies au Canada et aux États-Unis comme suit:

ÉVACUATION DE CHAUFFAGE GAZ DE CHEMINEE (Q2L; GN / GPL)

TESTE POUR: ANSI Z21.88-2017/CSA 2.33a-2017 CHAUFFAGE GAZ À ÉVACUATION DU FOYER
CAN / CGA 2.17-2017 GAZ APPAREILS DE HAUTE ALTITUDE

Cette ENVIRO Q2L Cheminée:

- a été certifié pour utilisation avec des gaz naturel ou propane. (Voir note étiquette.)
- N'est-ce pas pour une utilisation avec des combustibles solides.
- est approuvé pour chambre à coucher ou salle de séjour. (AU CANADA: doit être installé avec un thermostat mural listé dans USA: Voir courant Z223.1 de l'ANSI pour les instructions d'installation.)
- Doit être installé conformément aux codes locaux. S'il n'en existe pas, utiliser le code d'installation courant CAN / CGA B149 au Canada ou ANSI Z223.1/NFPA 54 aux États-Unis.
- doit être correctement relié à un système d'évacuation approuvé et non relié à un conduit de cheminée desservant un autre appareil brûlant des combustibles solides séparé.

AVIS IMPORTANT (ce qui est premier feu vers le haut): Lorsque l'appareil est allumé pour la première fois, il doit être mis sur haut sans le ventilateur pour les 4 premières heures. Cela durcir la peinture, journaux, matériau d'étanchéité et autres produits utilisés dans le processus de fabrication. Il est conseillé d'ouvrir une fenêtre ou une porte, que l'unité va commencer à la fumée et peut irriter certaines personnes. Après que l'appareil a traversé la première brûlure, éteindre l'appareil, y compris le pilote, laissez l'appareil faire froid puis retirez la porte de verre et nettoyer avec un bon nettoyeur de verre de cheminée à gaz, disponible chez votre revendeur ENVIRO locale.



CARACTÉRISTIQUES

DIMENSIONS:

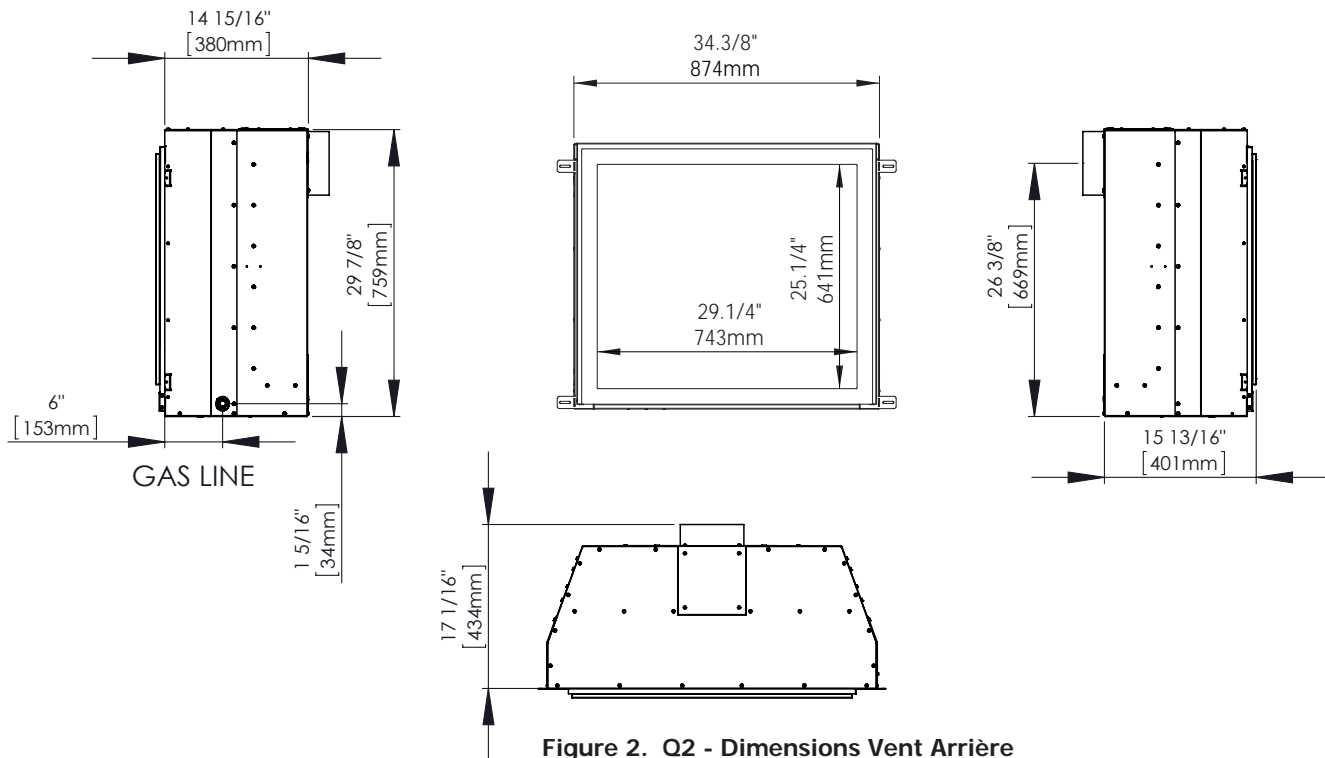
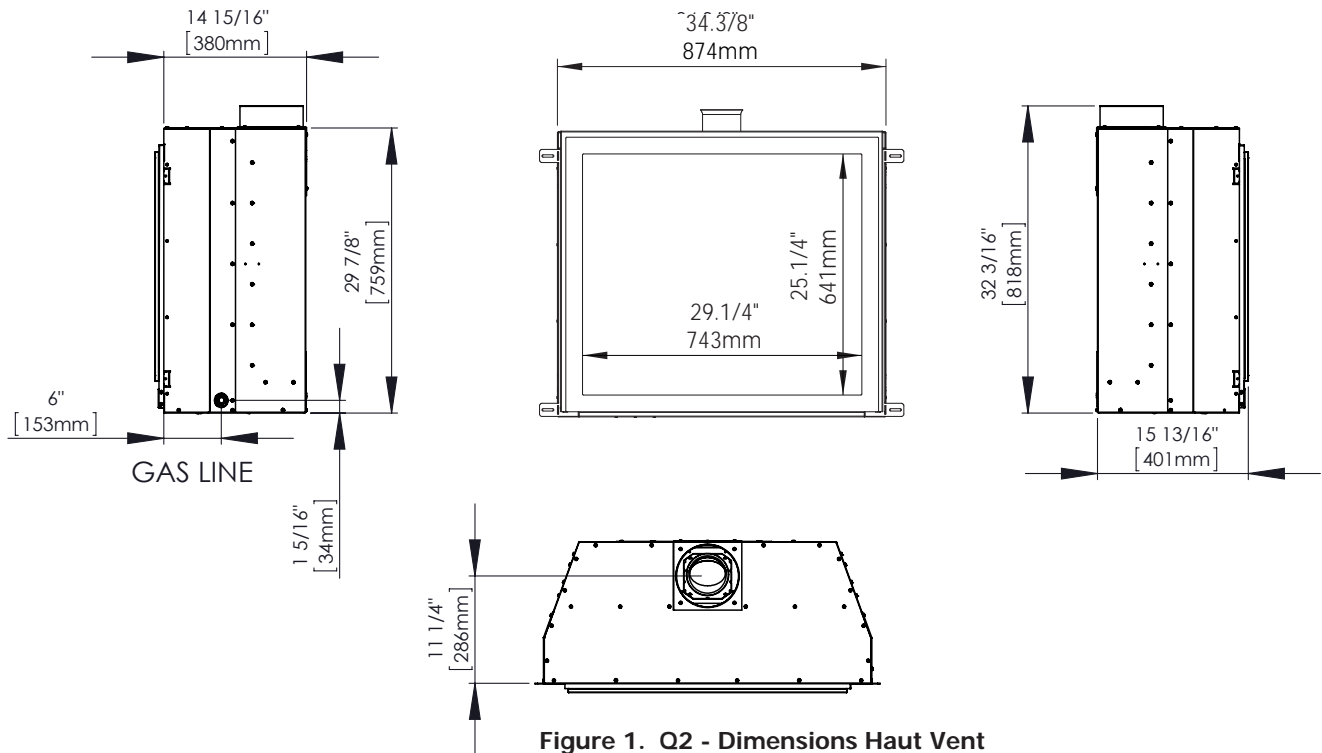

EMPLACEMENT DE L'ÉTIQUETTE NOTE:

Pour accéder à l'étiquette signalétique et aux instructions d'allumage Retirez la face. Les plaques sont attachées à une longueur de chaîne et ne doivent jamais être altérées ou enlevées. Toutes les informations importantes pour votre foyer se trouvent sur cette étiquette ainsi que sur le numéro de série spécifique au modèle dont vous aurez besoin pour les informations de garantie.

D'EXPLOITATION INSTRUCTIONS

Pour votre sécurité, Précautions Lire la sécurité et
Éclairage instructions avant d'utiliser

**WARNING: SI VOUS NE SUIVEZ PAS EXACTEMENT CES INSTRUCTIONS INCENDIE OU D'EXPLOSION
POURRAIENT S'ENSUIVRE, CAUSANT DÉGÂTS MATÉRIELS, DES BLESSURES DE PERTES DE VIE.**



ÉCLAIRAGE ET EN ÉTEIGNANT INSTRUCTIONS:

POUR VOTRE SÉCURITÉ, LISEZ AVANT D'ALLUMER



ATTENTION: Si vous ne suivez pas exactement ces instructions, un incendie ou une explosion pourrait en résulter entraînant des dommages matériels, des blessures ou des pertes de vie.

- A. Cet appareil a un pilote qui doit être allumée à la main. Lors de l'allumage du pilote, suivez exactement ces instructions.
- B. AVANT D'ALLUMER, sentez tout autour de l'appareil pour une odeur de gaz. Assurez-vous de sentir près du plancher, car certains gaz sont plus lourds que l'air et se propage au sol.
QUE FAIRE SI VOUS SENTEZ UNE ODEUR DE GAZ
N'essayez pas d'allumer l'appareil. Ne touchez pas à aucun interrupteur électrique; n'utilisez aucun téléphone dans votre demeure. Appelez immédiatement votre fournisseur de gaz depuis un voisin. Suivez les instructions du fournisseur de gaz. Si vous ne pouvez pas rejoindre votre fournisseur de gaz, appelez le département de protection contre les incendies.
- C. Utilisez seulement votre main pour enfoncer ou tourner le bouton de contrôle du gaz. N'utilisez jamais d'outils. Si le bouton ne s'enfonce ou ne se tourne pas à la main, n'essayez pas de le réparer. Appelez un technicien qualifié. Forcer ou tenter une réparation peut causer un incendie ou une explosion.
- D. N'utilisez pas cet appareil si une partie quelconque a été submergée. Appelez immédiatement un technicien qualifié pour inspecter l'appareil et pour remplacer toute pièce du système de contrôle et de contrôle du gaz qui a été sous l'eau.

INSTRUCTION D'ALLUMAGE

1. ARRÊTEZ! Lisez les consignes de sécurité ci-dessus sur cette étiquette.
2. Réglez le thermostat à réglage le plus bas.
3. Coupez toute l'alimentation électrique de cet appareil.
4. Ouvrez le panneau de contrôle frontal.
5. Éteignez le bouton de contrôle de gaz dans le sens horaire  à la position "OFF" 
6. Ouvrez la porte. Attendez cinq (5) minutes pour laisser échapper tout le gaz. Fermez la porte, puis sentez pour une odeur de gaz, y compris près du plancher. Si vous sentez une odeur de gaz, ARRÊTEZ! Suivez la consigne «B» des consignes de sécurité ci-dessus sur cette étiquette. Si vous ne sentez pas de gaz, passez à l'étape suivante.
7. Trouvez le pilote située près du centre arrière du foyer. Tournez le bouton de contrôle du gaz sans le sens anti-horaire  à "PILOTE". Appuyez à fond le contrôle du gaz et gardez ce bouton enfoncé pendant environ 30 secondes, après que le pilote est allumé. Relâchez le bouton. Si le pilote s'éteint, répétez les étapes 4 et 5.

ATTENTION: cette valve à gaz a un dispositif de verrouillage, qui ne permettra pas au brûleur du pilote de se rallumer, jusqu'au refroidissement du thermocouple.

- Si le bouton ne revient pas quand il est relâché, arrêtez et appelez immédiatement votre technicien ou votre fournisseur de gaz.
 - Si le pilote ne demeure pas allumé après plusieurs essais, tournez le bouton de contrôle du gaz dans le sens horaire  à "OFF" et appelez votre technicien de service ou le fournisseur de gaz.
8. Tournez le bouton de contrôle dans le sens anti-horaire  à la position "ON". Basculez l'interrupteur du brûleur à "ON", puis TOURNEZ le bouton "HI/LOW" au réglage désiré.
 9. Fermez le panneau de contrôle frontal.
 10. Rétablissez l'alimentation électrique de l'appareil.
 11. Réglez le thermostat à la position désirée.

POUR COUPER LE GAZ À L'APPAREIL

1. Réglez le thermostat à réglage le plus bas.
2. Coupez l'alimentation électrique de l'appareil si un service doit être fait.
3. Ouvrez le panneau de contrôle et basculez l'interrupteur du brûleur à "OFF"
4. Tournez le bouton de contrôle du gaz dans le sens horaire  à la position OFF".
5. Fermez le panneau de contrôle frontal.

C-12489

Figure 3. Instruction Eclairage Etiquette

D'EXPLOITATION INSTRUCTIONS

PILOTE LIGHT:

1. Coupez le gaz de la cheminée. Si pas fait récemment, enlever le verre et laisser l'air de l'unité pendant au moins cinq (5) minutes pour laisser échapper tout le gaz. Ouvrez le gaz à l'appareil de chauffage. Test d'étanchéité de tous les joints avec de l'eau savonneuse. NE JAMAIS UTILISER UNE FLAMME NUE ESSAI.
2. Lancer le pilote en appuyant sur le bouton de commande de gaz et le tourner vers PILOT. Tout en maintenant le bouton de contrôle du gaz dans, appuyez sur l'allumeur piézo plusieurs fois jusqu'à ce que le voyant de contrôle commence. Maintenez la commande de gaz bouton pendant 30 secondes. Vérifiez que le pilote a totalement englouti l'ensemble de thermocouple (voir Figure 4).
3. Démarrez le brûleur principal en tournant le bouton de commande de gaz sur ON, puis mettez l'interrupteur à bascule sur ON. Vérifiez que tous les ports du brûleur ont flamme.
4. test de fuite sur tous les joints de gaz à nouveau.

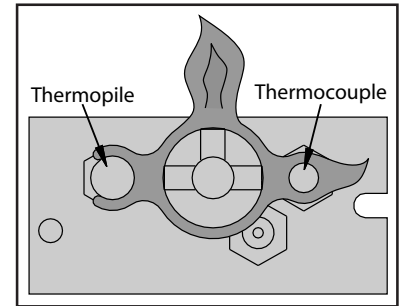

Figure 4. Pilote Light

OBTURATEUR D'AIR (VENTURI):

Le levier de réglage de l'obturateur d'air est en dessous de la chambre de combustion (voir figure 5).

L'obturateur d'air permet la quantité d'air mélange avec le gaz entrant d'être ajusté afin de tenir compte des différents climats et des arrangements de ventilation. Démarrez le pilote et le brûleur. Assurez-vous que la flamme de la veilleuse brûle normalement et aucun des orifices du brûleur sont branchés. Laissez le foyer brûler pendant une quinzaine de minutes, puis examiner les flammes pour impact ou de la suie se accumuler.

La flamme bleu idéal sera à la base et orange clair ci-dessus. Les flammes devraient être de taille moyenne. Si les flammes ressemblent à ceci, aucun ajustement venturi est nécessaire. Si les flammes sont assez courtes et la plupart du temps bleu, la cheminée devient trop d'air. Par conséquent, le volet d'air doit être

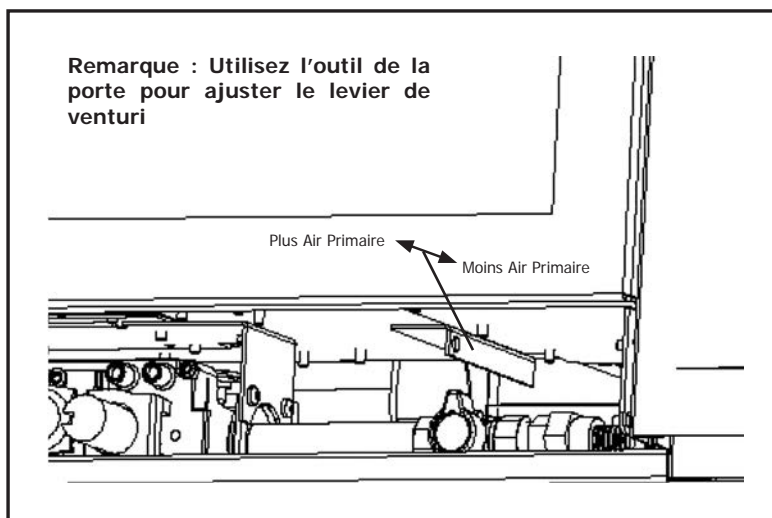

Figure 5. Levier de réglage de l'obturateur d'air

fermée (poussé) légèrement jusqu'à ce que les flammes correctes sont atteints. Flames qui sont très orange, avec de grands, sombres, des conseils filandreux, ne reçoivent pas assez d'air. Ouvrez le venturi jusqu'à ce que les flammes nettoyer. Si le venturi est ouvert ou fermé tout le chemin, et les flammes correctes ne peut pas être atteinte, éteindre le gaz et contactez le revendeur.

Attention: réglage de venturi incorrecte peut conduire à une mauvaise combustion, qui est un danger pour la sécurité. Contactez le revendeur se il ya une préoccupation au sujet de l'ajustement de venturi.

ÉLOIGNÉ CONTROLS (FACULTATIF):

Ce foyer peut utiliser une télécommande en option ou un thermostat mural optionnel sans fil. Si l'une d'entre elles sont à utiliser pour contrôler le foyer pour la majorité du temps, laissez le commutateur ON / OFF (sur le panneau de contrôle) dans la position à distance / thermostat. Consultez les instructions fournies avec la télécommande / thermostat mural pour les directives de fonctionnement.

D'EXPLOITATION INSTRUCTIONS

Pour votre sécurité, la sécurité et Précautions Lire
Éclairage instructions avant d'utiliser

BRÛLEUR LIGHTING:

- A) Assurez-vous que le pilote est allumé
- B) Tournez la commande de gaz dans le sens anti-horaire sur ON.
- C) L'interrupteur du brûleur sur ON.
- D) Tourner le bouton HI / LO à la hauteur de flamme désirée.

REMARQUE: Vérifiez que tous les trous du brûleur sont allumés.

POUR METTRE FOYER OFF:

Basculer l'interrupteur sur OFF pour éteindre brûleurs seulement et tournez le bouton de commande de gaz sur OFF pour éteindre la flamme de la veilleuse. Gardez la flamme OFF lorsqu'il ne est pas de pilote dans l'utilisation. Si le foyer est d'être réparé, tournez la vanne d'arrêt gaz sur OFF (Ne le forcez pas) et débranchez

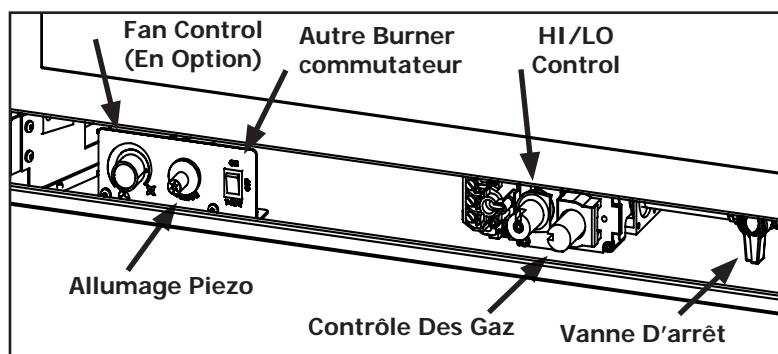

Figure 6. Panneau de Commande

toutes les sources d'alimentation électrique. Voir Figure 6 pour la présentation du panneau de commande.

REMARQUE: Lorsque l'appareil est allumé pour la première fois, il doit être mis sur haute, avec l'arrêt du ventilateur, pour les deux à quatre premières heures. Cela durcir la peinture, journaux, matériau d'étanchéité, et d'autres produits utilisés dans le processus de fabrication. Il est conseillé qu'une porte ou une fenêtre ouverts comme l'unité va commencer à la fumée, ce qui peut irriter certaines personnes. Après que l'appareil a traversé la première brûlure, éteindre l'appareil, y compris le pilote, et laisser l'appareil obtenir complètement froid. Ensuite, retirez le verre et le nettoyer avec un nettoyeur de verre de cheminée à gaz, disponible chez votre détaillant Enviro locale. Voir «Entretien et maintenance; Enlèvement porte en verre "et" Service d'entretien et; Nettoyage de la vitre. "

VITESSE VENTILATEUR (FACULTATIF):

Le ventilateur se mettra en marche que lorsque le foyer est à la température (environ 15 minutes). La vitesse du ventilateur peut être modifiée en tournant le bouton de commande du ventilateur. Le ventilateur continue de fonctionner automatiquement lorsque l'appareil a été coupée (environ 25 minutes). Pour arrêter le ventilateur, tournez le bouton dans le sens antihoraire jusqu'à ce qu'il "clics" off (figure 7). Il est conseillé de ne pas utiliser le ventilateur ci-dessous 1/3 vitesse car il met une pression sur les enroulements de la soufflante et le fonctionnement du ventilateur à basse vitesse pourrait également causer des bris prématuré.



Figure 7. Fan Control

SONS NORMAUX PENDENTIF LE FONCTIONNEMENT:

Tableau 1: Sons Normaux

Composant	Son Normal Description
Q2 & Surround Panneaux	Grincement lors du chauffage ou de refroidissement causé par la dilatation thermique
Brûleur	Pop Light ou pouf quand il est éteint
Capteur de Température	Cliquetis quand il détecte de tourner le ventilateur ou désactiver
Pilote de la Flamme	Calme sifflement flamme de la veilleuse
Valve de contrôle de gaz	Dull clic lors de la mise sous ou hors tension, ce est l'ouverture de la vanne et la fermeture

ET MAINTENANCE SERVICE

ENTRETIEN COURANT:

Au moins une fois par an, courir à travers les procédures suivantes pour s'assurer que le système est propre et fonctionne correctement. Contrôler le brûleur pour voir si tous les ports sont claires et propres. Vérifiez le pilote pour s'assurer qu'il n'est pas bloqué par quoi que ce soit. La flamme de la veilleuse doit être bleue avec peu ou pas de jaune sur les pointes.

Avertissement Dégagements doivent être suffisantes pour permettre l'accès pour l'entretien et le service

Avertissement Omettre de positionner les pièces conformément à ce manuel, ou la non-utilisation de pièces non spécifiquement approuvées pour cet appareil peut entraîner des dommages matériels ou corporels.

Le système de ventilation doit être périodiquement examinée; il est recommandé de l'examen est effectué par un organisme qualifié.

NETTOYAGE DE LA VITRE:

Lorsque le foyer est refroidi, enlever la face de la cheminée avec le verre. Voir maintenance et d'entretien - Suppression porte en verre. Vérifiez le matériau d'étanchéité sur l'arrière du verre, en s'assurant qu'il est attaché et intact.

Lors d'un démarrage à froid, la condensation se forme parfois sur la vitre. Il s'agit d'un état normal à tous les foyers. Toutefois, cette condensation peut laisser de la poussière et de charpie à la surface du verre. Initiale durcissement de la peinture de l'appareil ne peut laisser un léger film derrière la vitre, un problème temporaire. Le verre devra nettoyer environ deux semaines après l'installation. **Utilisez un nettoyeur à vitres doux et un chiffon doux. Les nettoyeurs abrasifs peuvent endommager le verre et les surfaces peintes.** En fonction de la quantité d'utilisation, le verre doit nécessiter le nettoyage de pas plus de deux ou trois fois par saison. **Ne pas nettoyer la vitre lorsqu'elle est chaude.**

NETTOYAGE LE FIREBOX :

Retirez les bûches avec soin, car ils sont très fragiles. Retirez délicatement tous les charbons et le placer sur une serviette en papier. Passez l'aspirateur sur le fond de la chambre de combustion à fond. Nettoyez soigneusement la poussière hors les journaux et retirer les peluches du brûleur et la veilleuse. A ce moment, inspecter le tube de brûleur pour le craquage ou déformation sévère. Si un problème est suspecté, contactez votre revendeur. Consultez les journaux de la détérioration ou de grandes quantités de suie; une petite quantité sur la partie inférieure des billes est normal. Remplacer les journaux et les charbons comme dans le secondaire - Installation grille de foyer et la section d'installation bûches. Si de nouveaux / plus de charbons sont nécessaires, contactez votre revendeur le plus proche ENVIRO.

REPLACEMENT DU VERRE:

Le verre dans la cheminée est une céramique à haute température. Si le verre est endommagé de quelque façon, en remplacement de l'usine est nécessaire (voir la liste de pièces). Porter des gants lors de la manipulation assemblage de la porte en verre endommagé pour éviter les blessures. Ne pas utiliser avec la façade en verre est enlevée, fissurée ou brisée. Enlèvement et le remplacement de la vitre de la porte doivent être effectués par un technicien agréé ou qualifié. **Le verre doit être acheté auprès d'un revendeur ENVIRO. Pas de matériaux de substitution sont autorisés.** Retirez la porte (voir page 11). Le verre de remplacement sera livré avec un nouveau joint d'étanchéité installé. Retirer les restes de silicone de la porte. Appliquer silicone haute température sur les deux faces verticales de la porte et installer la nouvelle pièce de verre avec le joint (assurez-vous de respecter les dégagements de bord). Appliquer une pression uniforme sur le verre pour permettre à la silicone de se conformer à la matière du joint.

ET MAINTENANCE SERVICE

NETTOYAGE DES SURFACES DÉCORATIVES:

Peints et les visages de porcelaine doivent être essuyés avec un chiffon humide périodiquement. Si un visage plaqué a été acheté, il doit être déballé / déballé avec soin pour éviter d'avoir quoi que ce soit sur la surface de la finition, y compris les nettoyants, les gravures ongles et des doigts. Il est important de noter que les empreintes digitales et d'autres marques peuvent laisser une tache permanente sur les finitions plaquées. **Pour éviter cela, donner au visage un simple coup d'alcool dénaturé sur un chiffon doux avant d'allumer le foyer.** Ne jamais nettoyer le visage quand il fait chaud. Ne pas utiliser d'autres produits de nettoyage, car ils peuvent laisser un résidu, qui peut devenir permanente gravée dans la surface.

RETRAIT PORTE EN VERRE:

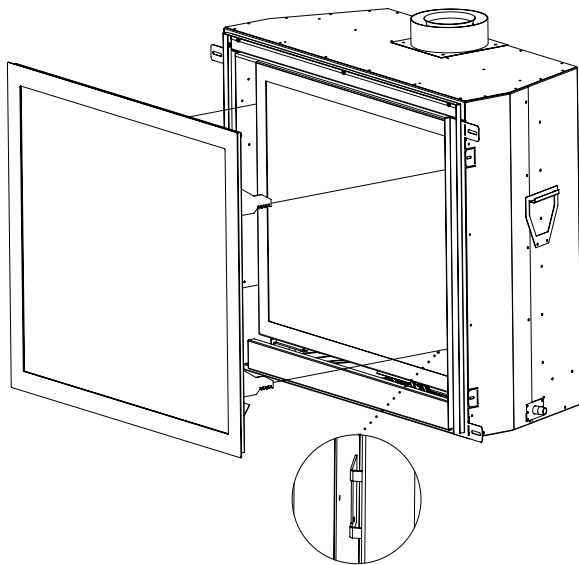

Figure 8. Haute Loquet De Porte

La porte doit être enlevé pour le nettoyage et sceduled pour installer le support de verre et d'autres options.

Pour retirer la porte vitrée utiliser vos deux index pour tirer le ressort se enclenche au cours des deux onglets de porte. Une fois la libération pivot la porte et tirez hors de dispositifs de retenue de porte en bas. La porte doit être incliné pour qu'elle se retirer.

Pour remplacer la vitre, tout simplement inverser la procédure ci-dessus.

AVERTISSEMENT: Ne pas toucher ou de tenter d'enlever la porte de verre si le foyer ne est pas complètement froid.

AVERTISSEMENT: Ne jamais utiliser le foyer avec la porte vitrée est enlevée.

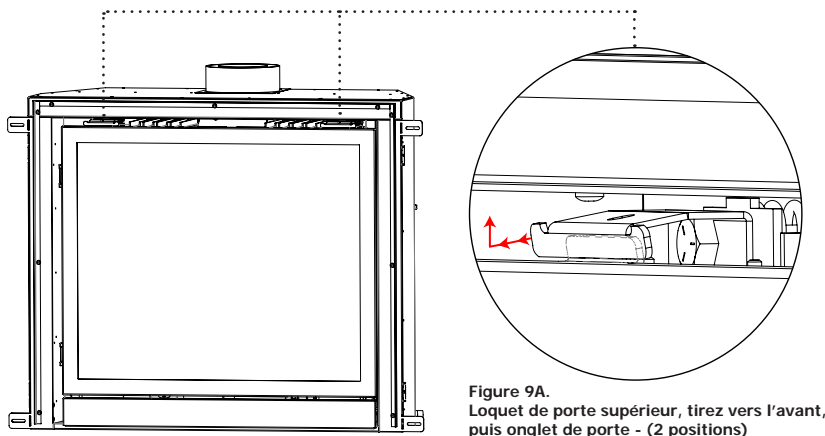

Figure 9A.
Loquet de porte supérieur, tirez vers l'avant,
puis onglet de porte - (2 positions)

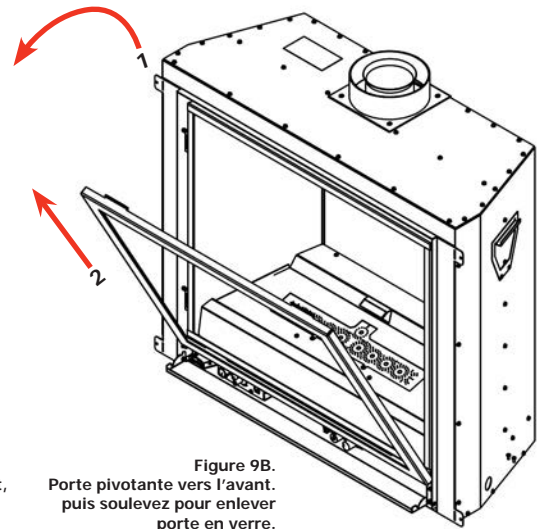

Figure 9B.
Porte pivotante vers l'avant,
puis soulevez pour enlever
porte en verre.

Figure 9. Retenue De Porte Inférieure

ET MAINTENANCE SERVICE

BRÛLEUR REMOVAL:

Le brûleur peut être nécessaire de retirer pour plusieurs raisons, y compris le nettoyage sous le brûleur ou être remplacé tous ensemble. **Procédez uniquement lorsque l'unité a complètement refroidi.**

Étape 1: Retirez la porte en verre comme indiqué dans la section Maintenance et entretien - Retrait de la porte en verre.

Étape 2: Retirez le jeu de bûches et la grille à feu, comme indiqué dans la section Installation secondaire - Installation de la grille à feu et du jeu de bûches

Étape 3: Tirez le brûleur vers le haut puis sortez-le de la boîte à venturi.

Pour réinstaller le brûleur, suivez les étapes 1 à 3 en sens inverse. Lorsque vous remettez le brûleur dans l'appareil, veillez à ne pas déplacer l'obturateur d'air. Assurez-vous que les longueurs du tube du brûleur sont parallèles à l'avant et à l'arrière car il pourrait s'être déformé avec la chaleur au fil du temps. L'emplacement idéal pour le tube de brûleur est de le maintenir en avant contre les butées du support de brûleur.

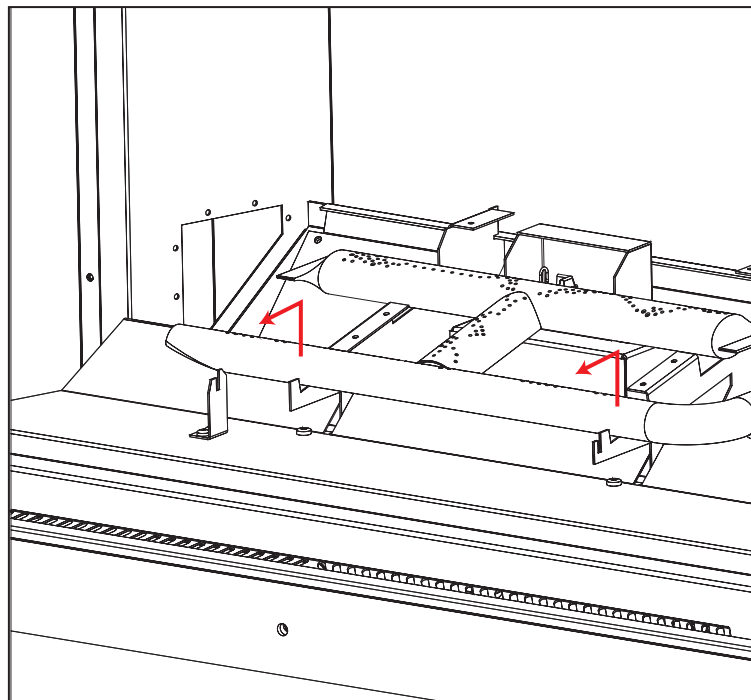

Figure 10. Retrait Burner

ACCÈS DOOR:

Il s'agit d'une porte d'accès dans la partie inférieure de la chambre de combustion qui est utilisée pour l'entretien des composants après que l'unité est installée dans un boîtier de construction. **Procédez uniquement quand l'appareil est complètement refroidi.**

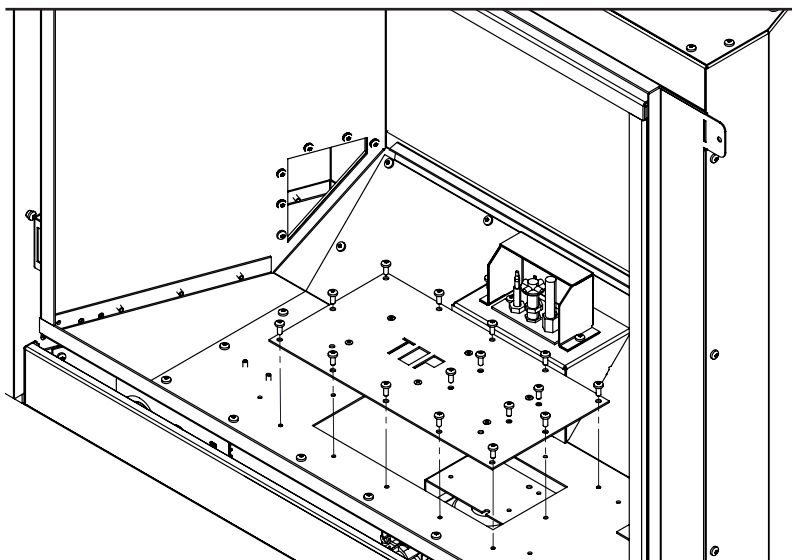

Figure 11. Retrait de la porte d'accès

Étape 1: Retirer le brûleur comme indiqué dans l'Entretien et réparation - Brûleur Retrait.

Étape 2: Retirer la Haute détournement d'air en enlevant (2) T-20 boulons. Retirez la Basse détournement d'air.

Étape 3: Retirer le droit et le brûleur gauche est en enlevant (4) T-20 boulons.

Étape 4: Retirer les (16) T-20 vis de fixation de la porte d'accès, comme illustré sur la figure 11.

Étape 5: Après servicing assembler dans l'ordre inverse et assurez-vous que le joint est encore intacte. Remplacez-les si nécessaire.

ET MAINTENANCE SERVICE

CONVERSION DE CARBURANT:

ÊTRE INSTALLÉ PAR UN ORGANISME QUALIFIÉ

S'il vous plaît lire et comprendre ces instructions avant d'installer.

Avertissement: Ce kit de conversion doit être installé par une agence de service qualifiée en conformité avec les instructions du fabricant et tous les codes applicables et les exigences de l'autorité compétente. Si les informations contenues dans ces instructions ne sont pas suivies à la lettre, un incendie, une explosion ou la production de monoxyde de carbone peut causer des dommages matériels, des blessures ou des pertes de vie. L'agence de service qualifiée est responsable de la bonne installation de ce kit. L'installation n'est pas correcte ou complète tant que le fonctionnement de l'appareil converti est vérifiée comme spécifié dans les instructions du fabricant fournies avec le kit.

Les pièces du kit de liste:

- 1 - Orifice (NG - # 40 DMS ou LP - #55 DMS) comme marqué
- 1 - Pilot injecteur (NG 0,62 mm; LP 0,35 mm) comme marqué
- 1 - feuille d'instructions d'installation
- 1 - étiquette de conversion

Inspectez soigneusement toutes les pièces fournies avec le kit de conversion. Si des pièces ont été endommagées ou manquantes, contactez votre revendeur, distributeur ou la compagnie de messagerie pour les remplacer avant de commencer cette installation.

MODEL: Q2G; Q2L

THIS APPLIANCE WAS CONVERTED ON: _____ DD/MM/YYYY

TO (LPG) PROPANE WITH KIT NO. 50-3035

BY: _____

(NAME AND ADDRESS OF ORGANIZATION MAKING THIS CONVERSION),
WHICH ACCEPTS RESPONSIBILITY THAT THIS CONVERSION HAS BEEN
PROPERLY MADE.

Max Input: 20,000 Btu/hr (5.86KWh) at 10" WC. (2.49 KPa) Manifold press

Min. Input: 16,000 Btu/hr (4.69KWh) at 6.4" WC. (1.60 KPa) Manifold press.

Max supply press: 11.0"WC (2.74 KPa) Min press: 10.4"WC (2.59 KPa)

Conversion Au Gaz Installation Kit:

1. Tourner le bouton de commande de la soupape de gaz à la position «OFF» et fermez l'alimentation en gaz au niveau du robinet d'arrêt en amont de l'unité. **ATTENTION:** L'alimentation en gaz doit être coupée avant de débrancher l'alimentation électrique et avant de procéder à la conversion. Laisser la vanne et de l'unité de se refroidir à la température ambiante.
2. Retirez la porte de verre comme indiqué dans l'entretien et le service - Suppression porte en verre.
3. Retirez délicatement l'ensemble de bûches en céramique.
4. Retirez le brûleur comme indiqué dans l'entretien et le service - Brûleur enlèvement.
5. Autre l'orifice (s) du brûleur:
 - a) Retirez le orifice du brûleur principal avec une douille profonde de 1/2 pouce.
 - b) Mettre un cordon de mastic pipe-fil ou du ruban téflon approuvé le fils de l'orifice avant d'installer dans le coude en laiton.
 - c) Installez le nouvel orifice (s) du kit dans le coude en laiton.
6. Autre l'injecteur pilote:
 - a) Tirer le capuchon de la veilleuse vers le haut pour accéder à l'injecteur pilote.
 - b) L'utilisation d'un 5/32 "ou 4 mm clé Allen, retirez l'injecteur pilote.
 - c) Installez le nouvel injecteur pilote fourni avec ce kit de conversion. Il suffit de visser le nouvel injecteur à l'intérieur du capuchon de la veilleuse à l'aide de la clé Allen,
 - d) Remettre le capot en plaçant le capot sur l'ensemble, aligner l'élément clé, et s'enclencher en place.
7. Convertir le robinet de gaz SIT:
 - a) Enlevez le capuchon de protection noir du bouton HI / LO à la main de la figure A.

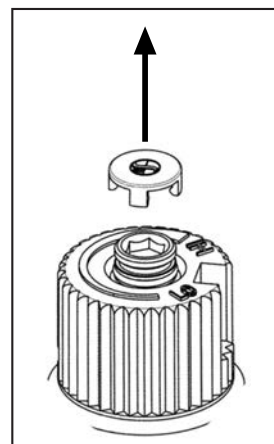

Figure A: Retrait du bouchon de valve.

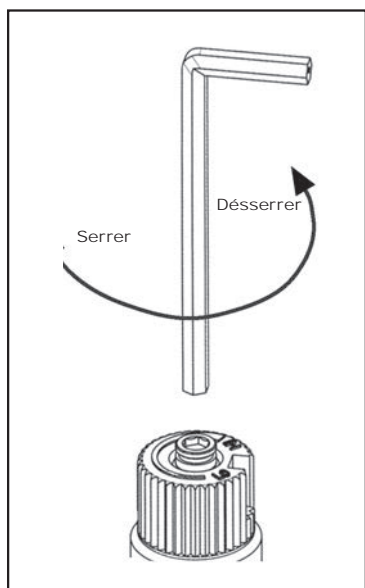

Figure B: Retrait vis de soupape.

- b) Insérez un de 5/32 "ou 4 mm clé Allen dans la clavette hexagonale de la vis (voir figure B), tourner dans le sens antihoraire jusqu'à ce qu'il soit libre et l'extraire.
- c) Vérifier que la vis est propre et si nécessaire, retirez la saleté.
- d) Retournez la vis (voir figure C).
- e) aide de la clé Allen comme le montre la figure B, tourner la vis dans le sens horaire jusqu'à ce qu'un couple de 9 pouces lbs. **ATTENTION!** Ne pas trop serrer la vis. Il est recommandé que vous saisissez la clé par le côté court.
- f) Vérifier que si la conversion est du gaz naturel au GPL, la vis doit être ré-assemblé avec le joint torique rouge visible (voir la figure D). Si la conversion est de GPL à NG, le joint torique rouge de la vis ne doit pas être visible.

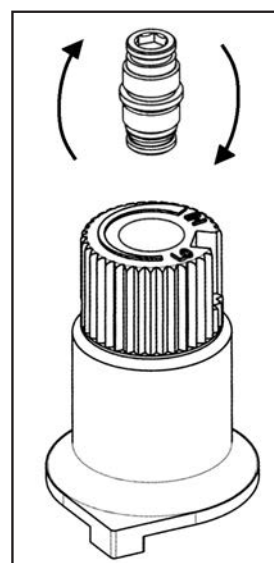

Figure C: Retournez vis de soupape.

ET MAINTENANCE SERVICE

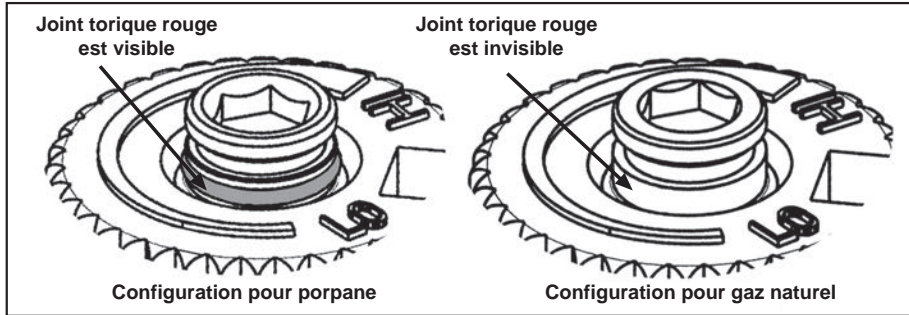

Figure D: Joint torique sur la vis de la vanne.

g) Re-fixer le capuchon de protection noir qui a été retiré à l'étape a (Figure A).

8. Remettre le plateau en verre émaillé, les médias de verre, et la porte de verre.
9. Rebranchez la conduite de gaz principale se il a été déconnecté et ouvrez le robinet d'arrêt sur la ligne de gaz à l'unité.
10. Utilisez une petite brosse pour appliquer une solution d'eau chaude savonneuse à tous les raccords de gaz (utiliser un savon à vaisselle et moitié eau moitié chaud). Si une fuite de gaz est présent, bouillonnement se produit. Des fuites de gaz peuvent être réparés en utilisant un tuyau fil scellant approuvé ou du ruban téflon approuvé. **NE JAMAIS UTILISER UNE FLAMME LORS DE TESTS DE FUITES.**
11. Rebranchez le courant électrique à l'unité.
12. rallumer la veilleuse et confirmer la flamme couvre correctement la fois le thermocouple et la thermopile (voir la figure 4, page 8). Si le pilote nécessiter un ajustement, tourner la vis de réglage (figure 30, à la page 30) dans le sens horaire pour diminuer ou la gauche pour augmenter jusqu'à ce que la flamme correcte est atteint.
13. Relight le brûleur principal dans les deux positions «HI» et «LO» afin de vérifier l'allumage du brûleur, le fonctionnement et l'apparence optimale des flammes. Confirmer l'entrée et les pressions multiples sont dans les fourchettes acceptables comme indiqué dans la section Intial Intallation - Connexion gaz de ligne et d'essai. Si la Q2L a été installé à une altitude supérieure à 2000 pieds (610m) il est nécessaire de dé-taux de l'unité en conséquence:
Aux Etats-Unis: L'appareil peut être installé à des altitudes plus élevées. Se il vous plaît se référer à vos directives de l'American Gas Association qui stipulent: l'entrée niveau de la mer nominale de gaz conçus les appareils installés à des altitudes au-dessus de 2000 (610 m) pieds doit être réduit de 4% pour chaque 1000 pieds (305 m) au dessus du niveau de la mer. Reportez-vous aussi aux autorités locales ou des codes qui ont compétence dans votre région concernant les directives de taux.
Au Canada: Lorsque l'appareil est installé à des altitudes supérieures à 4500 pieds (1372 m), la cote certifié haute altitude devra être réduit au taux de 4% pour chaque tranche de 1 000 pieds (305 m).
14. Assurez-vous que l'étiquette de conversion est installé sur ou à proximité de la plaque signalétique pour signifier que l'unité a été convertie en un type de carburant différent.

INITIALE INSTALLATION

INSTALLATEURS QUALIFIÉS SEULEMENT

INTRODUCTION:

Cette section du manuel du propriétaire est à l'usage des seuls des techniciens qualifiés. Placement de Cheminée, foyers, façade, de manteaux, et les terminaisons de ventilation sera couvert, ainsi que le gaz et les systèmes électriques. Il ya plusieurs directives de sécurité d'installation qui doivent être respectées. Se il vous plaît lire attentivement les consignes de sécurité à l'avant de ce manuel.

NOTE: Le Q2L vient comme une unité de ventilation supérieure, mais peut être converti en un événement arrière.

Avertissement: Les dégagements doivent être suffisantes pour permettre l'accès pour l'entretien et le service.

ENCADREMENT DIMENSIONS:

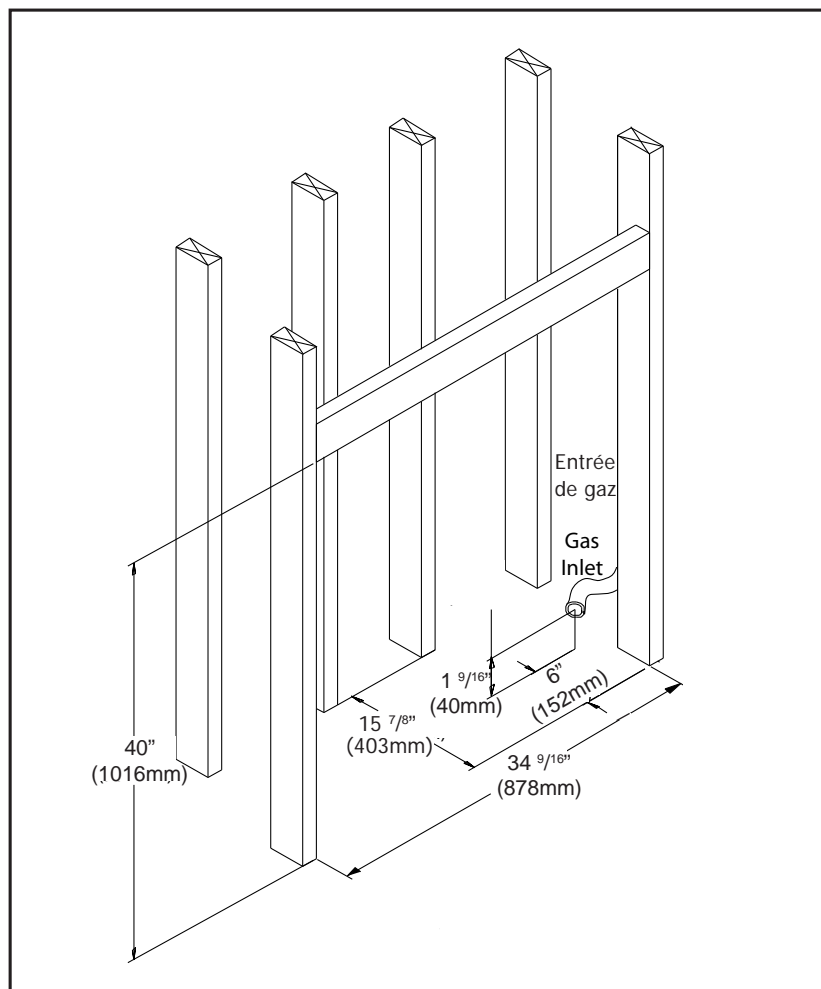

Figure 12. Dimensions pour Encadrements l'unité

Tableau 2. Framing Dimensions.

Firebox Encadrement		
Profondeur	15 7/8"	403mm
Largeur	34 9/16"	878mm
Hauteur - Vent	40"	1016mm
Arrière		
Hauteur - Vent	*48"	1219mm
Arrière		
D'entrée du Gaz (Distance De l'avant)	6"	152mm
D'entrée du Gaz (Hauteur)	1 9/16"	40mm

* Juste un coude à 90 degrés

L'emplacement de la cheminée peut être long d'un mur, a soulevé, au niveau du sol, ou dans un coin. Il ya des mesures d'encadrement spécifiques à chaque situation. L'ouverture de base devrait avoir les dimensions indiquées à la Figure 12 Le foyer doit avoir une surface solide et de niveau pour être placé sur. La surface doit être fait de bois ou d'un matériau non-combustible, non tapis.

La conduite de gaz, 3/8 "raccord JIC, devrait être portée à la droite de la

cheminée. L'emplacement doit être choisi de sorte que le foyer sera d'au moins **36 "(91,4 cm)** de rideaux, portes et autres combustibles. L'ouverture encadrée devrait également être au minimum de **4 5/8 "(11,7 cm)** de la paroi perpendiculaire la plus proche (la paroi latérale et le bord de l'ouverture).

INITIALE INSTALLATION

INSTALLATEURS QUALIFIÉS SEULEMENT

ÉVENT ARRIÈRE CONVERSION:

Pour les petites ouvertures Q2L peut être converti à partir d'un événement supérieur à un appareil de ventilation arrière.

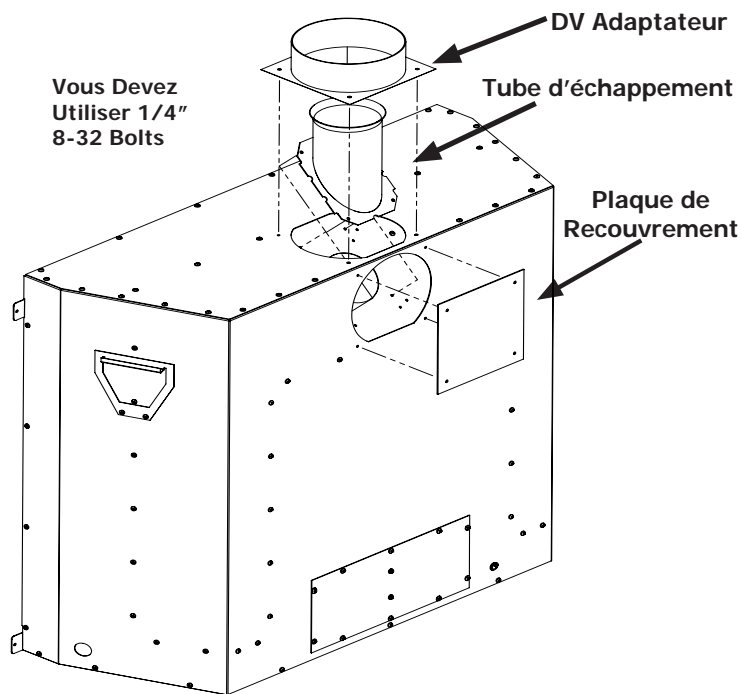

Figure 13. Vent Conversion - Étape 1

Étape 2: Mettez les pièces retirées autour comme le montre la figure 16 et ré-installer tous les 12 vis. Veillez à ne pas endommager les joints - En cas de dommages supprimer complètement le joint et l'utilisation temporaire de silicone haute comme un remplacement.

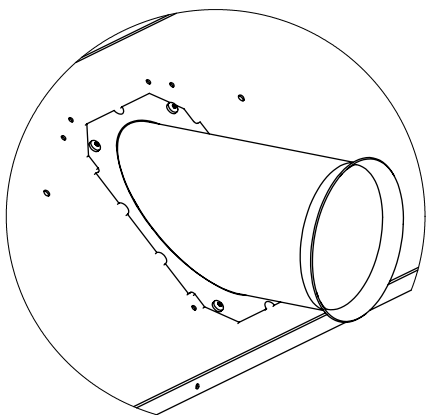

Figure 15. Trous Inférieurs de Montage

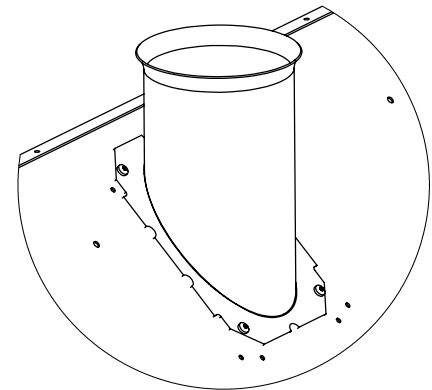

Figure 14. Supérieures des Trous de Montage

Étape 1: L'aide d'un tournevis T-20 retirer la DV adaptateur, échappement Tube, et la plaque de couverture (12 vis au total) comme le montre la Figure 13.

Note: L'adaptateur DV et plaque de recouvrement utilisent le T20 1/4" boulons.

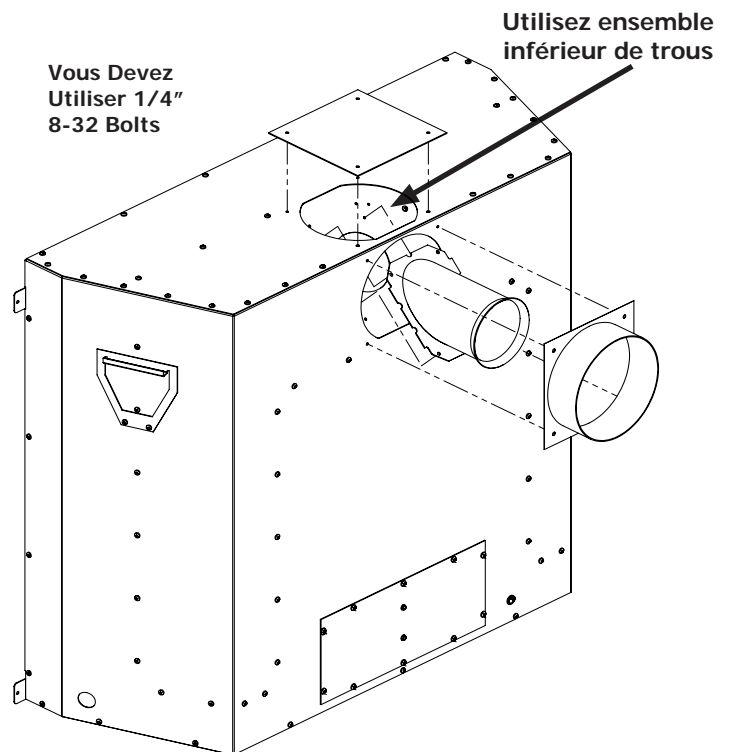

Figure 16. Vent Conversion - Étape 2

INITIALE INSTALLATION

INSTALLATEURS QUALIFIÉS SEULEMENT

COIN INSTALLATION:

Les dimensions de l'installation d'une cheminée dans le coin d'une pièce sont donnés dans les figure 17. Se reporter à "Installation initiale - Co-Axial admissible Configurations Vent" pour des longueurs de tuyaux admissibles. Ne pas interférer avec l'intégrité structurelle des murs.

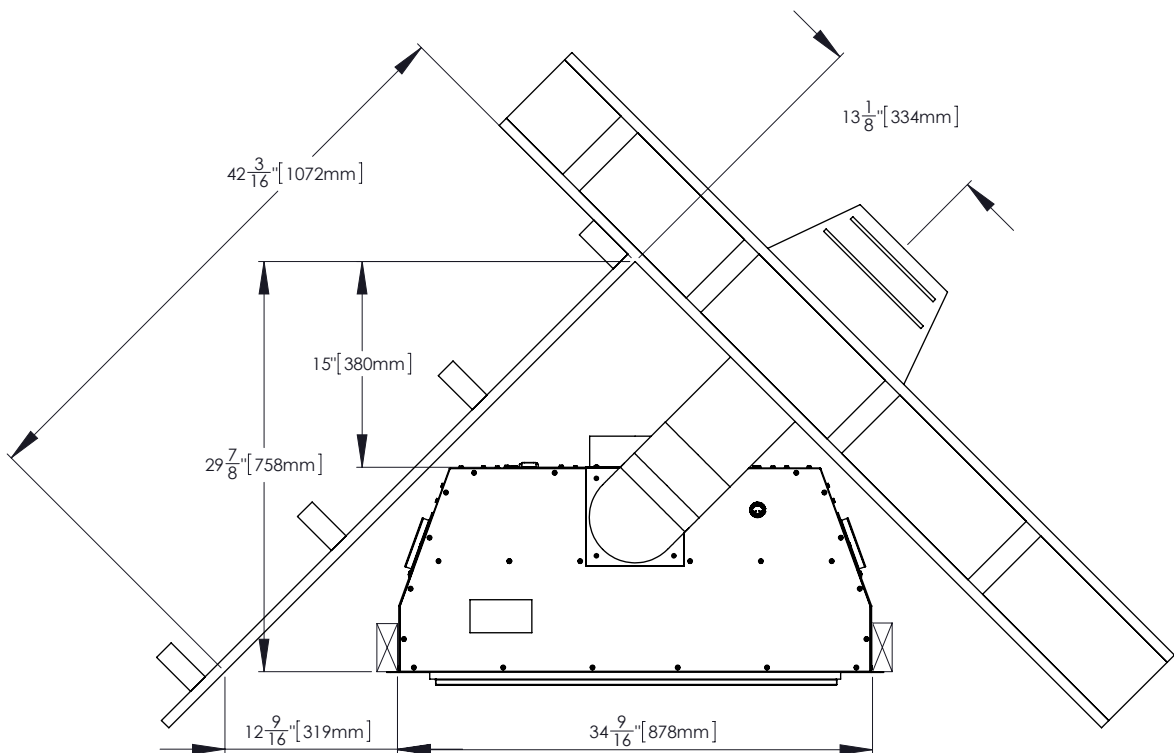
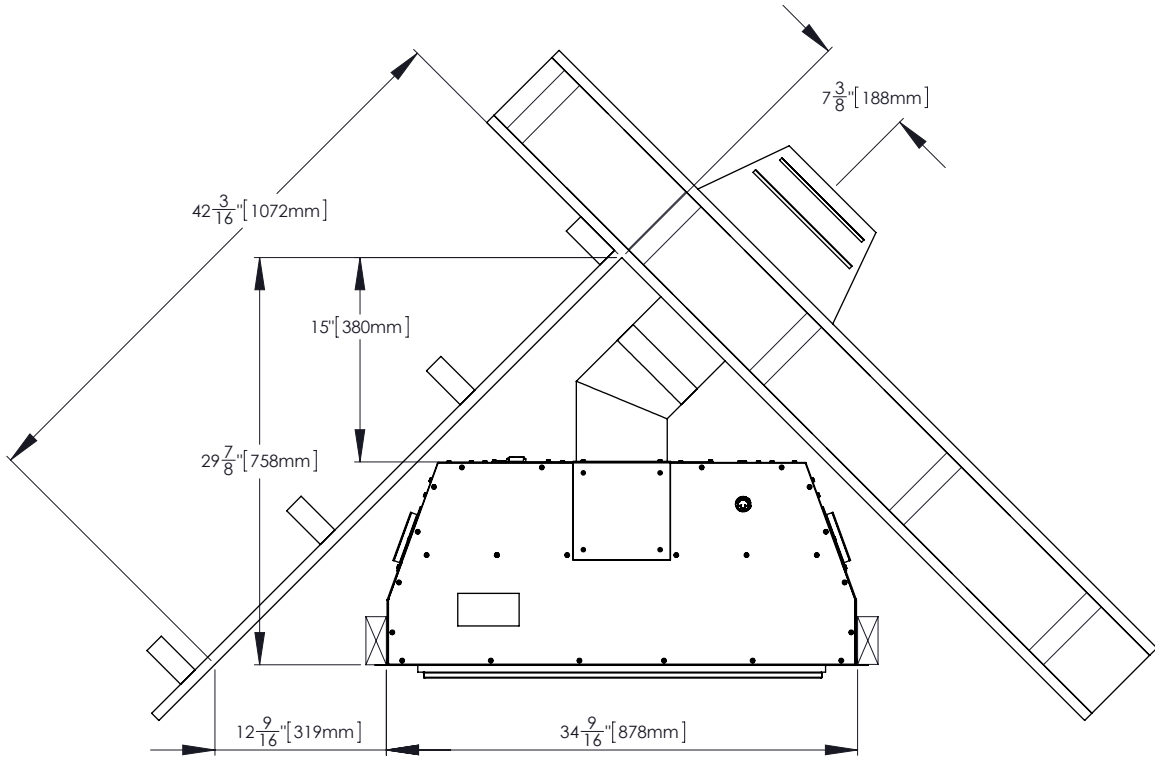

INITIALE INSTALLATION

INSTALLATEURS QUALIFIÉS SEULEMENT

ENCADREMENT INSTALLATION DE LA PLAQUE :

Une plaque de charpente d'acier est inclus avec votre Q2L . La plaque ne vient pas installé sur l'appareil , mais il attache une très facilement avec un pilote 1/4 " hexagonale comme illustré ci-dessous . Cette plaque est utilisée comme une surface de soutien pour combler le vide d'air au-dessus de l'unité dans la construction de l'installation . Matériau incombustible peut être placé sur cette plaque un tel conseil d'administration de ciment . Matériau non combustible est seulement nécessaire sur l'ouverture du foyer et n'a pas besoin de couvrir toute la largeur de la plaque de verrouillage de trame . Un manteau de bois peut-on placé sur le dessus de la non-combustible tant qu'il reste dans les spécifications du manteau .

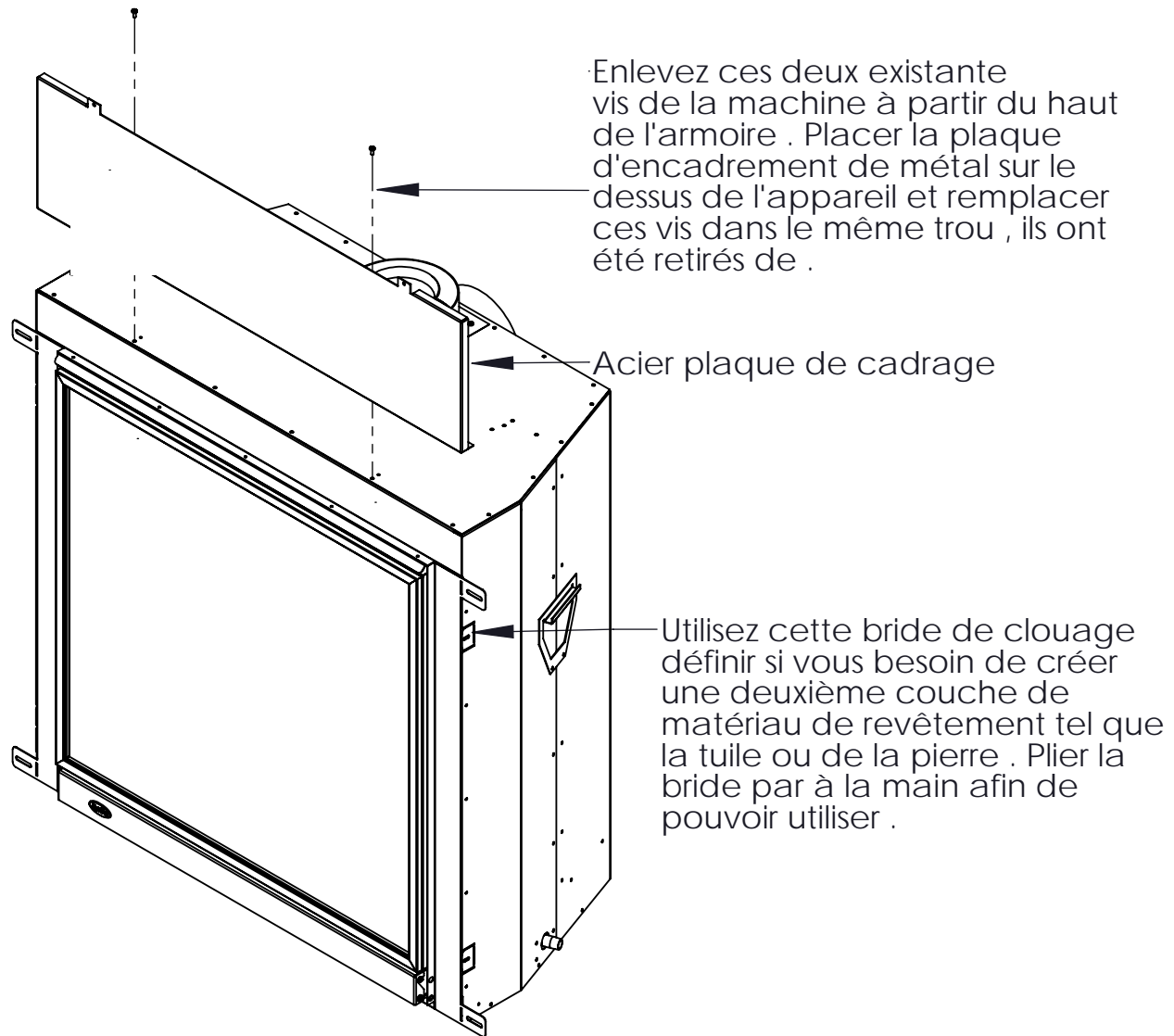

Figure 18A . Encadrement installation de la plaque

INITIALE INSTALLATION

INSTALLATEURS QUALIFIÉS SEULEMENT

MANTLE ET NON-COMBUSTIBLES LES DÉGAGEMENTS :

Si l'appareil Q2L est installé sans dégagements, il faut utiliser les dégagements et les matériaux corrects :

Par dessus l'appareil : Au moins 10 (256 mm) de matériau de parement non combustible doit être utilisé au-dessus de l'ouverture de la chambre de combustion (en face de la plaque d'ossature en acier inclus) . Le non-combustible est uniquement nécessaire directement sur l'ouverture de la chambre de combustion et n'a pas besoin de couvrir toute la largeur de la plaque d'encadrement.

Devant l'appareil : Le Q2L peut être placé à terre si désiré, mais il est recommandé de l'élever d'au moins 1 po ou plus sur les matériaux sensibles à la chaleur comme le tapis ou le linoléum.

Adjacent/Flanc : Il doit y avoir au moins 4 5/8 po (117 mm) entre le côté du cabinet Q2L et un mur adjacent fait de matériel combustible.

Manteau : Il n'est pas nécessaire d'installer un manteau, mais si on le souhaite, suivez les consignes de la figure 19. Side manteau clearance ne devrait pas être inférieure à la distance entre le haut de l'appareil vers le bas sur la partie supérieure du manteau .

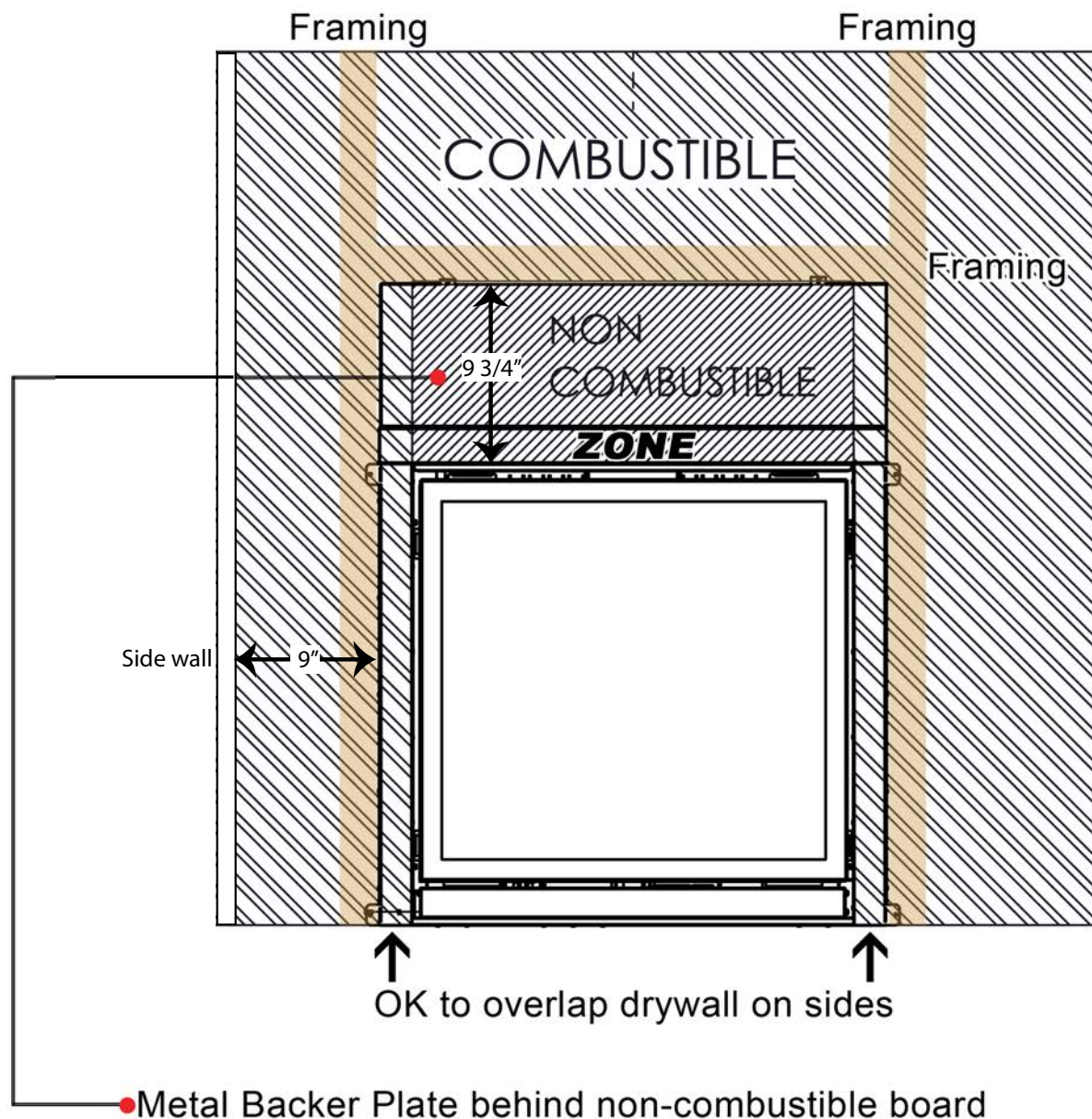

INITIALE INSTALLATION

INSTALLATEURS QUALIFIÉS SEULEMENT

Minimum Mantle Clearances

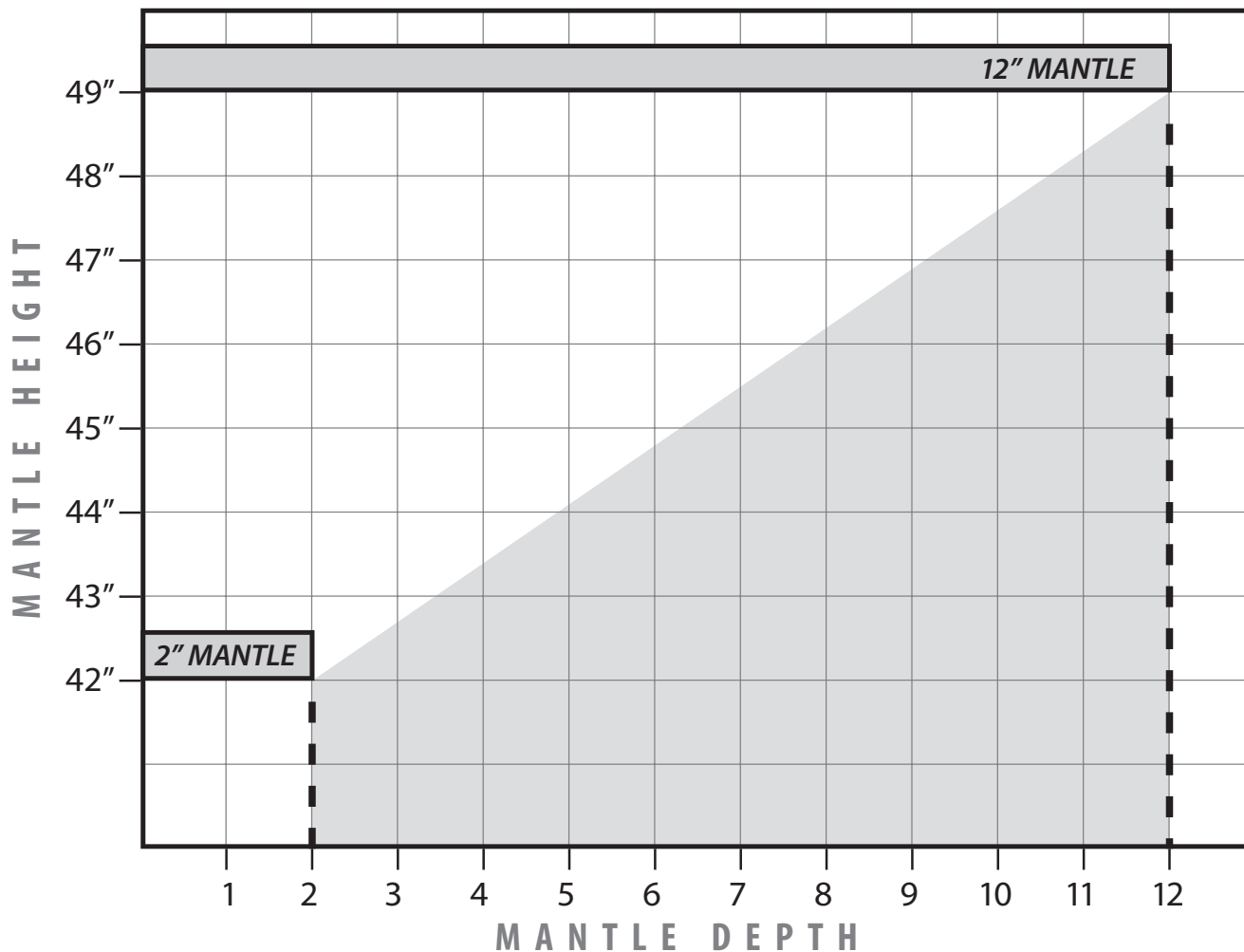

Figure 19. Dégagements Manteau

Remarque: Les dimensions de la hauteur du manteau sont basées à partir du bas de l'appareil.

DIRECT VENT:

AVERTISSEMENT: Cet appareil a été conçu pour aspirer l'air de la chambre pour la circulation de la chaleur à partir du bas de l'appareil, et sur la partie supérieure avant. **Bloquer ou de modifier ces ouvertures en aucune manière peut créer des situations dangereuses.**

La longueur de l'évent de la Q2L doit être comprise entre **6 "(150 mm)** et **40 '(12,2 m)**. Ce modèle est évacué avec le co-axial **4 "admission, 6 5/8" aluminium** d'échappement ou en acier inoxydable conduits rigides conduisant à un plafond vertical ou horizontal résiliation. Ce modèle peut également être utilisé avec de l'aluminium ou de l'acier inoxydable un conduit flexible. La buse de ce modèle s'adapte à l'intérieur d'un standard de **4 "x 6 5/8"** vent et doivent être soit correctement verrouillé ou fixé avec trois vis directement sur la buse d'évent.

Contrôlez régulièrement que les événements sont libres. Assurez-vous également que tous les tuyaux de ventilation directe ont été correctement scellé et installé après l'inspection ou le nettoyage de routine. La prise d'air et les tuyaux d'échappement doivent être installés dans les emplacements corrects sur le haut de la Q2L.

INITIALE INSTALLATION

INSTALLATEURS QUALIFIÉS SEULEMENT

VENT RESTRICTIONS DE CESSATION D'EMPLOI:

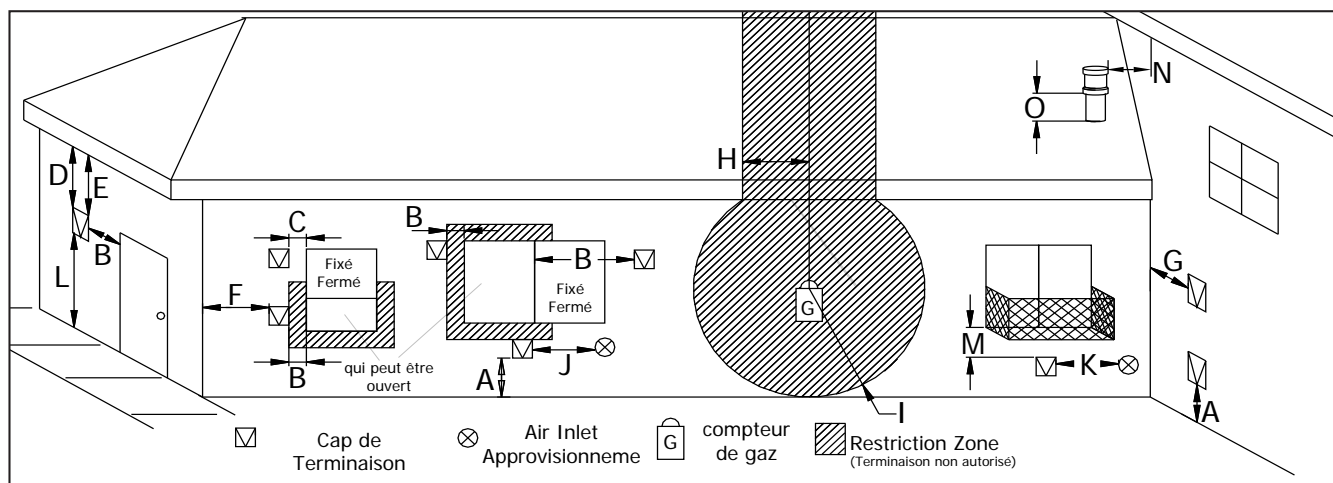

Figure 20. Vent Restrictions de Cessation D'emploi, se reporter au Tableau 3

Tableau 3: Dégagements de Fin de Contrat

Lettre	Installation Canadienne ¹	États-Unis Installation ²	Description
A	12 in (30 cm)		Dégagement au-dessus de qualité, véranda, galerie, terrasse ou balcon.
B	12 in (30 cm)	9 in (23 cm)	Dégagement de fenêtre ou une porte qui peut être ouverte.
C	12 in (30 cm)*		Dégagement de fenêtre fermée en permanence (pour éviter la condensation).
D	24 in (60 cm)*		Dégagement vertical d'un soffite ventilé situé au-dessus de la borne, à une distance horizontale de 2 pieds (60 cm) de la ligne centrale de la borne.
E	18 in (45 cm)*		Dégagement aux soffites non aérés.
F	12 in (30 cm)*		Dégagement au coin extérieur.
G	12 in (30 cm)*		Dégagement au coin intérieur.
H	3 ft (91 cm) au sein d'une hauteur de 15 ft (4.5 m) au-dessus du compteur / régulateur	3 ft (91 cm) au sein d'une hauteur de 15 ft (4.5 m) au-dessus du compteur / régulateur*	Dégagement de chaque côté de la ligne médiane se prolongeant au-dessus de compteur / régulateur.
I	3 ft (91 cm)		Jeu radial autour évent du régulateur de service.
J	12 in (30 cm)		Dégagement d'une prise d'air non mécanique au bâtiment, ou l'entrée d'air de combustion de tout autre appareil.
K	6 ft (1.83 m)		Dégagement d'une prise d'air mécanique.
L	7 ft (2.13 m) ^t	7 ft (2.13 m)* ^t	Dégagement au-dessus d'un trottoir ou d'une allée pavée, situés sur le domaine public.
M	12 in / 30 cm ⁺		Dégagement sous véranda, galerie, terrasse ou balcon.
N	12 in (30 cm)*		Dégagement horizontalement sur n'importe quelle surface (comme un mur extérieur) pour les terminaisons verticales.
O	12 in (30 cm)		Dégagement au-dessus la ligne de toit pour les terminaisons verticales.

¹ Conformément à la B149 de la CSA en cours, le gaz naturel et le Code d'installation du propane.

² Conformément à la norme ANSI Z223.1 NFPA 54, National Fuel Gas Code.

* Ces chiffres ne sont que des estimations.

^t Une évacuation ne doit pas se terminer directement au-dessus d'un trottoir ou d'une allée pavée située entre deux habitations unifamiliales et deux habitations.

⁺ Autorisé seulement si la véranda, galerie, terrasse ou balcon est entièrement ouvert sur un minimum de deux côtés sous le plancher.

Les dégagements sont en conformité avec les codes d'installation locaux et les exigences du fournisseur de gaz.

NOTE: Évacuation bornes ne doivent pas être encastrés dans les murs ou les parements.

INITIALE INSTALLATION

INSTALLATEURS QUALIFIÉS SEULEMENT

DÉGAGEMENT DE LA VENTILATION:

A **1 "(25 mm)** de combustibles doit être maintenu dans un tuyau d'évacuation vertical. Autour d'un tuyau d'évacuation horizontal, le dégagement aux matériaux combustibles doit être de **2 "(51 mm)** au-dessus et **1 ½" (38 mm)** sur les côtés et le fond. Lorsque des matériaux combustibles sont directement au-dessus d'un coude à 90 °, **3 "(76 mm)** d'espace sont nécessaires.

Tableau 4. Dégagements Minimum Tuyaux

	Tuyau Vertical à Parois Latérales	Tuyau Horizontal Sur les Côtés et le Bas de	Dessus d'un Coude Au-dessus de L'unité	Dessus d'un Coude Non-Dessus de L'unité	Dessus de L'horizontale du Tuyau D'évent	Cadre de Mur 8 "(203mm) ou Moins
Hard Pipe	1" (25.4 mm)	1½" (38.1 mm)	3" (76.2 mm)	3" (76.2 mm)	2" (51 mm)	10"x10" (25x25cm)

A 10 "(254 mm) x 10" (254 mm) cadre (voir figure 21) assurera le soutien nécessaire et l'espace pour le tuyau d'évacuation car il passe à travers le mur. Installations au Canada exigent que la bague murale être utilisé pour passer à travers les murs et les plafonds. Toutes les barrières d'étanchéité et de vapeur doivent se conformer aux codes du bâtiment locaux.

La configuration des tuyaux de ventilation dépend de l'emplacement des murs, plafonds et montants. Cependant, les tuyaux ne peuvent pas être de longueur arbitraire et l'agencement. Parce que la longueur des sections verticales et horizontales affecte considérablement l'efficacité de la combustion de la cheminée, certaines lignes directrices ont été mises en INSTALLATION INITIALE - ADMISSIBLE CO-AXIAL VENT CONFIGURATIONS. Les sorties de cheminées ne peuvent pas être encastrées dans un mur ou le revêtement.

AVERTISSEMENT: Cet appareil au gaz ne doit pas être raccordé à un conduit de cheminée desservant un des appareils solides combustion séparées.

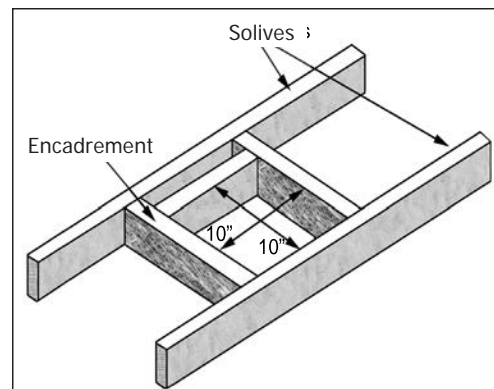

Figure 21. Vent Encadrement Pour mur ou au Plafond

PIÈCES D'ÉVACUATION APPROUVÉS:

Tableau 5: Approuvé Évent Fabricants

Fabricant	Nom de Marque	Tailles Nominales
ICC	EXCELDirect	4" - 6 5/8"
Security Chimneys International LTD	Secure Vent	4" - 6 5/8"
BDM Pro-Form Flexible DV	Pro-Form	4" - 6 5/8"
Selkirk	Amp DV	4" - 6 5/8"
Selkirk	Direct-Temp	4" - 6 5/8"
M&G DuraVent	Direct Vent Pro	4" - 6 5/8"

Le foyer Q2L a été testé et certifié pour une utilisation avec les systèmes de ventilation M & G DuraVent DirectVent, ICC EXCEL Direct, Selkirk DIRECT-TEMP et Selkirk AMP DV. Reportez-vous au tableau ci-dessous pour connaître les références des pièces couramment utilisées pour les deux systèmes de ventilation. Pour plus de pièces de ventilation, veuillez visiter le site Web des fabricants respectifs.

AVERTISSEMENT: Ne pas mélanger les pièces provenant des systèmes de différents fabricants de ventilation.

INITIALE INSTALLATION

INSTALLATEURS QUALIFIÉS SEULEMENT

EXCEPTION DE MISE EN GARDE: Ce produit a été évalué par Intertek pour l'utilisation d'un collier de démarrage à évent direct GS en collaboration avec Secure Vent, Direct-Temp, Amerivent direct, et EXCELDirect systèmes de ventilation. L'utilisation de ces systèmes avec le collier à partir évacuation directe GS est jugé acceptable et n'affecte pas la liste du patrimoine mondial Intertek de l'appareil.

Table 7: Vent Numéros de Pièce (doit indiquer si galvanisé ou noir voulu)

Direct Vent Pro	EXCELDirect	DIRECT-TEMP	AMP DV	Description
46DVA-06	4DL6	4DT-06		6" - longueur de tuyau
			4D7	7" - longueur de tuyau
46DVA-09	4DL9	4DT-09		9" - longueur de tuyau
46DVA-12	4DL1	4DT-12	4D12	12" - longueur de tuyau
46DVA-16		4DT-16		18" - longueur de tuyau
46DVA-24	4DL2	4DT-24	4D2	24" - longueur de tuyau
46DVA-36	4DL3	4DT-36	4D3	36" - longueur de tuyau
46DVA-48	4DL4	4DT-48	4D4	48" - longueur de tuyau
46DVA-60				60" - longueur de tuyau
46DVA-E30				Coude 30°, noir
46DVA-E45	4DE45	4DT-EL45	4D45L	Coude 45°, noir
46DVA-E90	4DE90	4DT-EL90	4D90L	Coude 90°, noir
46DVA-VSS, DVA-BVS	VSS	4DT-VS, VSK	4DHVS, DVSK	Revêtement de Vinyle, bouclier
46DVA-WT, 46DVA-WTU	4WT	4DT-WT	4DWT	Dé à Coudre de Mur
46DVA-SC	SQSC, SC	4DT-SC	4DSC	Col de Tempête
46DVA-WFS		4DT-FS		Arrêt de Feu Mural
46DVA-FS	4CS	4DT-FS	4DFSP	Arrêt de Feu de Plafond
46DVA-IS	4AS	4DT-AIS	4DAIS12, AIS36	Bouclier D'isolation de Grenier
46DVA-WS	4WS	4DT-WS/B	4DWS	Sangle Murale/de soutien/à bande
46DVA-HC	HT4	4DT-HC	4DHCS	Terminaison horizontale à haut vent
46DVA-H2-SNK14 46DVA-SNK14	ST14	4DT-ST14		Arrêt du tuba
46DVA-VCH	4SVT			Terminaison verticale à haut vent
46DVA-17TA				11" à 17" tuyau, réglable
46DVA-24TA				17" à 24" tuyau, réglable
	4DLA30			16.5" à 29" tuyau, réglable
	4DLS1			1 7/8" à 9" tuyau de longueur de glissement
	4DLS2			1 7/8" à 21" tuyau de longueur de glissement
			4D7A	3" à 5" tuyau, réglable
		4DT-AJ12	4D12A	4" à 10" tuyau, réglable
			4D16A	3" à 14" tuyau, réglable
			4D26A	3" à 24" tuyau, réglable
		4DT-TL14		14" à 22" tuyau, télescopique
		4DT-TL36		38" à 70" tuyau, télescopique
46DVA-F6	6EFA	4DT-AF6	4DF	Clignotant, 0/12 à 6/12 roof pitch
46DVA-F12	6EFB	4DT-AF12	4DF12	Flashing, hauteur de toit 7/12 to 12/12
46DVA-FF	6EF			Solins de Toit Plat
46DVA-CFK	4MF			Maçonnerie Clignotant
		4DT-MCK	4DRCKM	Kit de Conversion de Maçonnerie

INITIALE INSTALLATION

INSTALLATEURS QUALIFIÉS SEULEMENT

TERMINAISON HORIZONTALE - VENT ARRIÈRE:

La Q2L peut être installé dans des applications d'évent arrière sans élévation verticale à l'intérieur des paramètres comme le montrent les figures 22 et 23. Si l'élévation verticale est requise, une configuration d'évacuation supérieure doit être utilisée.

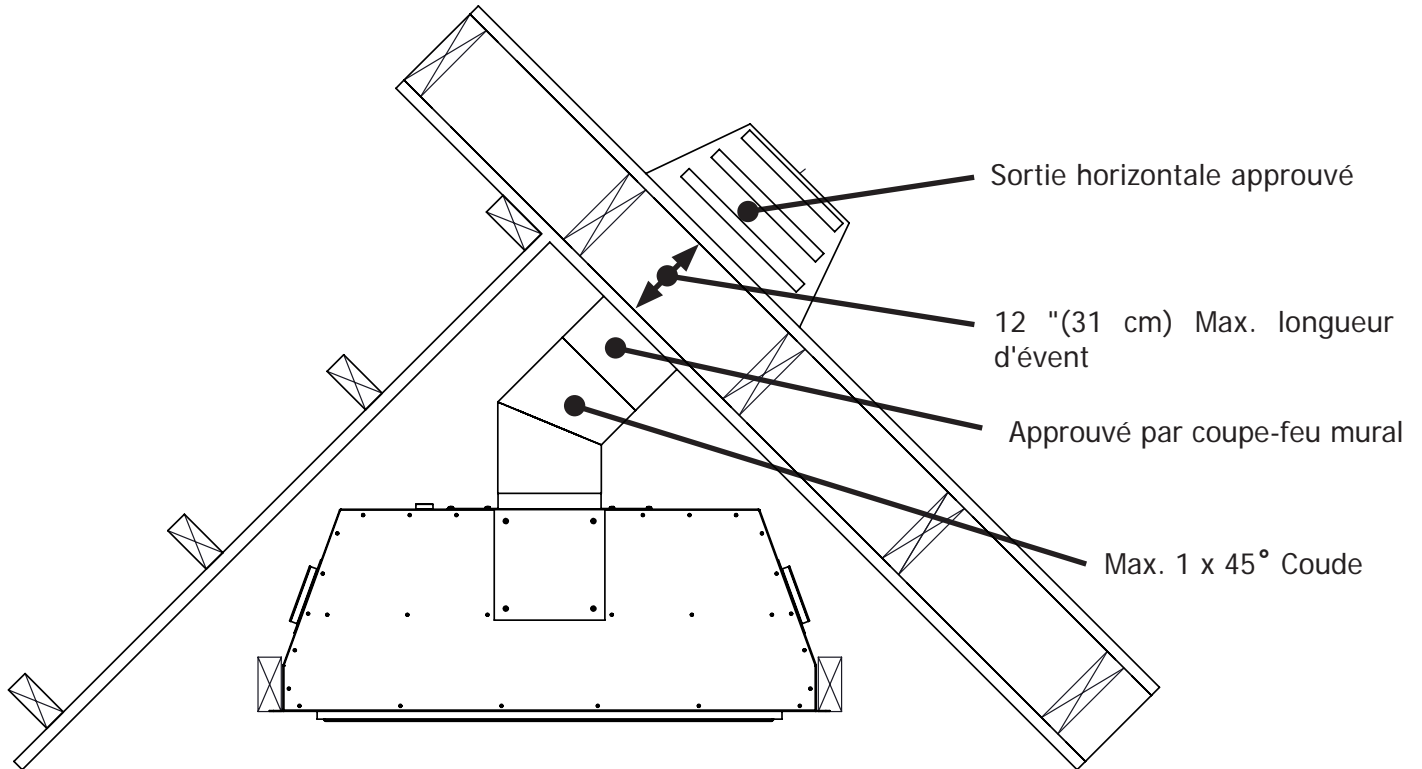

Figure 22. Coin Vent Arrière

Note: Pour chaque 12 "(305mm) de Voyage de ventilation horizontale il devrait y avoir au moins un quart: (6.4mm) de Voyage vertical.

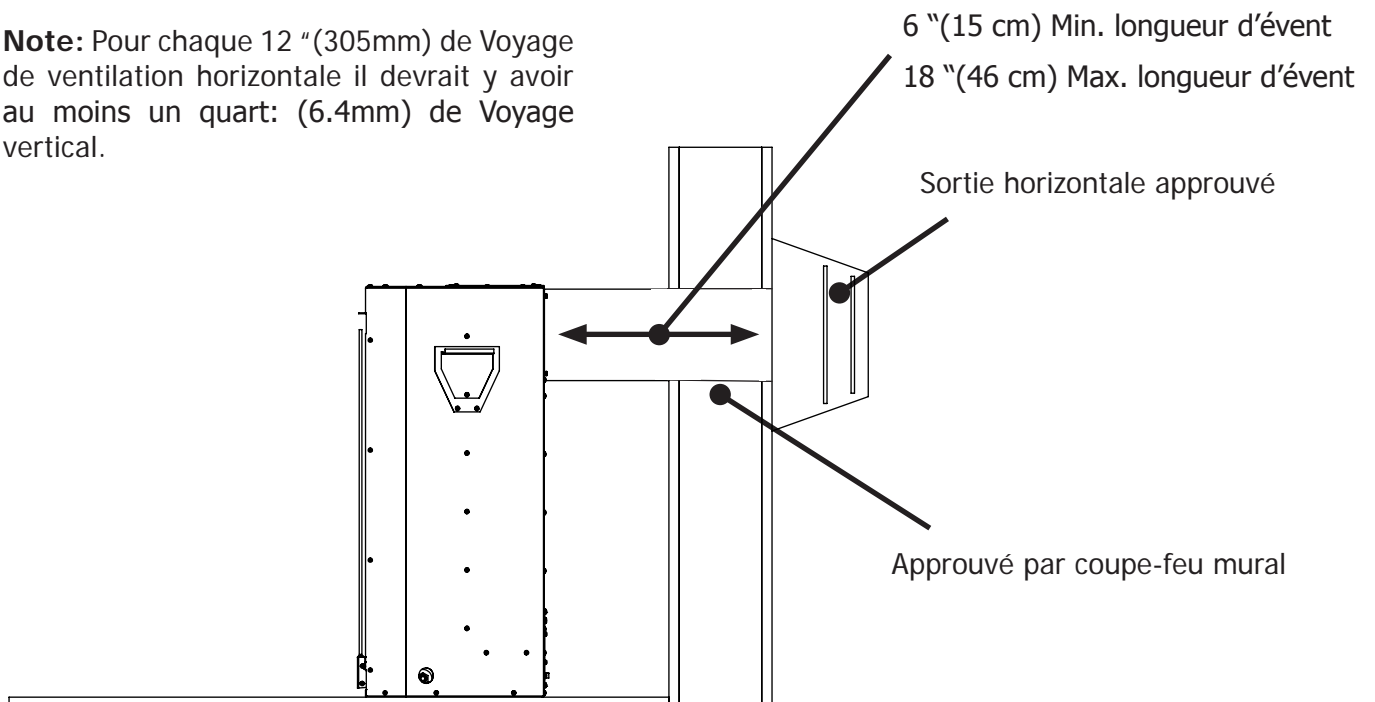

Figure 23. Appartement à Évent Mural Arrière

INITIALE INSTALLATION

INSTALLATEURS QUALIFIÉS SEULEMENT

ADMISSIBLES CO-AXIAL ÉVENT CONFIGURATIONS:

Les figures 24 montre la gamme des accessoires de ventilation pour les configurations haut ventilés en utilisant uniquement les terminaisons verticales ou horizontales; toute disposition qui reste dans la zone ombrée est acceptable. Ayant le plus petit nombre de coudes est idéal car ils ont tendance à perturber la circulation d'air. Utilisation 45° coudes est préférable à l'utilisation 90° coudes. En outre, un système de ventilation plus courte fonctionnera mieux qu'un long. La longueur totale du conduit d'évacuation

horizontal ne doit pas dépasser 20 pieds (6,1 m) et la longueur totale du conduit ne peut pas dépasser 40 pieds (12,2 m). Toute combinaison de montée et la course peut être utilisé tant qu'il fixe dans la zone ombrée (un total de deux (2) 90° coudes ou quatre (4) 45° coudes peuvent être utilisés. Outre ce qui est montré, si un 90° coude est utilisé dans le plan horizontal, 3 pieds (91,4 cm) doivent être soustraits du parcours horizontal permis (pour chaque coude 45°, 1 ½ pieds doivent être soustraits).

ATTENTION

Un tuba de 14 "doit être utilisé pour tous les LP arrière ventilés. Voir le tableau de ventilation à la page 24 pour connaître les terminaisons approuvées

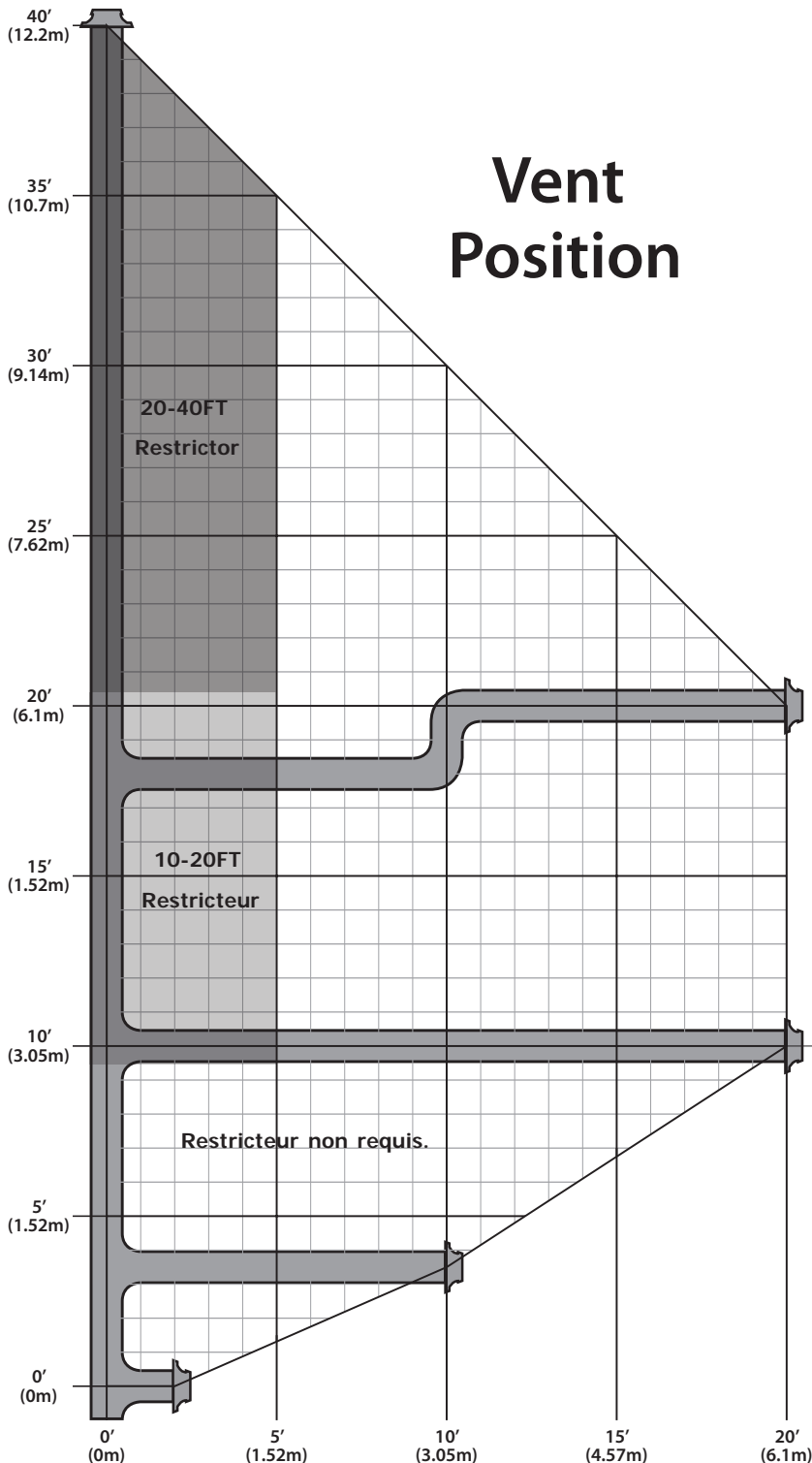
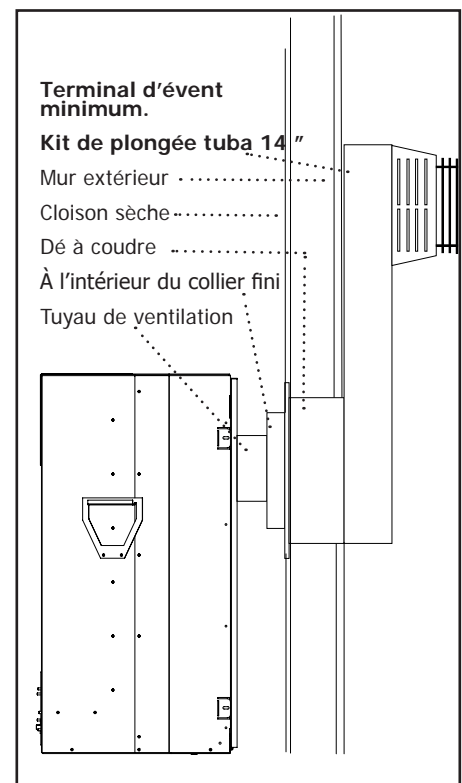

Figure 24. Configuration de l'évacuation possibles pour évacuation sur le dessus seulement. Vertical et terminaisons horizontales



INITIALE INSTALLATION

INSTALLATEURS QUALIFIÉS SEULEMENT

SORTIE HORIZONTALE:

NOTES:

1. Tuyaux horizontaux ne doivent pas être au niveau. Pour chaque 12 "(305 mm) de Voyage horizontale (loin de la cuisinière), il devrait y avoir au moins ¼" (6,4 mm) de Voyage vertical. Ne laissez jamais l'évent à courir vers le bas, car cela pourrait causer des températures élevées ou même présenter la possibilité d'un incendie.

2. L'extérieur de la terminaison de ventilation horizontale ne doit pas être bloqué ou obstrué.

3. Si la terminaison de ventilation n'est pas attaché à bois, les quatre vis à bois fournies doivent être remplacées par des attaches matérielles appropriées.

4. Pour les bâtiments avec revêtement de vinyle, un bras de fer de vinyle doit être installé entre le capuchon de l'évent et le mur extérieur. Fixez le bras de fer de bardage en vinyle à la fin horizontal. Notez que les boulons de terminaison dans la partie plate de l'impasse, offrant un espace d'air entre le mur et la terminaison de ventilation. L'espace d'air empêche la chaleur excessive peut faire fondre le revêtement de vinyle.

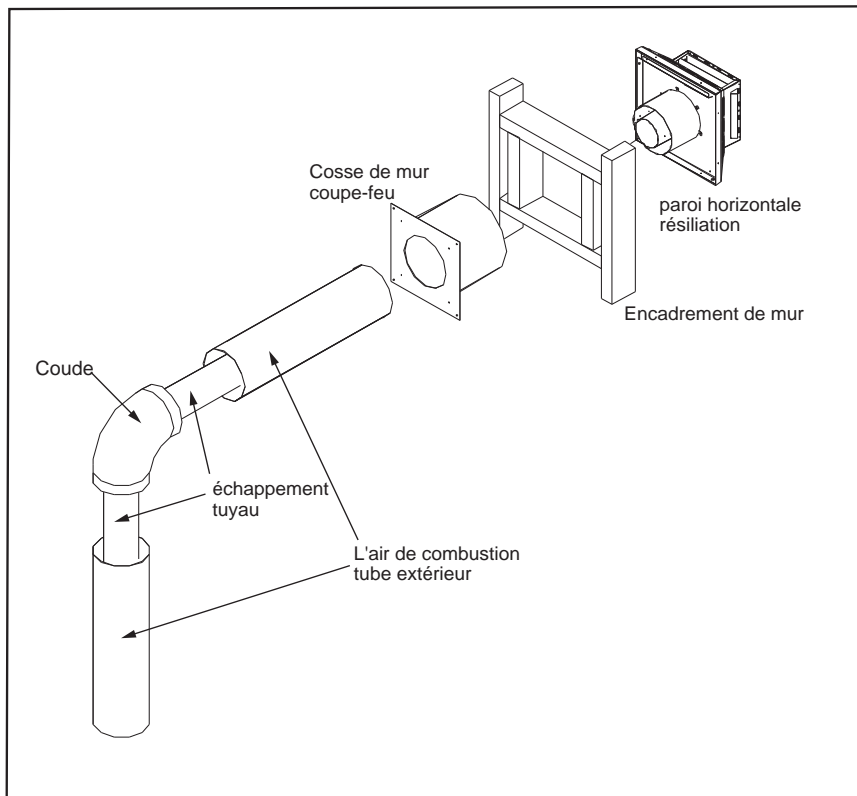

Figure 25 Vent Horizontal Résiliation

5. Tuyaux horizontaux doivent

être pris en charge tous les 3 '(914 mm). Tous sangle tour de plombier suffira.

6. Lors de l'exécution tuyau horizontal, dégagements aux matériaux combustibles doivent être maintenus 1 ½" (38 mm) côtés, 1 ½" (38 mm) de fond, et 2 "(51 mm) en haut.

Étape 1. Réglez le foyer à l'endroit désiré. Vous devez vérifier que les montants du mur seront de la manière lorsque le système de ventilation est fixé. Si tel est le cas, l'emplacement de la cheminée peut être ajustée ou la ventilation peut être compensée.

Étape 2. Tronçons directs de tuyaux d'évacuation sont conçus avec des connexions à verrouillage rotatif. Ajustez à sec la combinaison souhaitée de tuyaux et des coudes à l'adaptateur de l'appareil.

Étape 3. Avec le tuyau dans la position correcte et attaché à la cheminée, marquez le mur pour un 10 "(25,4 cm) x 10" (25,4 cm) trou carré (voir Figure 25). Le centre du trou doit correspondre à la ligne de centre du tube horizontal. Coupez et encadrez le trou dans le mur extérieur où l'évent sera résilié. Si la paroi étant traversée est fait d'un matériau non-combustible (par exemple en maçonnerie ou en béton) a (17,8 cm) trou 7 "est acceptable.

INITIALE INSTALLATION

INSTALLATEURS QUALIFIÉS SEULEMENT

Limiteurs d'échappement: Votre foyer Q2 est fourni avec 2 restricteurs d'échappement différents. Votre configuration de ventilation déterminera quelle plaque de restriction vous devrez utiliser. Reportez-vous à la Fig. 24 à la page 26 pour déterminer le restricteur requis par votre installation.

AVERTISSEMENT: UN RÉGLAGE INCORRECT DE LA TAILLE DU RESTRICTEUR PEUT ALTÉRER L'APPARENCE ET L'EFFICACITÉ DE VOTRE FOYER ET PEUT, DANS CERTAINES SITUATIONS, ENTRAÎNER DES PROBLÈMES DE SURCHAUFFE POUVANT ENTRAÎNER UN INCENDIE.

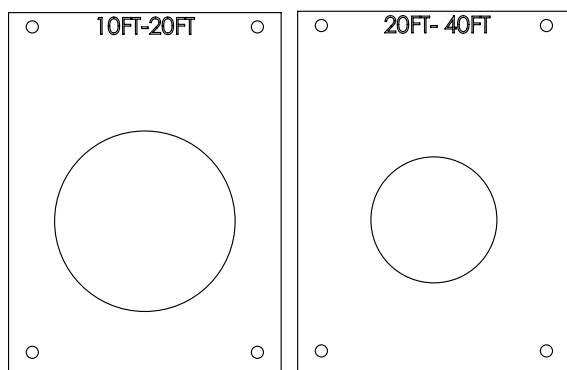

Figure 25a. (Restricteurs d'échappement fournis avec votre foyer)

Deux écrous à oreilles sont nécessaires pour fixer le restricteur à la chambre de combustion.

Les écrous à oreilles doivent être utilisés sur les boulons qui dépassent du bas de la plaque. vu à la figure 25c.

INSTALLATION DU RESTRICTEUR:

Outils nécessaires: Perceuse / tournevis pour foret T20-Torx

Étape 1. Déterminez quel restricteur sera nécessaire pour votre installation. Fig.24 Page 26.

Étape 2. Retirez l'écran et le verre Safety.

Étape 3. À l'aide d'un tournevis T20, retirez les fixations X3 fixant le déflecteur d'échappement en place. Fig.25b

Étape 4. Relevez le déflecteur d'échappement à l'arrière de la chambre de combustion. Vous pouvez maintenant retirer le déflecteur d'échappement.

Étape 5. Avec le texte orienté vers le haut, placez la plaque sur les 4 boulons en saillie.

Étape 6. Fixez les écrous à oreilles aux boulons inférieurs uniquement. Fig.25c

Étape 7. Localisez le déflecteur sur les 2 attaches à l'arrière de la chambre de combustion.

Étape 8. À l'aide des vis X3 T20, fixez l'avant du déflecteur d'échappement au dessous de la chambre de combustion. Fig 25b.

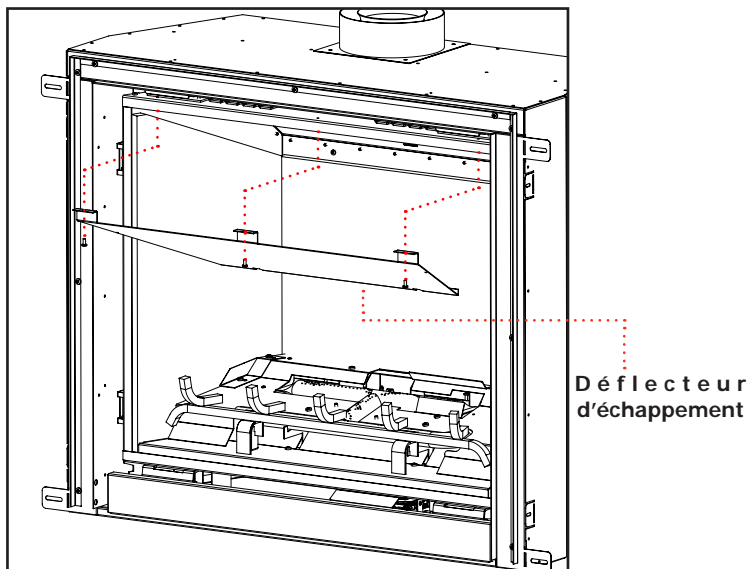

Figure 25b.

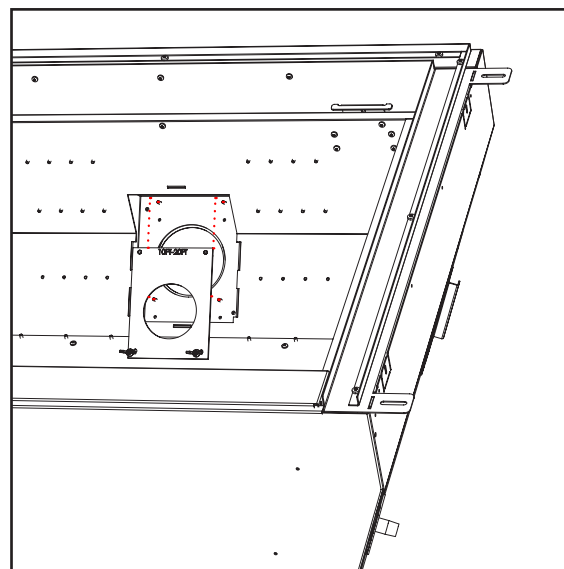

Figure 25c.

INITIALE INSTALLATION

INSTALLATEURS QUALIFIÉS SEULEMENT

NOTE: Pour le Simpson Duravent seulement, placer un cordon de Mil-Pac ou Rutland n ° 78 Poêle et ciment joint sur le bord externe du tuyau d'échappement intérieur (non évasée fin). Poussez les sections de tuyaux ensemble, puis tourner environ ¼ de tour, en s'assurant que les deux parties sont entièrement verrouillées. Enveloppez toutes les coutures avec du ruban feuille de canalisation.

Étape 4. Avec le trou maintenant encadrée, le coupe-feu mural installé, et le tuyau s'étendant dans le mur, passez à l'extérieur. Fixez la fin de la canalisation à l'aide RTV et Mil-Pac ou Rutland n ° 78 Poêle et Ciment Joint pour sceller les joints. Le tuyau doit se prolonger dans le bouchon de ventilation à au moins **1 ¼ " (3,2 cm)**. Fixer la liaison entre le capuchon d'évent et le conduit en attachant les deux (2) des sangles de tôle, qui s'étendent à partir de l'ensemble de capuchon d'évent à la paroi extérieure du conduit de ventilation. Pliez la portion restante de la sangle vers le capuchon de l'évent. Sécurité Secure Vent utilise un capuchon de verrouillage par rotation.

Étape 5. Placez la terminaison de ventilation horizontale au centre de la **10 "(25,4 cm)** trou carré et fixer au mur extérieur avec les quatre vis fournies. La flèche sur la terminaison de ventilation doit être orientée vers le haut. Appliquez un cordon de mastic non durcissant sur les bords de la coupelle, de faire un joint avec le mur. S'assurer que les dégagements aux matériaux combustibles ont été maintenus.

SORTIE VERTICALE:

Étape 1. Consultez les instructions pour les dégagements nécessaires (espaces aériens) aux matériaux combustibles en passant à travers les plafonds, les murs, les toits, les enceintes, les greniers, ou d'autres surfaces combustibles à proximité. Ne pas remplir cet espace vide de matériau isolant.

Étape 2. Réglez l'appareil au gaz à l'endroit désiré. Déposez un fil à plomb du plafond de la position de la sortie de l'appareil de combustion, et marquer l'endroit où le conduit traversera le plafond. Percez un petit trou à cet endroit. Ensuite, laisser tomber un fil à plomb du toit au dessus du trou percé dans le plafond, marquer l'endroit où le conduit traversera le toit. Déterminer si les solives de plafond, les chevrons de toit ou tout autre encadrement seront obstruer le système de ventilation. Vous pouvez déplacer l'appareil, ou de compenser, pour éviter de couper les membres de support de charge.

Étape 3. Pour installer la ronde boîte de support / coupe-feu mural sur un plafond plat, couper un **10 "(25,4 cm)** trou carré dans le plafond, centrée dans le trou percé à l'étape 2. Cadrez le trou comme indiqué sur la Figure 26.

Étape 4. Assembler les longueurs souhaitées de tuyau noir et les coudes nécessaires pour atteindre de l'adaptateur de l'appareil à travers la boîte de support ronde. S'assurer que tous les raccords de tuyaux et coudes sont dans leur position complètement tourner sans littoral.

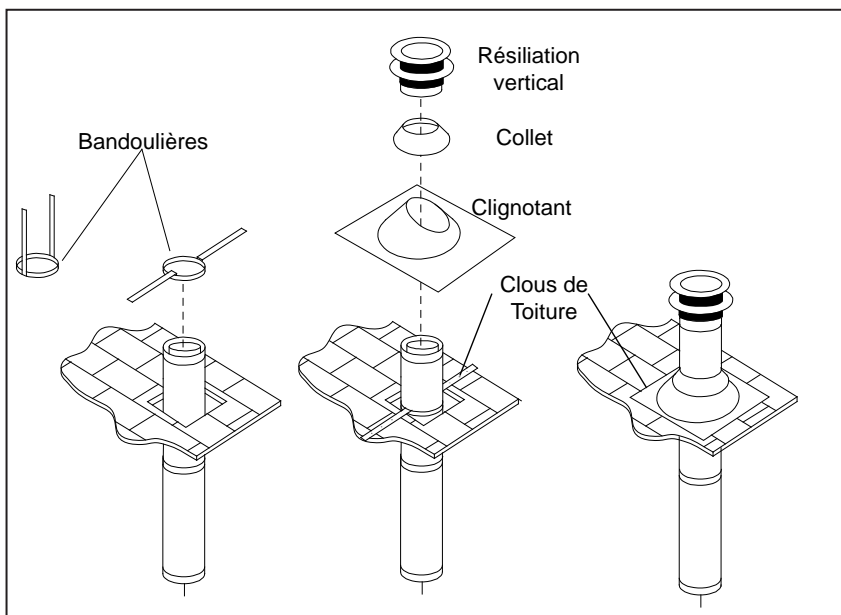
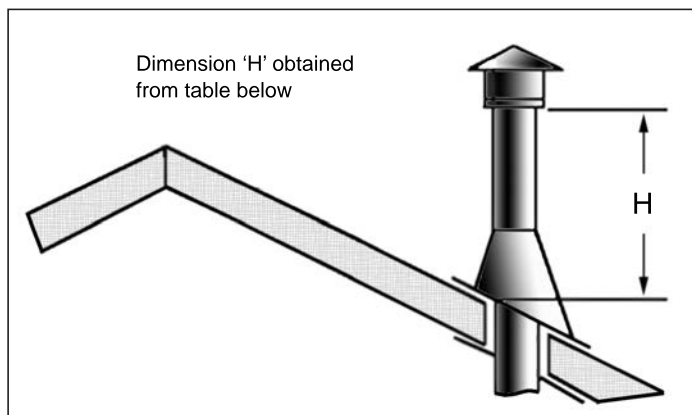

Figure 26A. Terminaison de Ventilation Verticale

INITIALE INSTALLATION

INSTALLATEURS QUALIFIÉS SEULEMENT

- Étape 5.** Ventilation verticale Cut trou dans le toit, centré sur le petit trou placé dans le toit de l'étape 2 Le trou doit être de taille suffisante pour satisfaire aux exigences minimales pour des matériaux combustibles, comme spécifié. Continuer à monter longueurs de tuyaux et les coudes nécessaires pour atteindre à partir de la boîte de support de plafond à travers la ligne de toit. Tuyaux et des coudes galvanisé peuvent être utilisés dans le grenier, ainsi qu'au-dessus de la ligne de toit. La finition galvanisé est souhaitable au-dessus de la ligne de toit, en raison de la résistance à la corrosion plus élevée.
- Étape 6.** Une fois les sections de tuyaux ont été rejoints, et courir à travers le trou dans le toit, glisser une sangle de coude sur les sections exposées, plier les bretelles de soutien extérieur, et pousser la sangle du coude jusqu'au niveau du toit, comme le montre la Figure 26. serrer la pince autour de la section de tuyau. Utilisez un niveau pour s'assurer que le tuyau est vraiment verticale. Avec des clous, attacher les sangles de soutien sur le toit. Sceller les trous des clous têtes avec du mastic non durcissant. Couper l'excès de longueur des sangles de support qui s'étendent au-delà du bord du solin.
- Étape 7.** Glissez le solin sur les sections de tuyau en saillie à travers le toit. Fixez la base du solin au toit avec des clous de toiture. Utilisez un produit d'étanchéité non durcissant entre le bord amont de la solin et le toit. Assurer le matériau de couverture chevauche le bord supérieur du solin. Vérifiez que vous disposez d'au moins la distance minimale aux matériaux combustibles à la ligne de toit.
- Étape 8.** Continuez à ajouter des sections de tuyaux jusqu'à la hauteur de la coupelle répond aux exigences minimales du code. Reportez-vous à la figure 27 et tableau 7 Notez que plus la pente du toit, la hauteur de l'évent doit être augmentée. Dans des conditions de vent élevées, la proximité d'arbres, lignes de toitures adjacentes, les toits en pente abrupte et d'autres facteurs similaires peuvent entraîner un mauvais projet, ou vers le bas de rédaction. Dans ces cas, l'augmentation de la hauteur d'évent peut résoudre le problème.
- Étape 9.** Glissez le collet sur le tuyau, et le pousser vers le haut de la solin comme le montre la figure 27 Utilisez le durcissement non étanchéité autour du joint entre le tuyau et le collet.
- Étape 10.** Tournez-verrouiller le capuchon de l'évent.



**Figure 26B: Hauteur de Terminaison Verticale;
Tableau de Référence 7**

Pente de la Toiture	Minimum Hauteur (H)	
	Pieds	Mètres
Plat to 7/12	1	0.3
Sur 7/12 to 8/12	1.5	0.46
Sur 8/12 to 9/12	2	0.61
Sur 9/12 to 10/12	2.5	0.76
Sur 10/12 to 11/12	3.25	0.99
Sur 11/12 to 12/12	4	1.22
Sur 12/12 to 14/12	5	1.52
Sur 14/12 to 16/12	6	1.83
Sur 16/12 to 18/12	7	2.13
Sur 18/12 to 20/12	7.5	2.29
Sur 20/12 to 21/12	8	2.44

INSTALLATION INITIALE

INSTALLATEURS QUALIFIÉS SEULEMENT

VENTILATION FLEXIBLE:

Ce foyer est certifié pour fonctionner avec une ventilation flexible en aluminium coaxial; déterminez votre configuration de ventilation pour déterminer quelle option convient à votre configuration particulière (voir la section Configurations approuvées pour les ventilateurs coaxiaux du manuel d'utilisation). **AVERTISSEMENT: Respectez toutes les mesures de sécurité et les dégagements rigoureux en matière de ventilation.**

Remarque: la ventilation flexible peut être utilisée pour toute configuration pour laquelle rigide est approuvé.

Options de ventilation flexibles approuvées:

4X7 BDM Pro-Form 5ft kit [50-3461]: Kit de ventilation complet pour les applications "montée & sortie", élévation verticale comprise entre 18 "(457mm) et 30" (762mm).

4X7 Kit BDM Pro-Form 10 pieds [50-3462]: Kit de ventilation complet pour les applications «montées et sorties», élévation verticale entre 30 "(762mm) et 78" (1981mm).

Kit d'adaptateur 4X7 Flex [50-3788]: Ce kit vous permettra d'adapter le flex coaxial au foyer, de faire fonctionner votre conduit d'évacuation, puis de vous adapter à une ventilation rigide (**flex non inclus**).

4X6^{5/8} Duravent 4 pieds de longueur [46DVA-48FF]: solution flexible pour un passage d'évent autrement rigide (systèmes DuraVent Pro UNIQUEMENT, à commander auprès du revendeur).

4X6^{5/8} Duravent 10 pieds de longueur [46DVA-120FF]: solution flexible pour un passage d'évent autrement rigide (systèmes DuraVent Pro UNIQUEMENT, à commander auprès du revendeur).

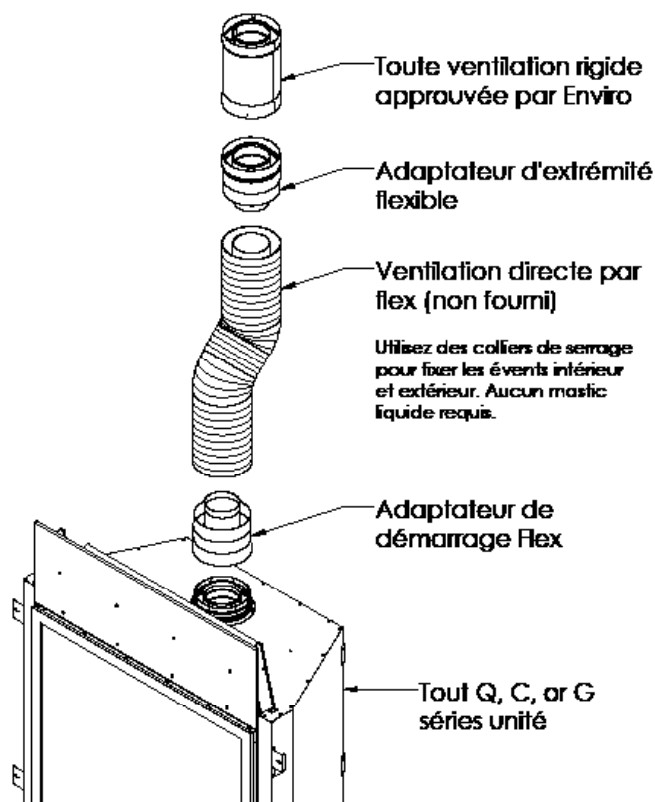

Figure 27A. Installation du kit d'adaptateur Flex

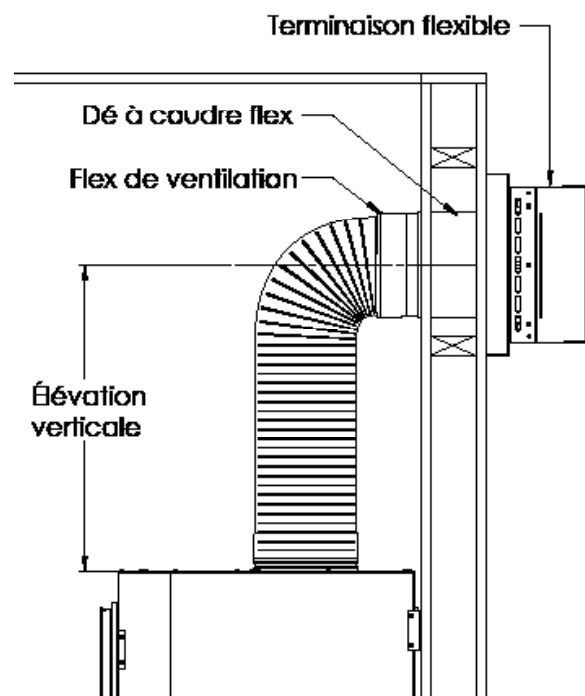

Figure 27B. Application Up et Out Flex

Une information important:

- Ne pas plier l'évent horizontal à plus de 90 degrés.
- Toutes les courses horizontales doivent avoir une élévation minimale de 1/4 "(6mm) par pied pour des performances optimales.
- Ne laissez pas le tuyau flexible intérieur entrer en contact avec le tuyau extérieur, maintenez-le tendu et utilisez des ressorts entretoises.
- Les espaceurs sont nécessaires au début, au milieu et à la fin de chaque coude pour assurer le maintien de l'écart.
- N'ajoutez pas d'extensions aux kits de préconfiguration; si vous avez besoin de plus de longueur, utilisez des tuyaux rigides.
- Pas besoin de mastic liquide; Fixez le conduit flexible avec du ruban adhésif en aluminium et appliquez suffisamment de vis autotaraudeuses.
- Les kits Up et Out ont le flex déjà fixé au capuchon de terminaison, ne se détache pas.

INITIALE INSTALLATION

INSTALLATEURS QUALIFIÉS SEULEMENT

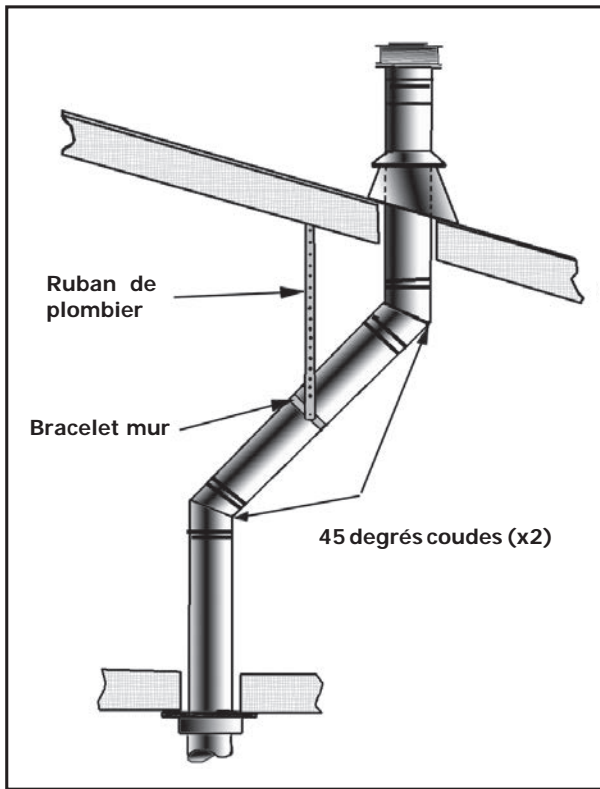

Figure 28: L'utilisation de Ferrures de Fixation Murales

- (4) Toutes les zones occupées au-dessus du premier étage, y compris placards et espaces de rangement, dont l'évent vertical passe à travers, doivent être joints. L'enceinte peut être encadrée et feuillée secoué avec des matériaux de construction standard. Cependant consulter l'appareil aux instructions du fabricant de l'installation pour le jeu minimum admissible entre l'extérieur du conduit d'évacuation, et les surfaces combustibles de l'enceinte. Ne remplissez pas les espaces d'air requis avec isolation.

NOTES:

- (1) Si un décalage est nécessaire dans le grenier pour éviter les obstacles, il est important de soutenir le tuyau de ventilation tous les 3 '(914 mm), afin d'éviter un stress excessif sur les coudes, et la séparation possible. Sangles muraux sont disponibles à cet effet (voir la figure 28).
- (2) Chaque fois que possible, utilisez coudes à 45 ° degrés au lieu de coudes à 90 ° degrés. Le coude à 45 ° degrés offre moins de restriction à l'écoulement des gaz de combustion et de l'air d'admission.
- (3) For multi story installations; a ceiling firestop is required at the second floor, and Any Subsequent floors (see Figure 29). The opening Should Be framed to 10 "(254 mm) x 10" (254 mm) inside dimensions, in the Sami Manner as shown in Figure 21.

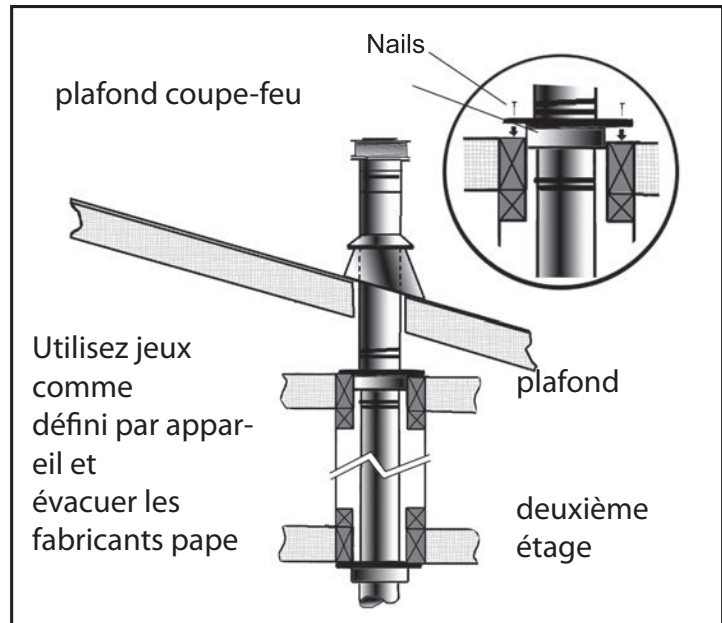

Figure 29: Multi-Story Tuyau de Ventilation Installation

INITIALE INSTALLATION

INSTALLATEURS QUALIFIÉS SEULEMENT

CONNEXION RÉSEAU DE GAZ ET ESSAIS:

ATTENTION: Seules les personnes autorisées à travailler avec la tuyauterie de gaz peuvent faire les raccordements de gaz nécessaires à cet appareil. GAS LINE CONNECTION

- Cette poêle est équipé d'un tuyau souple certifié situé sur le côté droit de l'unité se terminant par un "raccord JIC femelle 8.3. Consultez vos codes d'autorités locales ou CAN / CGA B 149 (1 ou 2) Code d'installation au Canada, ou dans les installations de gaz États-Unis suivent soit les codes locaux ou l'édition actuelle du National Fuel Gas Code ANSI Z223.1.
- Le taux d'efficacité de cet appareil est un produit taux de rendement thermique déterminé en conditions de fonctionnement continu, et fut déterminé indépendamment de tout système installé.

L'appareil et ses vannes d'arrêt doivent être débranchés de la tuyauterie d'alimentation en gaz pendant tout test de pression où la pression est supérieure à ½ PSIG (3,45 kPa) ou dommages se produira à la vanne.

L'appareil doit être isolé du système de tuyauterie d'alimentation en gaz en fermant son robinet d'arrêt manuel individuel durant tout test de pression du système de tuyauterie d'alimentation en gaz à des pressions égales ou inférieures à ½ psi (3,45 kPa).

Toujours vérifier s'il ya des fuites de gaz avec une solution d'eau et du savon après avoir complété le test de pression requise.

AUX PRESSIONS DE TEST VALVE

Les prises de pression sont situés sur la partie supérieure droite de la vanne représentée sur la figure 30.

- Tourner la vis de réglage 1 tour dans le sens antihoraire pour desserrer,
- Placez 5/16 "(8 mm) I.D. tuyau sur le système de prise de pression.
- Vérifiez la pression à l'aide d'un manomètre.
- Lorsque vous avez terminé, relâchez la pression, retirez le tuyau et serrer la vis de réglage.

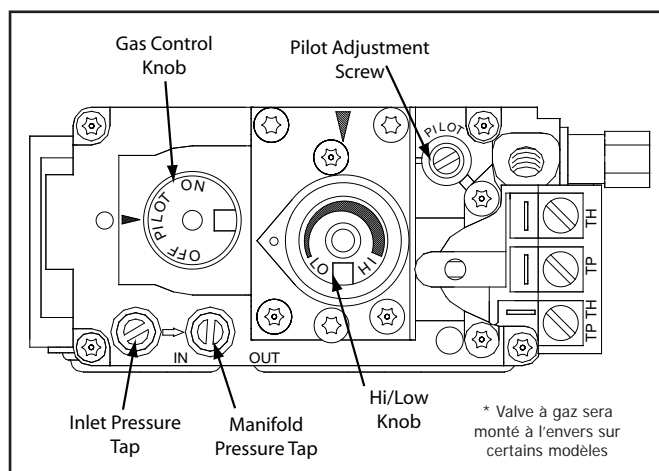

Figure 30: Bien Étiquetés Vanne de Gaz.

Tableau 8: Pression et BTU Information

	Gaz Naturel	Gaz Propane
Orifice Principal	#40 DMS	#55 DMS
Pression D'admission	3.5" W.C. (0.87 KPa)	10.0" W.C. (2.49 KPa)
Min. Pression D'admission	1.6" W.C. (0.40 KPa)	6.4" W.C. (1.59 KPa)
Pression D'alimentation Max	7.0" W.C. (1.74 KPa)	11.0" W.C. (2.74KPa)
Min. D'alimentation Max	4.5" W.C. (1.12 KPa)	10.4" W.C. (2.59 KPa)
Max BTU/hr Input	24,000 BTU/hr (7.03 KW)	20,000 BTU/hr (5.86 KW)
Min. BTU/hr Input	17,000 BTU/hr (1.12 KW)	16,000 BTU/hr (4.69 KW)

NE JAMAIS UTILISER UNE FLAMME DE FUITES.

INITIALE INSTALLATION

INSTALLATEURS QUALIFIÉS SEULEMENT

ALIMENTATION ÉLECTRIQUE:

Cette Q2L fonctionne sans alimentation électrique externe. Ce modèle dispose d'une commande de gaz millivolts qui utilise la flamme de la veilleuse pour générer suffisamment d'électricité pour faire fonctionner le brûleur principal. Cet appareil lorsqu'il est équipé d'un ventilateur, doit être raccordé électriquement et mis à la terre conformément aux codes locaux ou, en l'absence de codes locaux, avec le CSA C22.1 CODE CANADIEN ELECTRIQUE Partie 1, NORMES DE SÉCURITÉ POUR INSTALLATIONS ÉLECTRIQUES, OU LE NATIONAL ELECTRICAL CODE ANSI / NFPA 70 aux États-Unis

ATTENTION: Étiquetez tous les fils avant de les débrancher lors des contrôles. Les erreurs de câblage peuvent provoquer un fonctionnement incorrect et dangereux. Vérifiez le bon fonctionnement après l'entretien.

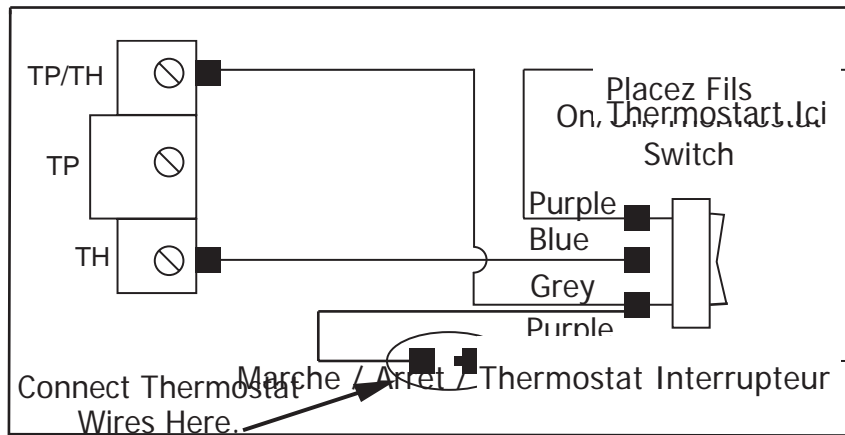

Figure 31: Q2L Schéma de Câblage

Tableau 9: Recommandé Thermostat
Taille du Câble

TAILLE DU CÂBLE	Max. Longueur
14 jauge	100 ft (30.48 m)
16 jauge	60 ft (18.29 m)
18 jauge	40 ft (12.00 m)
20 jauge	25 ft (7.62 m)
22 jauge	18 ft (5.49 m)

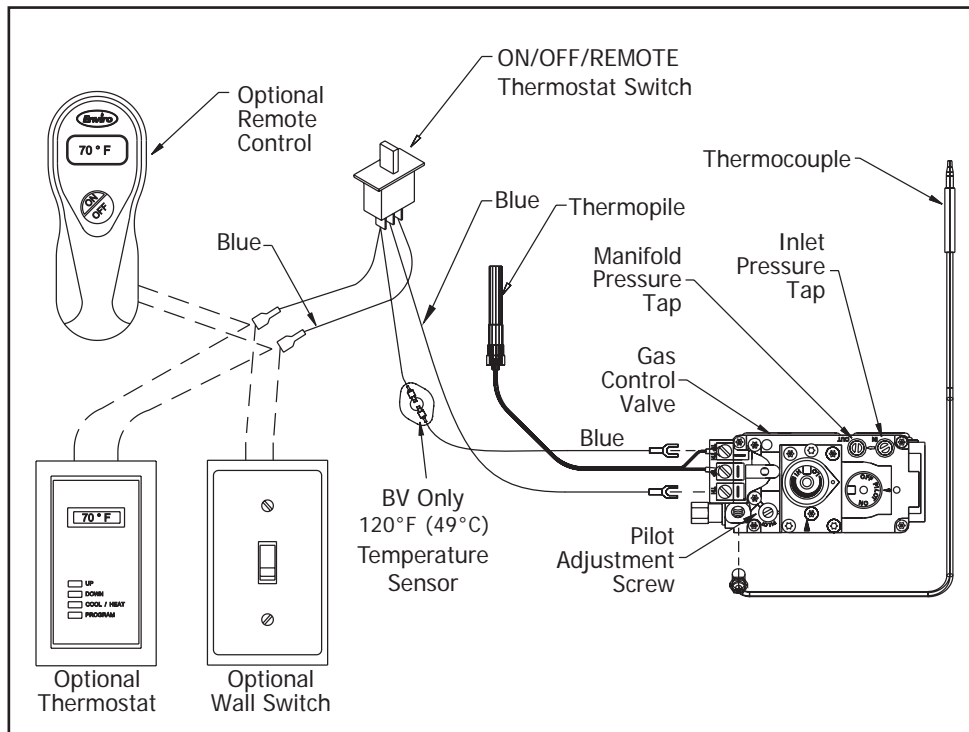

Figure 32: Câblage Accessoire

Le Q2L provient de la fabrication d'un interrupteur marche / arrêt monté sur le panneau de commande. Si vous souhaitez installer un interrupteur mural ou un thermostat puis utiliser le diagramme pour vous aider lors du câblage de l'accessoire dans l'unité. Débranchez la connexion derrière l'interrupteur dans le panneau de contrôle comme robinet dans les deux (2) bornes comme indiqué sur la figure 32

Thermostat Option (50-583)

Facultatif interrupteur mural (50-559)

INITIALE INSTALLATION

INSTALLATEURS QUALIFIÉS SEULEMENT

ALIMENTATION ÉLECTRIQUE:

Kit ventilateur optionnel (50-2981): Le ventilateur ne fonctionne pas si l'appareil est froid. Une fois que l'appareil est allumé et le ventilateur est réglé au niveau désiré, le ventilateur se met automatiquement en arrivant sur la température de fonctionnement. Le ventilateur s'éteint automatiquement après que l'appareil ait refroidi.

Le foyer doit être raccordé électriquement et mis à la terre conformément aux codes locaux ou, en l'absence de codes locaux, avec le courant électrique canadien CSA C22.1 Code Partie 1, les normes de sécurité pour les installations électriques, ou le National Electrical Code ANSI / NFPA 70 aux États-Unis.

Receptacle Inside Cabinet

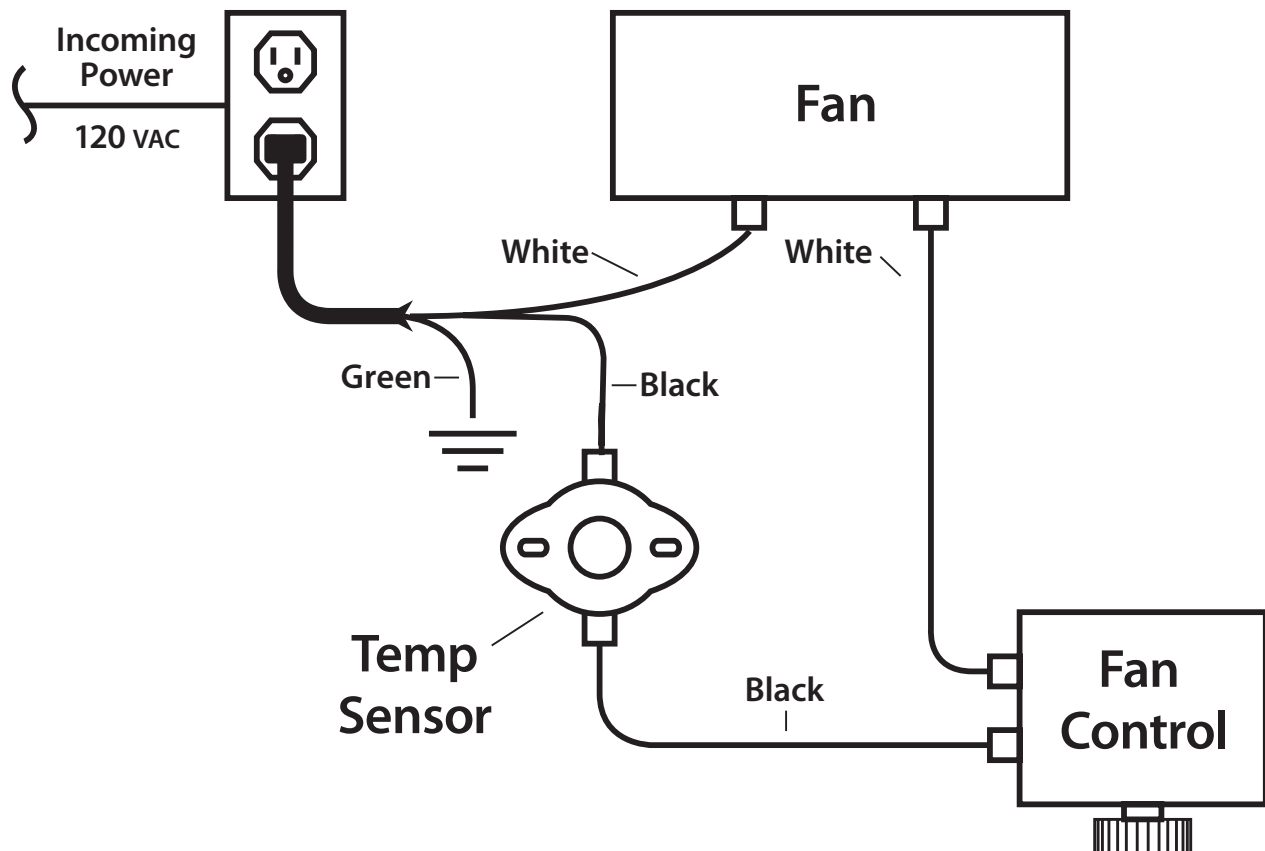

Figure 33: Fan Schéma de Câblage

ATTENTION: Lors de l'entretien des contrôles, étiquetez tous les fils avant de les débrancher. Les erreurs de câblage peuvent provoquer un fonctionnement incorrect et dangereux. Vérifiez le bon fonctionnement après l'entretien. Si l'un des fils d'origine fourni avec l'appareil doit être remplacé, il doit être remplacé par 18 AWG avec une cote de température de 105 ° C.

INSTALLATION SECONDAIRE

FAN KIT INSTALLATION (FACULTATIF): 50-2981

Cet appareil lorsqu'il est installé, doit être raccordé électriquement et mis à la terre conformément aux codes locaux ou, en l'absence de codes locaux, avec le courant CSA C22.1 CODE CANADIEN DE L'ÉLECTRICITÉ. Partie 1, normes de sécurité pour les installations électriques, ou le National Electrical Code ANSI / NFPA 70 aux États-Unis.

ATTENTION : Marquer tous les fils avant de les débrancher lors des contrôles. Les erreurs de câblage peuvent provoquer un fonctionnement incorrect et dangereux. Vérifiez le bon fonctionnement après l'entretien.

Installation du kit de Fan :

1. Enlevez le contenu de la boîte et d'inspecter des dommages causés à l'ensemble de ventilateur. Si le dommage est remarqué appelez votre revendeur, distributeur ou la compagnie de messagerie et ont remplacé les composants (voir Figure 1).
2. Débranchez la source d'alimentation à venir dans l'appareil en basculant le disjoncteur pour éviter des blessures ou des dommages aux composants.
3. Installez le contrôleur de ventilateur dans le panneau de contrôle comme le montre la figure 2. Utilisez l'écrou de retenue pour fixer le contrôleur. Remarque: les piqûres de noix dans l'arbre de contrôleur sans fils.
- 4a. Si l'appareil n'a pas encore été installé dans une enceinte de construction retirer la plaque de protection du ventilateur avec les vis (10) à l'arrière de l'appareil avec un "socket 1/4 (voir Figure 3); emboîter le ventilateur dans les dispositifs de retenue de silicone sur le côté opposé comme le montre la Figure 4.
- 4b. Si l'appareil est déjà installé dans une enceinte de construction, vous aurez besoin de consulter votre manuel du propriétaire Q2 sur la façon de supprimer les composants de la boîte à feu intérieur. Une fois qu'ils sont retirés voir figure 5 sur la façon de retirer le plateau de vanne en utilisant les (23) vis T-20. Veillez à ne pas endommager le joint d'étanchéité - Si le joint est endommagé remplacer cette section à haute température silicone. Ne pas retirer complètement le plateau de la soupape juste soulever assez pour obtenir le ventilateur à l'intérieur et monté sur les grommets de silicone comme le montre la figure 4.
5. Fixez un court et un long fil noir aux bornes de ventilateur - pousser l'autre extrémité du fil court à travers la boîte traversée électrique et l'attacher à l'entrant fil de source d'alimentation noir en utilisant un terminal de câble mâle fourni. L'alimentation électrique doit être acheminé par l'arrière de l'unité dans la boîte électrique. Vérifiez que le fil de terre entrant est bien relié à l'intérieur de la boîte électrique vis de terre.
6. Installation de la sonde de température dans l'élément de retenue déjà monté sur le fond de la chambre de combustion. Continuer à câbler le circuit comme le montre la Figure 6. Double contrôle pour être sûr que tout le câblage est correct puis installer le couvercle de la boîte électrique qui est venu avec l'appareil. Remplacer tous les composants et retournez la pause de circuit sur la position.
7. Le ventilateur ne tourne pas jusqu'à 120F ou 49C a été atteint sous la cheminée. Le ventilateur continue de fonctionner même après que l'appareil est éteint jusqu'à ce que la température a chuté en dessous du point de consigne (cela pourrait être jusqu'à 20 minutes après l'arrêt).



Figure 1: Faisceau De Câblage

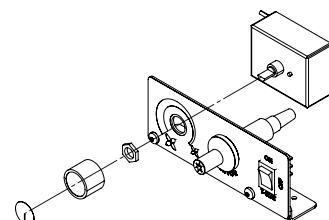

Figure 2: Fan Controller Montage

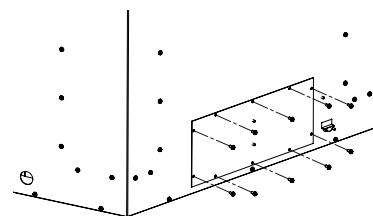

Figure 3: Fan Cover Enlèvement

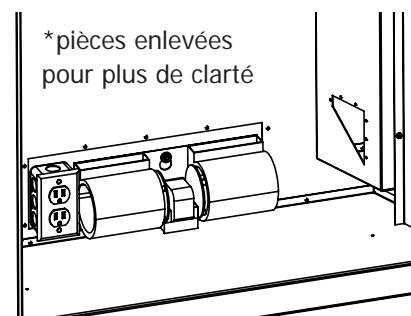

Figure 4: Montage Fan

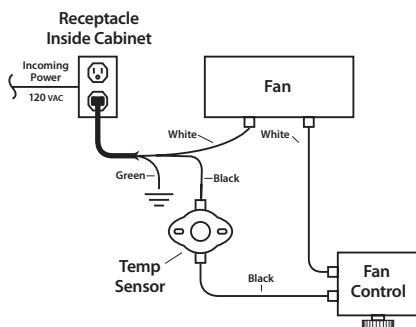

Figure 6 : Câblage Fan

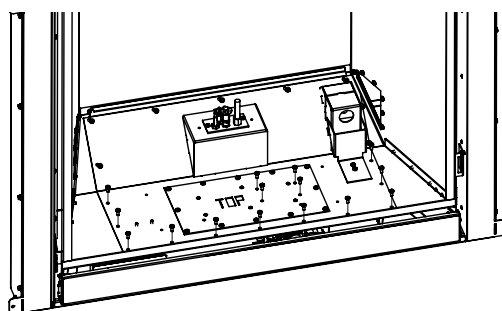

Figure 5: Valve Plateau Enlèvement

INSTALLATION SECONDAIRE

INSTALLATION DU PANNEAU (FACULTATIF):

Ces instructions sont applicables à la fois à l'ensemble Q2L brique de revêtement (50-2977) et la Q2L-S émail porcelaine doublure ensemble (50-2978).

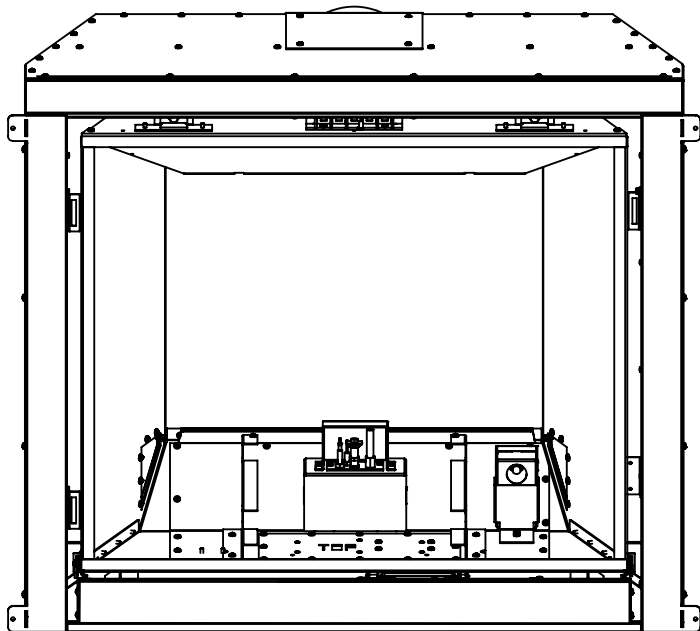

Figure 38. Firebox Doublure Preparation

Etape 1: Assurez-vous que la cheminée est cool. Retirez la porte, la bûche (si installé), connectez-grille, tube de brûleur, et les déflecteurs d'air supérieures et inférieures. La suppression de ces pièces se trouve dans la section Maintenance et entretien de ce manuel. Une fois tous les composants nécessaires sont supprimés de votre appareil devrait ressembler à la figure 38.

Etape 2: Les panneaux sont fragiles donc s'il vous plaît manipuler avec précaution. Retirez les panneaux de leur emballage et insérer le revêtement arrière en premier, suivi par les côtés. Maintenez en position comme le montre la figure 39.

Etape 3: Visser les supports (2) de retenue dans le déflecteur d'échappement existant par les fournis-T # 8 20 boulons. Avant de serrer appuyez sur la retenue sur le panneau fermement. Serrez-les une fois que les panneaux semble être dans la bonne position. (Voir Figure 40)

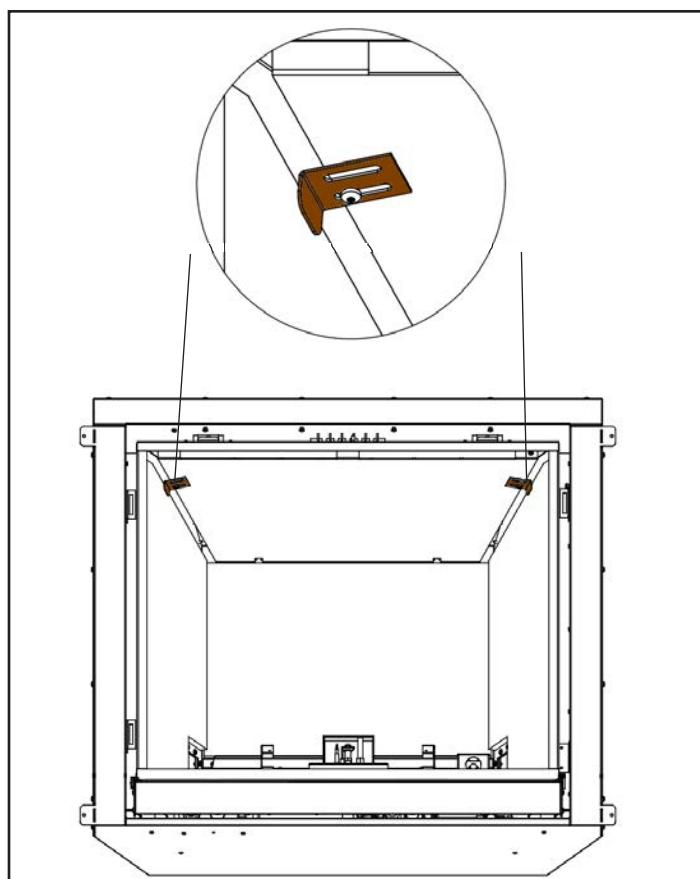

Figure 40. De Retenue du Panneau de Liner

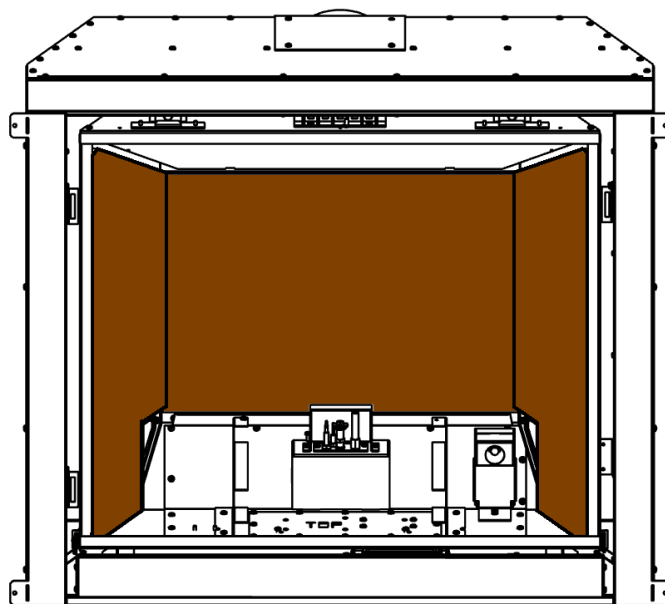

Figure 39. Position du Panneau de Liner

INSTALLATION SECONDAIRE

FEU GRILLE ET ENSEMBLE DE BÛCHES:

L'emplacement des journaux n'est pas arbitraire. Si elles sont mal placées, les flammes peuvent être pincées et ne brûlent pas correctement. Tous les journaux sont livrés avec une encoche ou un rebord pour faciliter l'alignement. En utilisant les images fournies, installez soigneusement les bûches (voir figures 37 à 41).

REMARQUE: Les bûches sont fragiles et doivent être manipulées avec douceur.

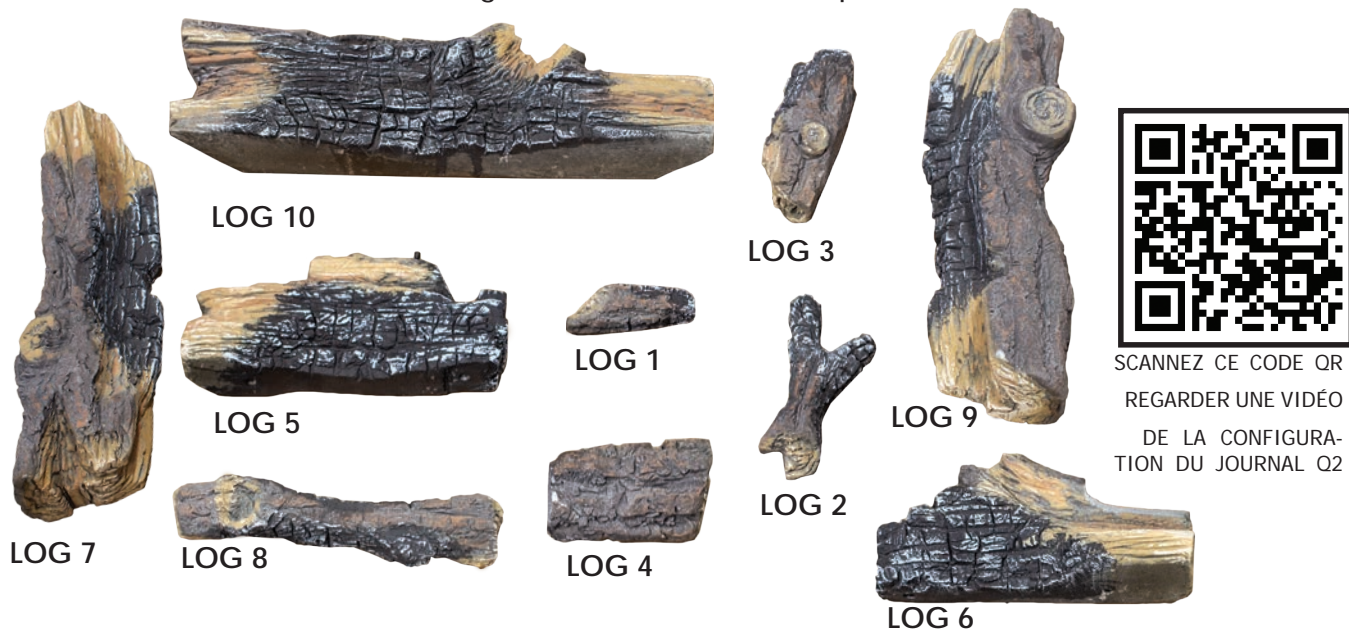

ÉTAPE 1

Placez la bûche n ° 10 sur le rebord supérieur du déflecteur d'air.



Étape 2

Placez les bûches gauche n ° 5 et droite n ° 6 au centre du déflecteur d'air. Assurez-vous que les trous du bas sont alignés avec les broches du déflecteur d'air.



ÉTAPE 3

Placez la bûche n ° 7 supérieure gauche à gauche, au-dessus de la bûche arrière n ° 10 et de la bûche centrale gauche n ° 5. Localisez l'encoche inférieure sur le bras de grille gauche extrême.



ÉTAPE 4

Placez la bûche n ° 9 droite en haut à droite, au-dessus de la bûche n ° 10 et de la bûche droite 6. Localisez le bas sur le bras de grille extrême droite.

INSTALLATION SECONDAIRE

INSTALLATION DE GRILLES ET DE BÛCHES



ÉTAPE 5

Casser la laine de braise aussi fin que possible (regrouper la laine et la séparer à l'aide du pinceau fourni) sur le tube du brûleur. Il est préférable d'avoir moins de laine de braise - conservez-la légère et moelleuse. Saupoudrez légèrement des brins d'Embaglow sur la laine. Placez les braises sur le **défecteur d'air devant les deux bûches centrales**, comme indiqué. Ne couvrez pas les espaces entre le brûleur et le déflecteur d'air.



ÉTAPE 6

Placez le log de croisement supérieur centre #8 à un angle au-dessus des broches du logarigne arrière 10 et du log moyen #5.



ÉTAPE 7

Log Center Top Rest #2 au-dessus de Mid Mid Log #5, en veillant à aligner le bas avec le bras de la grille.



ÉTAPE 8

Placez la bûche n ° 3 au centre du bloc avant sur la grille, près du centre, le bord avant reposant sur la bûche droite du milieu # 6.



ÉTAPE 9

Placez la bûche n ° 4 avant droite du bloc entre les bras de la grille à droite, avec l'encoche reposant sur la grille de la bûche et la partie avant reposant sur le brûleur.

NE COUVRE PAS LES PORTS DE BRÛLEURS



ÉTAPE 10

Placez la bûche n ° 1 avant gauche entre les bras de la grille sous la bûche n ° 7 supérieure gauche, le devant reposant sur le brûleur.

DÉPANNAGE

Table 9: Q2L Dépannage

Problème	Cause Possible	Solution
Le brûleur principal ne s'allume pas lorsqu'il est appelé pour.	La vanne de gaz peut ne pas être sur.	<ul style="list-style-type: none"> • Vérifiez que le bouton de contrôle de gaz est en position "ON".
	Thermostat ne demande pas de chaleur.	<ul style="list-style-type: none"> • Réglez le thermostat de quelques degrés supérieure à la température ambiante.
	Problème avec la vanne de gaz.	<ul style="list-style-type: none"> • Utilisez un voltmètre pour mesurer la tension aux bornes TPTH et TP. Tension principale de l'opérateur: Circuit ouvert $\geq 325\text{mV}$ en circuit fermé $\geq 100\text{mV}$ • Si la tension est présente, vérifier le circuit de commande pour un fonctionnement correct. • Si une bonne tension du système de commande est présente, remplacer la commande de gaz.
Étincelles n'allume pas le pilote après avoir appuyé plusieurs fois sur la bougie d'allumage.	Défectueux allumage piézo.	<ul style="list-style-type: none"> • Vérifiez les connexions à l'allumeur. • Si les connexions d'allumage sont bons, mais pas d'étincelle, remplacez l'allumeur.
	Brisé l'électrode d'allumage.	<ul style="list-style-type: none"> • Vérifiez l'isolation céramique endommagée, remplacez-électrode en cas de bris.
	Misaligné électrode de la bougie.	<ul style="list-style-type: none"> • Si l'étincelle n'est pas un arc, de l'électrode de pilote, desserrez les vis sur la base de pilote d'ajuster et serrer.
Le pilote ne reste allumé	Problème avec le circuit de thermocouple.	<ul style="list-style-type: none"> • Vérifiez le bon raccordement du thermocouple à l'arrière de la vanne. Si elle est lâche, serrer à fond. • Vérifiez pilote pour une flamme pleine autour du thermocouple. Si la flamme est trop faible, vérifier la pression des gaz, réglez le pilote vis de taux, vérifiez tête du pilote en cas de dommages. • Vérifier la tension de thermocouple au robinet. Il doit être supérieure à 5 mV. Si faible, remplacez le thermocouple.
	Air dans la conduite de gaz (pilote décède alors le bouton est enfoncé).	<ul style="list-style-type: none"> • Purger la tuyauterie. • Vérifiez la pression de la conduite de gaz. • Contacter le concessionnaire.
Brûleurs ne resteront pas allumé	Problème avec le circuit de la thermopile.	<ul style="list-style-type: none"> • Vérifiez la pression de la conduite de gaz. • Vérifiez la projection de flammes sur le thermocouple. Si faible, voir "Pilot ne restera pas allumé". • Vérifier que la thermopile pour un minimum de 300 mV lorsque le brûleur est allumé. • Vérifier le câblage du thermostat pour les pauses.
Remontée de flamme	Fuite dans le tuyau d'évacuation	<ul style="list-style-type: none"> • Vérifier les fuites dans les connexions de ventilation.
	Configuration d'évacuation incorrecte	<ul style="list-style-type: none"> • Vérifiez la configuration de ventilation avec mode d'emploi.
	Terminal peut être recirculation des gaz de combustion	<ul style="list-style-type: none"> • Vérifiez si le terminal est sur correctement. • Il peut être nécessaire d'installer des vents forts bouchon de terminaison. • Contacter le concessionnaire.
Verre s'embue	Etat normal: après que l'appareil se réchauffe le verre effacer. **Grâce à des additifs dans le gaz, le verre peut devenir flous pendant le fonctionnement** Nettoyer au besoin.	
Flammes Bleues	Normale au démarrage,; flammes jaune comme la cheminée réchauffe.	
Flammes brûlent "sale" ou de la suie	La projection de flammes	<ul style="list-style-type: none"> • Vérifiez le journal positionnement. • Augmenter l'air primaire en ouvrant l'obturateur du venturi et / ou en ouvrant le limiteur d'évent. Voir aussi "Brûleurs ne resteront pas allumé"
La télécommande ne fonctionne pas	Problème avec la télécommande	<ul style="list-style-type: none"> • Un ou plusieurs des piles sont épuisées. Voir les instructions de contrôle à distance.
	Problème avec cheminée	<ul style="list-style-type: none"> • L'interrupteur marche / arrêt est en position OFF. • La vanne de régulation de gaz est tourné à PILOT ou OFF. • Le pilote est sorti.

LISTE DES PIÈCES

Table 10: Q2L Liste Des Pièces

Reference Number	Part Description	Part Number
1	Outil de déverrouillage de porte	50-2510
2	Ventilateur à convection seulement	50-2493
3	Bouton de commande de ventilateur FPI (69.5V) 115V W / FS	EC-039A
4	S.I.T. Nova Valve	50-1421
5	Brûleur à tube de bûche Q2L	50-3653
6	Porte complète	50-3020
7	Q2 Slim Face avec écran	50-3748
8	Écran de sécurité Q2	50-3778
9	Q2 plaque d'encadrement supérieure	
10	Capteur de température de ventilateur de 120 degrés	EC-001
11	S.I.T. Pilot Ensemble Pilote - Pilote Debout	EC-015
12	Jeu de journaux haute définition	50-2979
13	Ensemble de revêtement de brique en céramique (3 pièces)	50-2977
14	Ensemble de liner à chevrons (3 pièces)	50-3757
15	Visage de forge - bronze minuit	50-3415
16	S.I.T Piezo Allumeur	EC-023
-	Ensemble de revêtement en acier émaillé noir (3 pièces)	50-2978
-	12 oz Can of Metallic Black Retouche Peinture	PAINT-12-MB
-	12 oz Can of Flat Black Retouche Peinture	PAINT-12-FB
-	Vitre de porte avec joint (28,5 x 23,8 pouces)	50-3021
-	Kit de conversion Q2 NG à LP (pour vanne 820)	50-3035
-	Q2 Kit de conversion LP à GN (pour vanne 820)	50-3034
-	Bouton de commande de ventilateur avec décalque	EC-040

PIÈCES DIAGRAMME

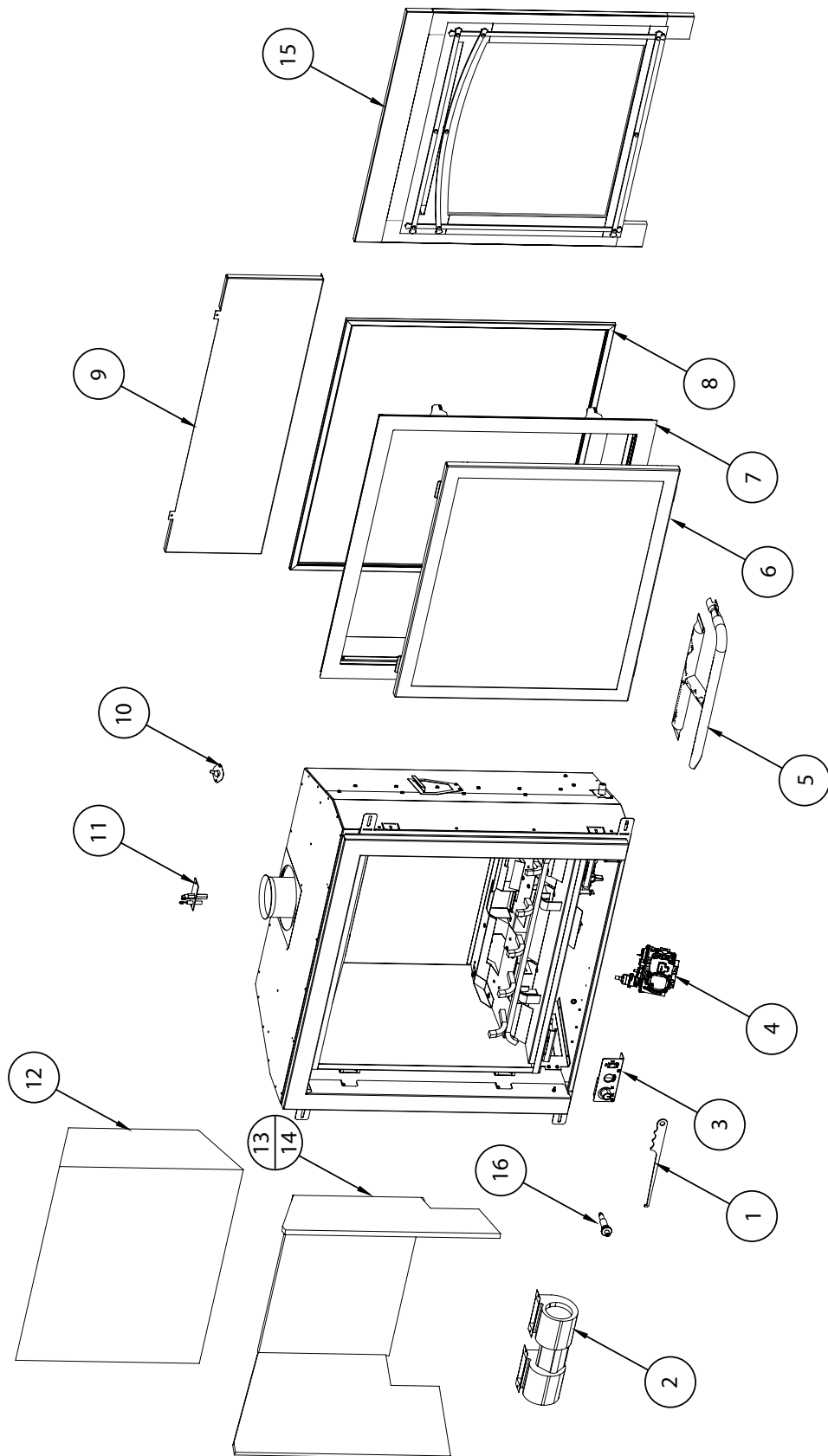

NOTES

NOTES



Garantie pour les produits Enviro gaz

Sherwood Industries Ltd («Sherwood») garantit, sous réserve des modalités et conditions énoncées, ce produit contre les défauts matériels et de fabrication pendant la période de garantie spécifiée à partir de la date d'achat au détail original. Dans le cas d'un défaut de matériau ou de fabrication pendant la période de garantie spécifiée, Sherwood se réserve le droit d'effectuer des réparations ou pour évaluer le remplacement d'un produit défectueux à l'usine de Sherwood. Les frais d'expédition sont à la charge du consommateur. Toutes les garanties sont Sherwood énoncées aux présentes et aucune réclamation ne sera faite contre Sherwood aucune garantie ou déclaration verbales.

Conditions

- Un enregistrement de garantie dûment remplie doit être soumise à Sherwood dans les 90 jours suivant l'achat initial par l'intermédiaire de la page d'enregistrement de garantie en ligne ou par la poste dans la carte d'enregistrement de garantie fournie. Demandez à l'installateur de remplir la fiche d'installation dans le dos du manuel pour la garantie et toute référence ultérieure.
- Cette garantie s'applique uniquement au propriétaire initial dans l'emplacement d'origine de la date d'installation.
- L'appareil a été correctement installé par un technicien ou un installateur qualifié, et doivent satisfaire à toutes les exigences locales et nationales du code du bâtiment.
- La garantie ne couvre pas l'enlèvement et de réinstallation des coûts.
- Sherwood Industries Ltd se réserve le droit d'apporter des modifications sans préavis.
- Sherwood Industries Ltd et ses employés ou représentants ne pourront en charge des dommages, que ce soit directement ou indirectement causés par un usage impropre, le fonctionnement, l'installation, l'entretien ou la maintenance de cet appareil.
- Une preuve d'achat originale doit être fournie par vous ou par le concessionnaire, y compris le numéro de série.
- Cette garantie ne couvre pas la décoloration de la maille de l'écran de sécurité

Exclusions

- Une liste élargie des exclusions est disponible à www.enviro.com/help/warranty.html

Cette garantie ne couvre pas:

- Dégâts à la suite d'une mauvaise utilisation ou d'abus.
- Les dommages causés par une surchauffe due à la configuration incorrecte ou falsification.
- Les dommages causés par une mauvaise installation.

Pour le concessionnaire:

- Fournir le nom, l'adresse et le téléphone de l'acheteur et la date d'achat.
- Indiquer la date d'achat. Nom de l'installateur et du détaillant. Numéro de série de l'appareil. Nature de la plainte, de défauts ou dysfonctionnements, la description et la référence de toutes les pièces remplacées.
- Images ou de retour de produit endommagé ou défectueux peut être nécessaire.

Pour le distributeur:

- Signer et vérifier que le travail et les informations sont correctes.

Sherwood Industries Ltd.
6782 Oldfield Road, Victoria, BC . Canada V8M 2A3
Enregistrement de la garantie en ligne: www.enviro.com/warranty/

catégorie	un année	deux années	durée de vie limitée (7an)
parties (numéro de série obligatoire) ¹		✓	
centrales incendie boîte de ligne (hors porcelaine)		céramique	acier
chambre de combustion			✓
échangeur de chaleur			✓
brûleur			✓
bûches en céramique ²			✓
verre céramique ³	✓		
socles / pieds (à l'exception de finition)			✓
ensemble de porte			✓
panneau périphérique (à l'exception de finition)			✓
panneaux extérieurs (à l'exception de finition)			jusqu'à 5 ans
composants électriques		✓	
finition de la surface extérieure ⁴	✓		
travail	✓		

¹ Alors que la garantie a expiré, les pièces de rechange seront garantis pendant 90 jours à compter de la date d'achat partiel. Tout travail non inclus. Numéro de série unitaire nécessaire.

² Ensemble de bûches et panneaux exclut l'usure ou bris causés par un nettoyage ou d'un service.

³ Le verre est couvert pour bris thermique. Photos de la boîte, à l'intérieur de la porte, et le numéro de série de l'appareil doit être alimenté par une rupture due à la navigation.

⁴ Surface de finition extérieure couvre Placage, émail ou de peinture à l'exclusion des changements de couleur, chipping, et les empreintes digitales. Les frais de déplacement non inclus.

Installation Fiche

Les informations suivantes doivent être enregistrées par le programme d'installation à des fins de garantie et des références futures.

NOM DU PROPRIÉTAIRE:

ADRESSE:

TÉLÉPHONE: _____

NOM DU REVENDEUR:

ADRESSE:

TÉLÉPHONE: _____

MODÈLE: _____
NUMÉRO DE SÉRIE: _____
DATE D'ACHAT: _____ (jj/mm/aaaa)
DATE DE L'INSTALLATION: _____ (jj/mm/aaaa)

 GAZ NATUREL (NAT) PROPANE (LPG)

ENTRÉE PRESSION DE GAZ: _____ in wc
ENTRÉE PRESSION DE GAZ: _____ # DMS
ORIFICE DE LA VEILLEUSE
_____ OU _____ in diam.
SIGNATURE DE L'INSTALLATION:

NOM DE L'INSTALLATEUR:

ADRESSE:

TÉLÉPHONE: _____

MANUFACTURED BY:
SHERWOOD INDUSTRIES LTD.
6782 OLDFIELD RD. SAANICHTON, BC, CANADA V8M 2A3
www.enviro.com
August 2017
C-14515