



enregistrement de garantie
enviro.com/warranty

E30I

INSÉRER GAZ - JEU DE BÛCHES ET VANNE IPI

MANUEL DU PROPRIÉTAIRE



Report # 0268GN023S

AVERTISSEMENT: Si les informations contenues dans ce manuel ne sont pas suivies à la lettre, un incendie ou une explosion entraînant des dommages matériels, des blessures ou des pertes de vie. Installation et l'entretien doivent être effectués par un installateur qualifié, une agence de service ou le fournisseur de gaz.

CERTIFIÉ AUX: ANSI Z21.88-2017 / CSA2.33-2017 Foyer au gaz à évacuation

CONSIGNES DE SÉCURITÉ



AVERTISSEMENT: INCENDIE OU D'EXPLOSION

Le non respect de consignes à la lettre pourrait entraîner des blessures graves, la mort ou des dommages matériels.

- **Ne pas entreposer ni utiliser d'essence ou d'autres vapeurs et liquide inflammables à proximité de cet appareil ou de tout autre appareil.**

- **QUE FAIRE SI UNE ODEUR DE GAZ**
 - Ne pas tenter d'allumer l'appareil.
 - **Ne touchez à aucun interrupteur électrique; ne pas utiliser le téléphone dans votre immeuble.**
 - Quittez le bâtiment immédiatement.
 - appeler immédiatement votre fournisseur de gaz à partir du téléphone d'un voisin. Suivez les instructions du fournisseur de gaz.
 - Si vous ne pouvez pas joindre votre fournisseur de gaz, appelez le service d'incendie.

- **Installation et l'entretien doivent être effectués par un installateur qualifié, une agence de service ou le fournisseur de gaz.**

INSTALLATEUR: Laissez ce manuel avec l'appareil.

CONSOMMATEURS: Conservez ce manuel pour référence future.

POUR VOTRE SÉCURITÉ: Ne pas entreposer ni utiliser d'essence ou d'autres vapeurs et liquides inflammables à proximité de cet appareil ou de tout autre appareil.

Cet appareil peut être installé dans un après-vente situé de façon permanente, la maison (mobile), où pas interdit par les codes locaux.

Cet appareil doit être utilisé uniquement avec le type de gaz indiqué sur la plaque signalétique. Cet appareil n'est pas convertible pour une utilisation avec d'autres gaz, sauf si un kit de conversion certifié.

Installations Massachusetts (d'avertissement): Ce produit doit être installé par un plombier ou un installateur de gaz agréé lorsque installé dans le Commonwealth du Massachusetts. Autres exigences du code du Massachusetts: connecteur flexible ne doit pas être plus long que 36po, une vanne d'arrêt doit être installé;. seulement ventilation scellé produits directs de combustion sont approuvés pour chambres / salle de bains. Un détecteur de monoxyde de carbone est requis dans toutes les pièces contenant des gaz tiré appareils de ventilation directe. Le registre du foyer doit être enlevé ou soudant en position ouverte avant d'installer un insert de cheminée.

CONSIGNES DE SÉCURITÉ

POUR UNE INSTALLATION ET FONCTIONNEMENT DE VOTRE "ENVIRO" CHAUFFAGE, S'IL VOUS PLAÎT LIRE ATTENTIVEMENT LES INFORMATIONS SUIVANTES:

- Tous les appareils à gaz ENVIRO doivent être installés conformément à leurs instructions. Lisez attentivement toutes les instructions de ce manuel. Consultez l'autorité de construction ayant compétence pour déterminer la nécessité d'un permis avant de commencer l'installation.
- **Remarque:** Le non-respect de ces instructions peut entraîner un dysfonctionnement de la cheminée, ce qui peut entraîner la mort, des blessures graves et / ou des dommages matériels.
- Le non-respect de ces instructions peut également annuler votre assurance incendie et / ou de garantie.

GENERAL

• Installation et réparation doivent être effectuées par un technicien qualifié. L'appareil doit être inspecté avant la première utilisation et au moins chaque année par un technicien qualifié. Un nettoyage plus fréquent peut être nécessaire en raison des peluches provenant des tapis, literie, etc Il est impératif les compartiments de contrôle, les brûleurs et les passages de circulation d'air de l'appareil restent propres.

• En raison de températures élevées, l'appareil devrait être situé hors des zones de trafic intense et éloigné des meubles et des rideaux.

Les enfants et les adultes doivent être sensibilisés aux dangers de hautes températures de surface et devraient rester à l'écart pour éviter brûlures ou l'inflammation des vêtements.

• Les jeunes enfants doivent être surveillés attentivement quand dans la même pièce que l'appareil. Les tout-petits, les jeunes enfants et autres personnes sont sujets aux brûlures accidentelles. Une barrière physique est recommandée s'il ya des personnes à risque dans la maison. Pour restreindre l'accès à un foyer ou un poêle installer une barrière de sécurité ajustable pour éloigner les bambins, les jeunes enfants et autres personnes à risque hors de la pièce et loin des surfaces chaudes. Tout écran ou protecteur retiré pour l'entretien doit être réinstallé avant d'utiliser l'appareil.

• Les vêtements et autres matériaux inflammables ne doivent pas être placés sur ou près de l'appareil.

• L'installation et l'entretien doivent être effectués par un installateur, une agence de service ou le fournisseur de gaz qualifié.

• Cette installation doit être conforme aux codes locaux ou, en l'absence de codes locaux, avec le National Fuel Gas Code, ANSI Z223.1/NFPA 54, ou le gaz naturel et du propane Code d'installation, CSA B149.1.

• Pour éviter toute blessure, ne pas laisser quiconque n'est pas familier avec le poêle pour le faire fonctionner.

• Pour éviter toute blessure, si le pilote ou le pilote et les brûleurs sont sortis sur leur propre, ouvrir la porte en verre et attendre 5 minutes pour aérer avant de tenter de rallumer le poêle.

• Toujours garder la zone autour de l'appareil libres de matériaux combustibles, d'essence et d'autres vapeurs et liquides inflammables.

• Ces appareils ne doivent pas être utilisés comme un séchoir pour les vêtements ou pour accrocher Noël bas / décorations.

• En raison de la cuisson de la peinture sur la cuisinière, une légère odeur et une fumée seront probablement remarqué lorsque le poêle est utilisé en premier. Ouvrez une fenêtre jusqu'à ce que le fumeur arrête.

Toujours raccorder cette cuisinière à gaz à un système de ventilation et d'aération à l'extérieur de l'enveloppe du bâtiment. Ne jamais évacuer une autre pièce ou à l'intérieur. Assurez-vous que le tuyau de ventilation spécifié est utilisé, de taille adéquate et de hauteur suffisante pour fournir suffisamment de tirage. Inspectez le système de ventilation par an pour le blocage et des signes de détérioration.

AVERTISSEMENT: Omettre de positionner les pièces conformément aux schémas de ce livret, ou la non-utilisation de pièces non spécifiquement approuvées pour cet appareil, peut entraîner des dommages matériels ou corporels.

AVERTISSEMENT: Omettre de positionner les pièces conformément aux schémas de ce livret, ou la non-utilisation de pièces non spécifiquement approuvées pour cet appareil, peut entraîner des dommages matériels ou corporels.

• Ne jamais utiliser de combustibles solides tels que le bois, papier, carton, charbon, ou de liquides inflammables, etc, dans cet appareil.

• Ne pas utiliser cet appareil si une partie quelconque a été submergée. Appelez immédiatement un technicien de service qualifié pour inspecter l'appareil et pour remplacer toute pièce du système de contrôle ou toute commande de gaz qui a été sous l'eau.

• Ne pas abuser en frappant la vitre ou de claquer la porte.
• Si l'unité de E30I est sorti de son installation, et le système de air de ventilation est déconnecté pour une raison quelconque, veiller à ce que les conduites d'air de ventilation sont reconnectés et re-scellé dans



DANGER



VITRE CHAUDE – RISQUE DE BRÛLURES.

NE TOUCHEZ PAS UNE VITRE NON REFROIDIE.

NE LAISSEZ JAMAIS UN ENFANT TOUCHER LA VITRE.

L'écran pare-étincelles fourni avec ce foyer réduit le risque de brûlure en cas de contact accidentel avec la vitre chaude et doit être installé pour la protection des enfants et des personnes à risques.

TABLE DES MATIÈRES

Consignes De Sécurité.....	2
Table des matières.....	4
Les Codes et Approbations.....	5
Spécifications.....	6
Emplacement de l'étiquette Note.....	6
Dimensions.....	6
Profondeur d'installation.....	6
Dimensions E30 Options.....	7
Mode d'emploi.....	8
Allumage et Extinction Instructions.....	8
Réglage Venturi.....	9
Sons Normaux Pendant le Fonctionnement.....	9
Les opérations de contrôle à distance.....	9
Description du système.....	10
Émetteur.....	10
Support de batterie.....	11
Procédure d'Operation.....	12
Commutation en mode pilote continu.....	15
Maintenance et d'entretien.....	16
Nettoyer les Surfaces Peintes.....	16
Enlèvement Porte en Verre.....	16
Nettoyage de la Vitre.....	16
Nettoyage Le Firebox.....	17
Remplacement de la Vitre.....	17
Vérifiez les Flamme Pilotes et des Brûleurs.....	17
Enlever le couvercle de la valve.....	17
Conversion de Carburant.....	18
Installation Initiale.....	20
Dégagements aux Matériaux Combustibles.....	20
La Taille Minimale Foyer.....	20
Échappement.....	20
Réglage du déflecteur.....	22
Installer l'unité.....	23
Installation Zero Clearance Cheminée.....	25
Paramètres électriques.....	26
Connexion Gaz.....	27
Ajuster la Flamme Pilote.....	28
D'installation Secondaire.....	29
Installation / retrait de l'écran de sécurité.....	29
Étagère de base et élévateur en option.....	29
Panneaux sur mesure de 3 ou 4 côtés.....	30
Installation du Panneau Surround.....	31
Dépose de la chambre de combustion et du tube de brûleur.....	32
Ensemble de bûches et installation de braises (traditionnnnel et bouleau).....	33
Dépannage.....	37
Liste des Pièces.....	40
Pièces Schéma - Composants.....	41
Remarques.....	42
Garantie.....	43
Fiche de données d'installation.....	44

LES CODES ET APPROBATIONS

DIRECT VENT SEULEMENT: Ce type est identifié par le suffixe DV. Cet appareil tire la totalité de son air pour la combustion de l'extérieur du logement, grâce à un système d'évacuation spécialement conçu.

VENT ** TOP ** DV SEULEMENT Cet appareil a été testé et approuvé pour les installations de 0 pieds à 4500 pieds (1372 m) au-dessus du niveau des mers.

Aux Etats-Unis: L'appareil peut être installé à des altitudes plus élevées. S'il vous plaît se référer à vos directives de l'Association américaine de gaz qui l'Etat: le niveau de la mer tension d'entrée d'appareils au gaz installés Conçu à des altitudes supérieures 2000 (610 m) pieds doit être réduit de 4% pour chaque 1000 pieds (305 m) au-dessus du niveau des mers. Reportez-vous également aux autorités locales ou les codes qui ont juridiction dans votre région en ce qui concerne les lignes directrices de taux.

Au Canada: Lorsque l'appareil est installé à des élévations au-dessus de 4500 pieds (1372 m), la cote d'altitude certifiée de hauteur, doit être réduit au taux de 4% pour chaque 1000 pieds supplémentaires (305 m).

• Cet appareil a été testé par INTERTEK et OMNI-Test jugé conforme aux normes établies à FOYER AU GAZ À ÉVACUATION au Canada et aux États-Unis comme suit:

Les chauffe-VENTILE INSERT CHEMINEE DE GAZ

TESTÉ POUR: ANSI Z21.88-2017/CSA 2.33-2017 VENTILATION CHAUFFAGE GAZ DE CHEMINEE
CSA 2.17-2017 APPAREILS AU GAZ pour les hautes altitudes
MÉTHODE CSA P.4.1-15 ESSAI DE MESURE efficacité annuelle des foyers

Cette Insérer ENVIRO Cheminée E30

- a été certifié pour une utilisation avec des gaz soit naturel ou propane. (Voir l'étiquette signalétique.)
- N'est-ce pas pour une utilisation avec des combustibles solides.
- est approuvé pour chambre à coucher ou assis. (AU CANADA: doit être installé avec un thermostat mural cotée AUX ÉTATS-UNIS: . Voir l'actuel ANSI Z223.1 pour les instructions d'installation.)
- Doit être installé conformément aux codes locaux. S'il n'en existe pas, utilisez le code d'installation CAN / CGA B149 au Canada ou ANSI Z223.1/NFPA 54 aux Etats-Unis.
- Doit être correctement connecté à un système de ventilation approuvée et non raccordé à un conduit de cheminée desservant un autre appareil de combustion séparée à combustible solide.

AVIS IMPORTANT (En ce qui concerne jusqu'à premier feu): Lorsque l'appareil est allumé pour la première fois, il doit être mis sur haute, sans le ventilateur pour les 4 premières heures. Ce sera bien cuire la peinture, les journaux, matériaux d'étanchéité et autres produits utilisés dans le processus de fabrication. Il est conseillé d'ouvrir une fenêtre ou une porte, comme l'unité va commencer à fumer et peut irriter certaines personnes. Après que l'unité a fait l'objet de la première brûlure, éteignez l'appareil, y compris le pilote, laissez l'appareil se refroidir puis retirez la porte vitrée et le nettoyer avec un nettoyant pour vitre cheminée au gaz bonne, disponible chez votre revendeur local ENVIRO.

LES CLIMATS FROIDS:

REMARQUE: Dans les climats froids, une isolation supplémentaire peut être utilisé sur certains ventilation. Il est recommandé dans les climats froids pour envelopper le échappement et d'admission évacuation pour les quelques pieds finales avant la fin.

NATIONAL
FIREPLACE
INSTITUTE



CERTIFIED

www.nficertified.org

We recommend that our gas hearth products be installed and serviced by professionals who are certified in the U.S. by the National Fireplace Institute® (NFI) as NFI Gas Specialists.

SPÉCIFICATIONS

LOCALISATION DE L'ÉTIQUETTE DE SÛRETÉ:

L'étiquette de sûreté est situé au bas de l'unité, en arrière de la porte d'accès.

DIMENSIONS:

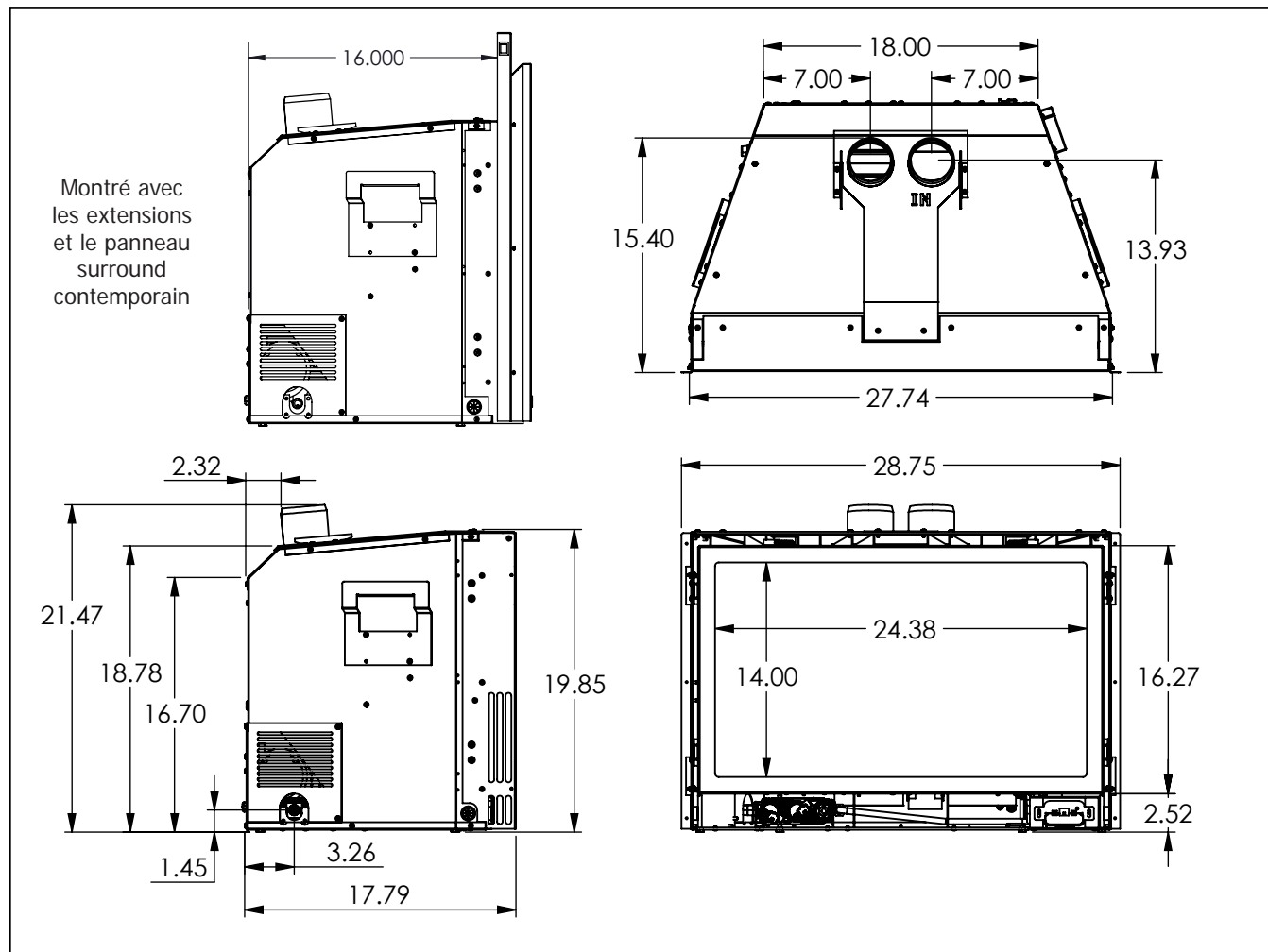

Figure 1: E30 Dimensions extérieures.

INSTALLER LA PROFONDEUR:

La profondeur d'installation variera en fonction du panneau surround utilisé. Le tableau 1 indique la profondeur requise pour chaque panneau surround.

Panneau Surround	Profondeur d'installation
Contemporary	16" [406 mm]
Extruded	
Modern	16 7/8" [429 mm]
Slim & Elite Panels	17 1/4" [438 mm]

Table 1: E30 J'installe des profondeurs.

SPÉCIFICATIONS

DIMENSIONS DES OPTIONS DU E30:

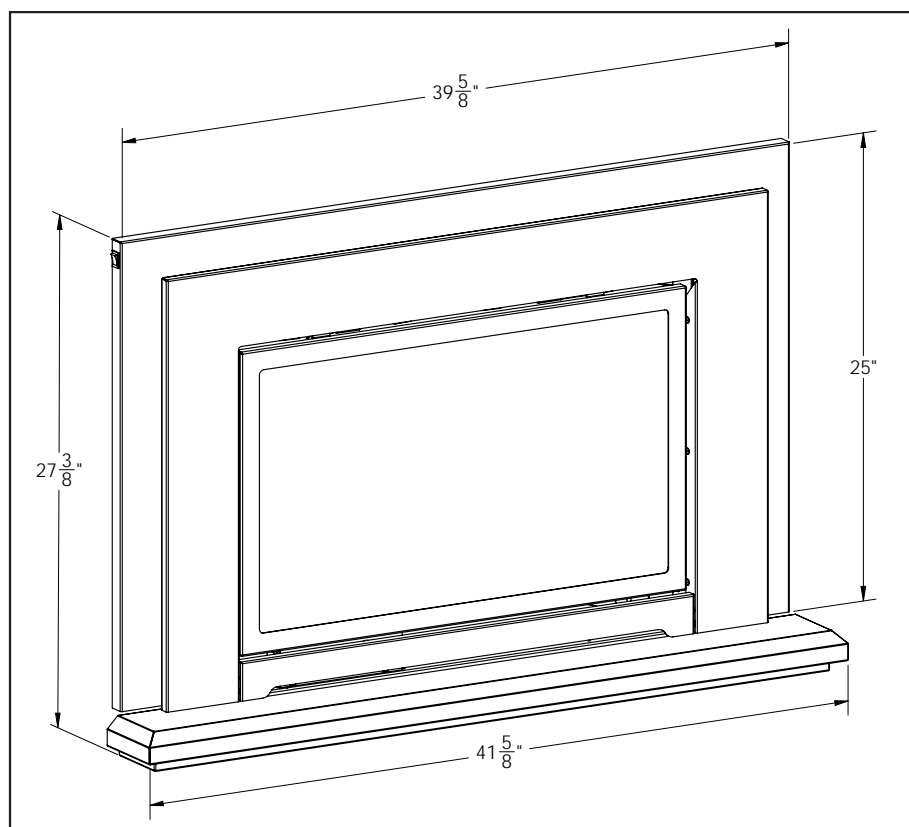

Figure 2: Contour contemporain du E30 avec l'étagère de base et l'élévateur.

Tableau 2: Dimensions des options du E30.

	Contour régulier	Contour contemporain	Contour Extrudé
Hauteur	25" (635mm)	25" (635mm)	25" (635mm)
Largeur	39 5/8" (1006mm)	39 5/8" (1006mm)	39 5/8" (1006mm)
Contour ajustable	Hauteur		Largeur
	38" (965mm)		46" (1168mm)
	Étagère de base		Étagère de base surélevé
Hauteur	1 5/8" (41mm)		2 1/8" (54mm)
Largeur	41 5/8" (1057mm)		40 1/4" (1022mm)
Profondeur	Dessous 4 7/8" (112mm); Dessus 3 13/16" (97mm)		3 11/16" (94mm)

MODE D'EMPLOI

Pour votre sécurité, Lire consignes de sécurité et d'éclairage Avant d'exploitation

ATTENTION: SI VOUS NE SUIVEZ PAS LES INSTRUCTIONS EXACTEMENT UN INCENDIE OU UNE EXPLOSION PEUT PROVOQUER, CAUSANT DES DOMMAGES MATÉRIELS, DES BLESSURES OU PERTES DE VIE.

ALLUMAGE ET EXTINCTION INSTRUCTIONS:

POUR VOTRE SÉCURITÉ, LISEZ AVANT LE FONCTIONNEMENT

AVERTISSEMENT: SI VOUS NE SUIVEZ PAS EXACTEMENT CES INSTRUCTIONS, UN INCENDIE OU UNE EXPLOSION POURRAIT EN RÉSULTER, ENTRAÎNANT DES DOMMAGES MATÉRIELS, DES BLESSURES OU DES PERTES DE VIE.

- A. Cet appareil est équipé d'un dispositif d'allumage qui allume automatiquement le pilote. N'essayez pas d'allumer le pilote à la main.
- B. AVANT LE FONCTIONNEMENT sentez tout autour de l'appareil pour une odeur de gaz. Assurez-vous de sentir près du plancher, car certains gaz sont plus lourds que l'air et se propage au sol
- QUE FAIRE SI VOUS SENTEZ UNE ODEUR DE GAZ:
- N'essayez pas d'allumer l'appareil.
 - Ne touchez pas à aucun interrupteur électrique; n'utilisez aucun téléphone dans votre demeure.
 - Appelez immédiatement votre fournisseur de gaz depuis un voisin. Suivez les instructions du fournisseur de gaz.
 - Si vous ne pouvez pas rejoindre votre fournisseur de gaz, appelez le département de protection contre les incendies.
- C. Utilisez seulement votre main pour enfoncer ou tourner le bouton de contrôle du gaz. N'utilisez jamais d'outils. Si le bouton ne s'enfonce ou ne se tourne pas à la main, n'essayez pas de le réparer. Appelez un technicien qualifié. Forcer ou tenter une réparation peut causer un incendie ou une explosion.
- D. N'utilisez pas cet appareil si une partie quelconque a été submergée. Appelez immédiatement un technicien qualifié pour inspecter l'appareil et pour remplacer toute pièce du système de contrôle et de contrôle du gaz qui a été sous l'eau.

INSTRUCTIONS DE FONCTIONNEMENT

1. ARRÊTEZ! Lisez les consignes de sécurité ci-dessus sur cette étiquette
2. Lisez le manuel du propriétaire, incluant la section du fonctionnement de la "télécommande".
3. Réglez le thermostat à son plus bas niveau.
4. Coupez toute l'alimentation électrique de cet appareil.
5. N'essayez pas d'allumer le pilote à la main.
6. Attendez (5) minutes pour laisser échapper tout le gaz. Alors, sentez pour une odeur de gaz, y compris près du plancher. Si vous sentez une odeur de gaz, ARRÊTEZ! Suivez l'étape "B" dans l'information de sûreté, dans cette étiquette ci-dessus. Si vous ne sentez pas de gaz, allez à l'étape suivante.
7. Coupez l'alimentation électrique à l'appareil.
8. En utilisant la télécommande, réglez le thermostat au niveau désiré, ou appuyez sur la clé ON/OFF de la télécommande. "ON" sera indiqué sur l'affichage de la télécommande et un "bip" audible sera entendu à l'unité, afin d'indiquer que la commande a été reçue.
9. Cet appareil est équipé d'un allumage entièrement automatique et d'un contrôle d'allumage. Le contrôle tentera d'allumer le pilote, plusieurs fois si nécessaire. Si cela échoue, il mettra fin au fonctionnement. Si l'appareil ne fonctionne pas, suivez les instructions "Pour couper le gaz à l'appareil" et appelez votre technicien de service ou votre fournisseur de gaz.

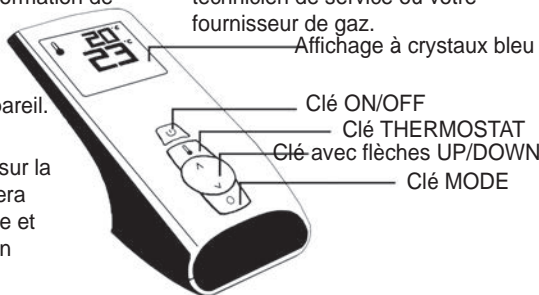

POUR COUPER LE GAZ À L'APPAREIL

1. Réglez le thermostat à son plus bas niveau, ou appuyez sur la clé ON/OFF. "OFF" sera indiqué sur l'affichage de la télécommande et un "bip" audible sera entendu à l'unité, afin d'indiquer que la commande a été reçue.
2. Coupez l'alimentation électrique à l'appareil si la maintenance doit être effectuée.

C-12455

Figure 3: étiquette d'instruction d'éclairage.

MODE D'EMPLOI

RÉGLAGE VENTURI:

Le levier de réglage de venturi se situe sur le côté droit de l'unité, derrière le panneau de bordure (voir la figure 4). Pour éviter de toucher des surfaces chaudes sous l'appareil, utilisez l'outil de la porte pour régler le venturi.

Le venturi permet la quantité d'air entrant dans le foyer pour être ajusté afin de tenir compte des climats différents et de ventilation. Démarrez le pilote et le brûleur. Assurez-vous que la flamme de la veilleuse brûle normalement et aucun des orifices du brûleur sont bouchés. Laissez brûler la cheminée

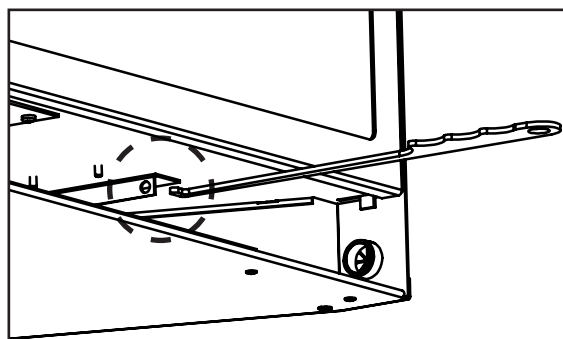

Figure 4: Adjusting the venturi air setting.

pour environ quinze (15) minutes, puis d'examiner les flammes. La flamme idéale sera bleu à l'orange de base et lumière au-dessus. Les flammes doivent être de taille moyenne. Si les flammes ressemblent à ceci, aucun ajustement de Venturi est nécessaire. Si les flammes sont assez courtes et la plupart du temps bleu, la cheminée est trop d'air. Par conséquent, l'obturateur d'air doit être fermé (pousser) un peu jusqu'à ce que les flammes correctes sont atteints. Flammes qui sont très orange, avec de grands conseils filandreuses ne reçoivent pas assez d'air. Ouvrez (sortir), le Venturi jusqu'à ce que

les flammes nettoyer. Si le venturi est ouvert, puis fermé tout le chemin, et les flammes correctes ne peuvent être atteints, éteignez le gaz et contactez le revendeur.

Avertissement: Mauvais réglage de venturi peut conduire à mauvaise combustion, qui est un danger pour la sécurité. Contactez le revendeur s'il ya une préoccupation au sujet de l'ajustement de venturi.

SONS NORMAUX PENDANT LE FONCTIONNEMENT:

composant	son et raison
Boîte à Feu	Craquement lors de chauffage ou de refroidissement.
Brûleur	Léger pop ou pouf en le fermant
Veilleuse	Murmure calme alors que la veilleuse est allumée.
Ventilateur	Mouvement d'air qui augmente et diminue avec la vitesse du ventilateur
Vanne de contrôle du gaz	Clac sourd en ouvrant ou fermant la vanne
IFC	Émet un signal sonore lorsque vous appuyez sur les boutons de commande à distance.
Support de batterie	Bips lorsque les boutons de commande à distance sont pressés.

Tableau 3: Sons normaux

LES OPÉRATIONS DE CONTRÔLE À DISTANCE:

Le GTMFLSA Proflame 2 est un système de commande à distance modulaire qui dirige les fonctions de l'E30. Le GTMFLSA Proflame 2 est configuré pour contrôler le fonctionnement du brûleur principal, ses niveaux et offre on/off et contrôle thermostatique intelligente de l'appareil. Le système contrôle à distance une commande électrique 120V/60Hz, sortie et la vitesse du ventilateur à travers six (6) niveaux.

MODE D'EMPLOI

DESCRIPTION DU SYSTÈME:

Le système de télécommande 2 Proflame se compose de deux (2) éléments:

1. Proflame 2 Émetteur.
2. Cheminée intégré (IFC) et du contrôleur d'un faisceau de câblage pour connecter le récepteur à la vanne de gaz, moteur pas-à-pas et du support de la batterie.

ATTENTION!

- **DÉSACTIVER L'ALIMENTATION PRINCIPALE EN GAZ DE L'APPAREIL PENDANT L'INSTALLATION OU L'ENTRETIEN DU RÉCEPTEUR.**
- **TOURNER "OFF" L'ARRIVÉE PRINCIPALE DE GAZ DE L'APPAREIL AVANT DE RETIRER OU DE RÉINSÉRER LES PILES DANS LE COMPARTIMENT À PILES**

DONNÉES TECHNIQUES

Transmetteur (télécommande):

Tension d'alimentation: 4,5 V (trois piles 1,5 V AAA)
Fréquence radio: 315 MHz

Contrôleur intégré Cheminée (IFC):

Tension d'alimentation: AC IN - 120 V / 60 Hz
Batterie de secours IN - 6 Vdc - 200 mA (quatre piles AA de 1,5 V)
Tension d'allumage / fréquence: > 10 kV / 1 Hz
Confort ventilateur modulant: 120 V / 60 Hz / 2A
Auxiliaire: 120 V / 60 Hz / 5A (non utilisé)

ÉMETTEUR:

L'Proflame 2 émetteur est une télécommande avec un affichage LCD rétroéclairé bleu. Il utilise une conception minimaliste avec un simple bouton Mise en page et affichage lcd informatif (Figure 5). L'émetteur est alimenté par trois (3) piles de type AAA. Une touche de mode est fourni à l'index entre les fonctionnalités et d'un thermostat clé est utilisée pour activer/désactiver ou index par fonctions du thermostat (Figure 5 & 6).

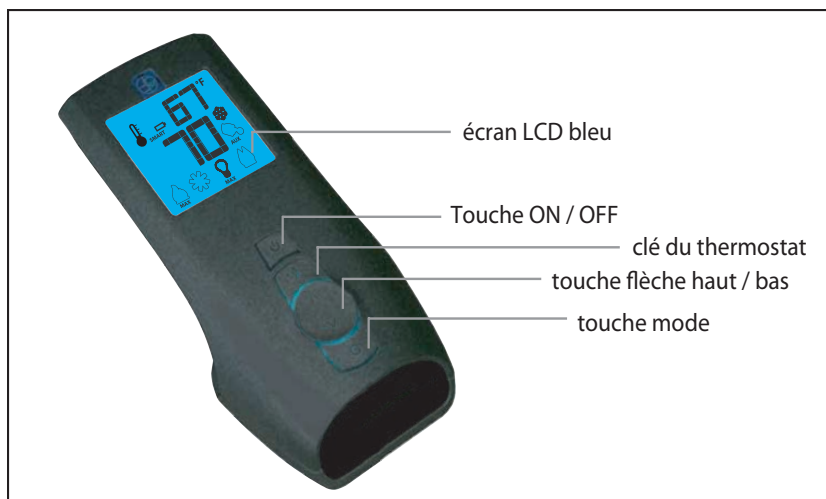

Figure 5: Proflame 2 émetteur.

MODE D'EMPOLI

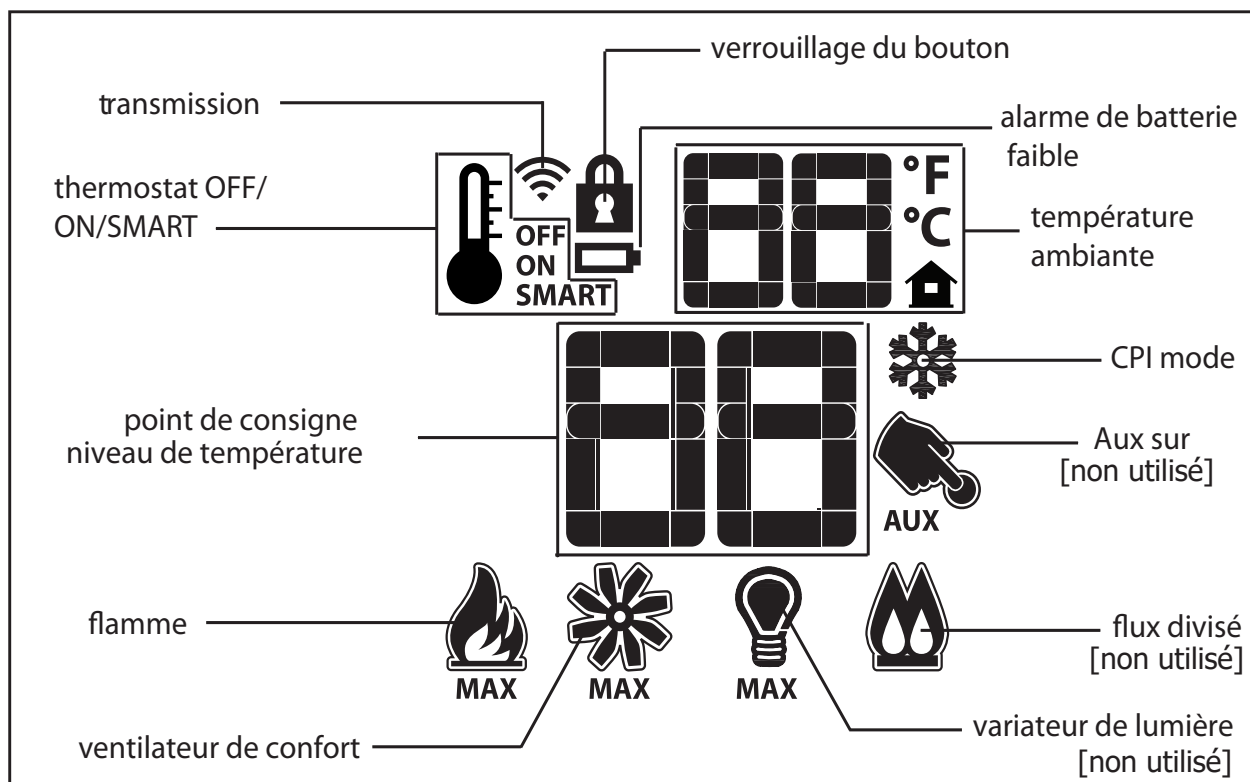

Figure 6: Écran LCD de 2 Proflame émetteur.

SUPPORT DE BATTERIE:

Le support de batterie (Figure 7) relie directement à la IFC avec un faisceau de câblage. La IFC est alimenté par quatre (4) piles de type AA. La IFC accepte les commandes via la fréquence radio de l'émetteur pour faire fonctionner l'appareil conformément à la configuration du système Proflame particulier. Le support de la pile a une durée de trois (3) position contacteur de glissière qui peut être défini sur l'une des trois positions : sur (commande manuelle), Distant (Remote Control), ou Off.

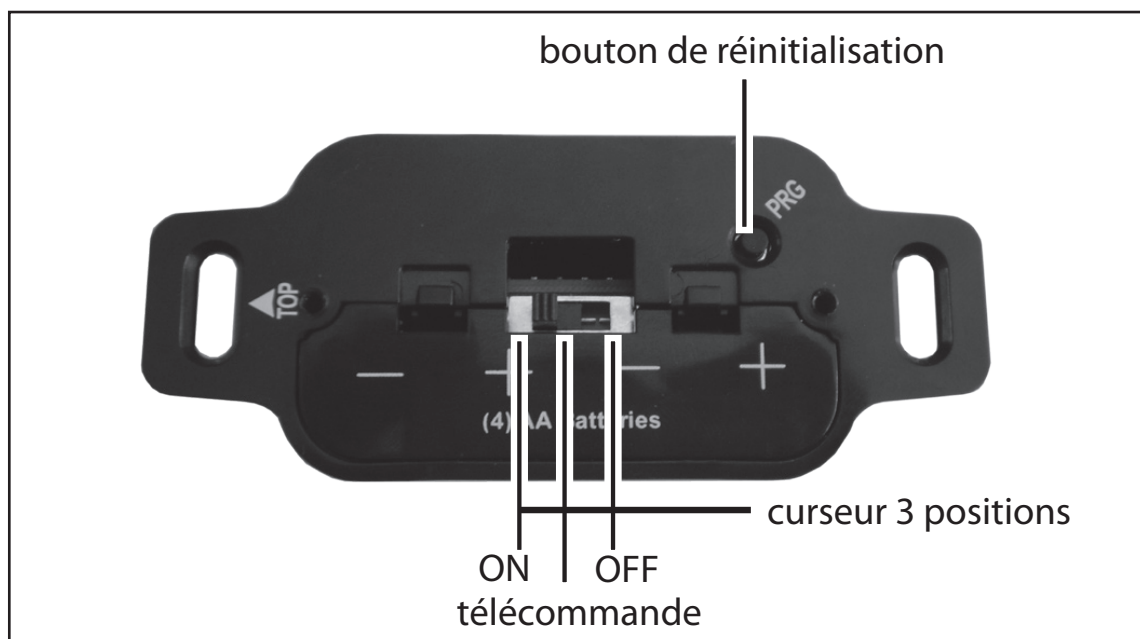

Figure 7: Support de batterie.

MODE D'EMPLOI

PROCEDURE D'OPERATION:

Initialiser le système pour la première fois :

Insérez les quatre (4) piles AA dans le compartiment de piles de l'IFC. Notez la polarité de la pile et l'insérez dans le compartiment comme indiqué sur les supports du compartiment. Poussez le bouton de réinitialisation sur l'IFC marqué « SW1 » (voir la Figure 7). L'IFC émettra trois (3) bips pour indiquer qu'il est prêt à synchroniser avec un émetteur. Insérez les trois (3) piles type AAA dans le compartiment de piles de l'émetteur, situé sur la base de l'émetteur. Avec les piles installés dans l'émetteur, poussez le bouton « ON ». L'IFC émettra quatre (4) bips pour indiquer que la commande de l'émetteur a été acceptée et enregistre le code particulier de cet émetteur. Le système est maintenant initialisé

Affichage de température

Avec le système réglé à « OFF », poussez le bouton « thermostat » et le bouton « mode » en même temps. Regardez l'écran ACL de l'émetteur pour vérifier qu'un °C ou °F est visible à la droite de l'affichage de température (voir la figure 8).

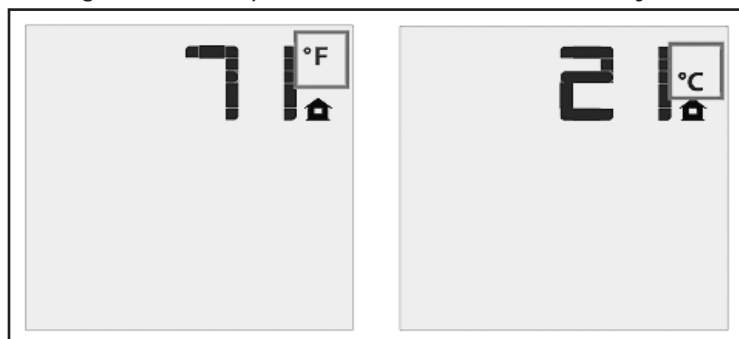

Figure 8: affichage de la télécommande en fahrenheit et celsius

Allumer l'appareil

Poussez le bouton marche-arrêt de l'émetteur. L'affichage de l'émetteur montrera toutes les icônes actives sur l'écran. Un seul bip du récepteur confirme la réception de la commande et commencera par allumer la veilleuse, suivi du brûleur principal. Cela prendra environ 10 secondes à compléter. .

Fermer l'appareil

Appuyez la touche marche-arrêt sur l'émetteur. L'écran ACL montrera la température ambiante de la salle et l'icône du thermostat (voir la Figure 9). Un seul bip de l'IFC confirme la réception de la commande et la veilleuse et le brûleur principal se fermeront (si l'appareil n'est pas réglé au mode CPI).

Thermostat ambiant (Fonctionnement de l'émetteur)

La télécommande peut fonctionner comme un thermostat ambiant. Le thermostat peut être réglé à la température désirée pour contrôler le confort dans la salle. Pour activer cette fonction, appuyez sur la touche « Thermostat » (voir la Figure 5). L'écran ACL de l'émetteur changera pour montrer que le thermostat ambiant est allumé et la température programmée est montrée sur l'écran (voir la Figure 9). Pour ajuster la température, appuyez sur les flèches vers le haut ou le bas pour programmer votre température désirée.

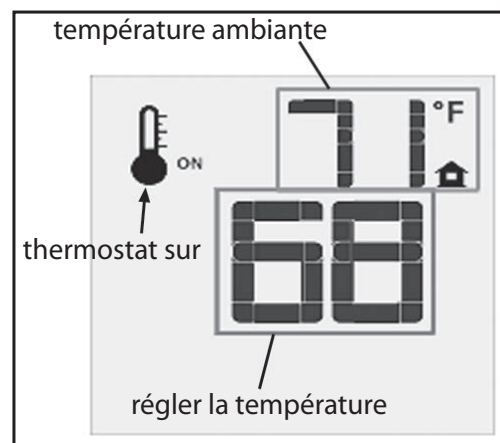

Figure 9: la télécommande affiche la température réglée

Thermostat intelligent (Fonctionnement de l'émetteur)

Le mode « Thermostat intelligent » ajuste la hauteur des flammes en calculant la différence entre la température programmée et la température ambiante actuelle. Si la température ambiante approche la température programmée, la fonction intelligente baissera le niveau des flammes. Pour activer cette fonction, appuyez sur la touche « thermostat » (Figure 5) jusqu'à ce que vous voyiez le mot « SMART » à la droite de l'icône de thermostat (Figure 10). Pour ajuster la température programmée, utilisez les flèches pour trouver votre température idéale.

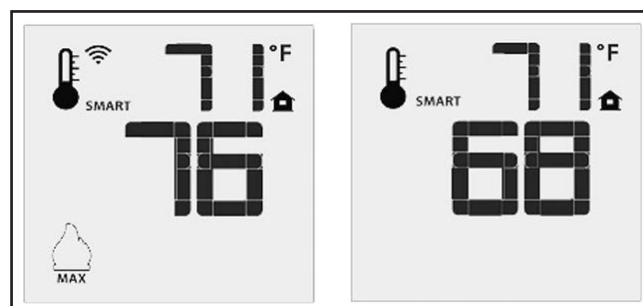

Figure 10: fonction de la flamme intelligente de la télécommande

MODE D'EMPLOI

Contrôle à distance des flammes

Le Proflame 2 GTMF a six (6) niveaux de flammes. Une fois le système allumé, appuyer sur la flèche vers le bas diminuera de un niveau les flammes, jusqu'à ce que la flamme soit éteinte. Si vous appuyez sur la flèche vers le haut lorsque le système est allumé mais les flammes sont éteintes, la flamme s'allumera au maximum (référez-vous à la Figure 11). Un seul bip confirme la réception de la commande.

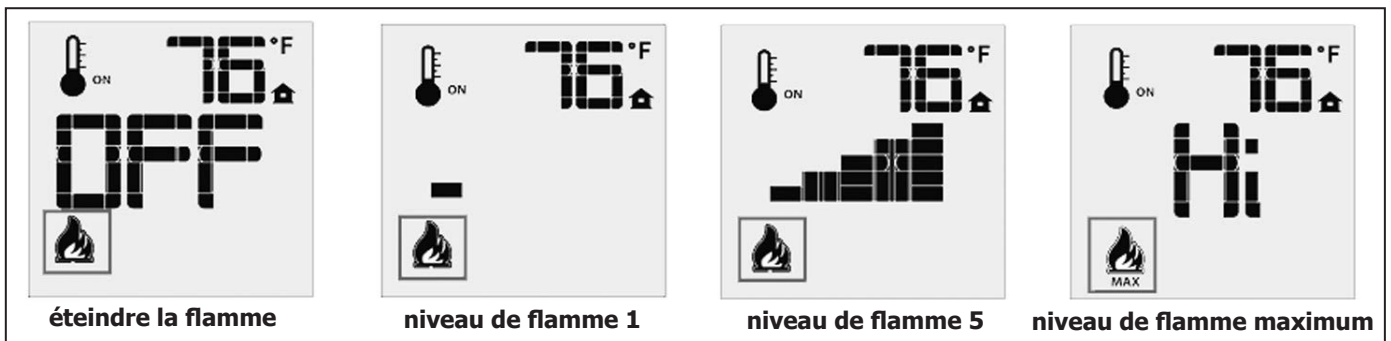

Figure 11: niveaux de flamme de la télécommande

Contrôle du ventilateur

Cette cheminée vient avec un ventilateur de convection qui peut être commandé avec le transmetteur. La vitesse du ventilateur peut être réglée à six (6) vitesses. Pour contrôler le ventilateur, appuyez sur la touche MODE (Figure 5) pour indexer l'icône de contrôle du ventilateur (Figure 12). Utilisez les touches fléchées HAUT / BAS pour allumer, éteindre ou régler la vitesse du ventilateur (Figure 12). Un seul bip de l'IFC confirmera que la commande a été reçue.

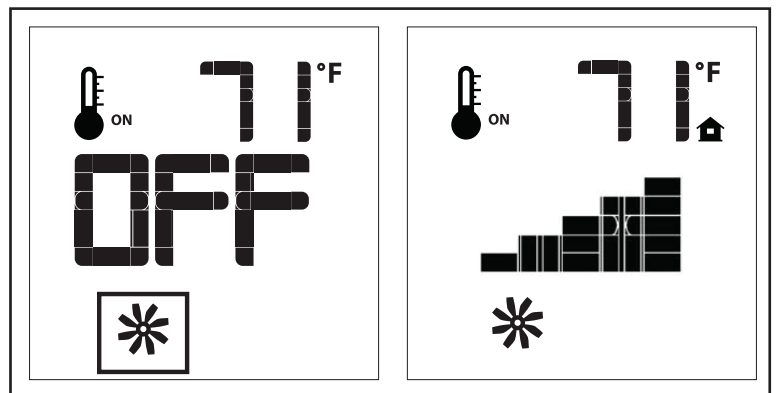

Figure 12: Contrôle du ventilateur

contrôle de la lumière

Cette fonction n'est pas utilisée sur le E30 et peut être ignorée.

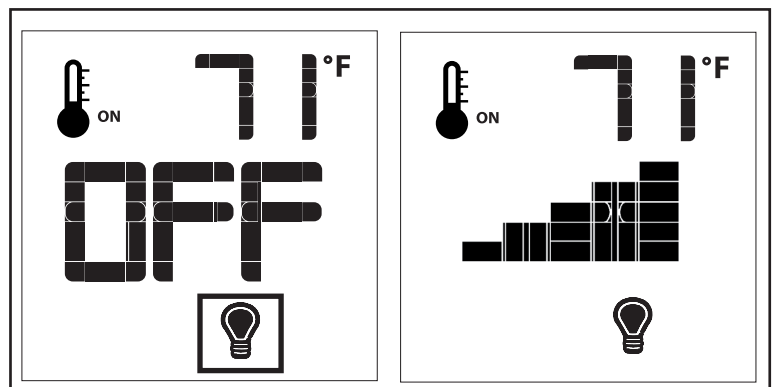

Figure 13: Commande des feux de braise

MODE D'EMPLOI

Contrôle de débit divisé

Cette fonction n'est pas utilisée sur le E30 et peut être ignorée.

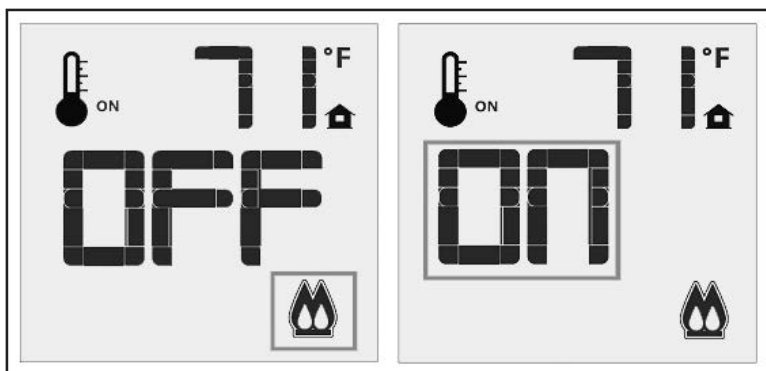

Figure 14: Contrôle de débit divisé

contrôle auxiliaire

Cette fonction n'est pas utilisée sur le E30 et peut être ignorée.

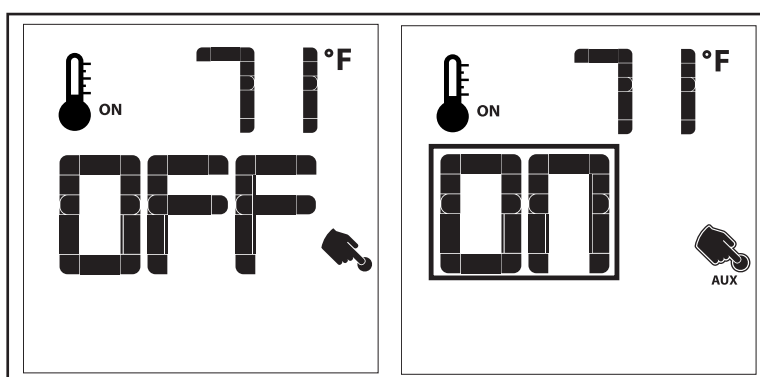

Figure 15: Haut Aux (Lumière) Control

Verrou des touches

Cette fonction permet de verrouiller le clavier afin d'éviter un fonctionnement sans surveillance. Pour activer cette fonction, appuyez sur la touche MODE et la touche UP en même temps et un verrou apparaît (voir Figure 16). Pour désactiver cette fonction, appuyez sur la touche MODE et UP en même temps.

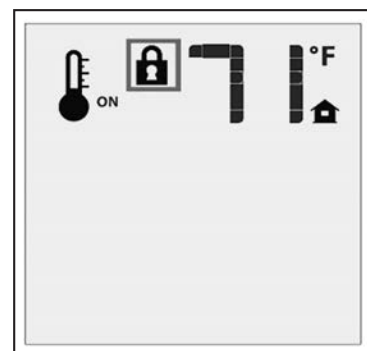

Figure 16: Télécommande verrouillée.

Détection de pile faible

Émetteur : La durée de vie des piles de la télécommande dépend de divers facteurs : la qualité des batteries utilisées, le nombre d'allumages de l'appareil, le nombre de modifications à la température etc. Lorsque l'émetteur les piles sont faibles, une icône de batterie s'affiche sur l'écran de l'émetteur (voir la Figure 19) avant que tous les l'alimentation de la batterie est perdue. Lorsque les piles sont remplacées cette icône disparaît.

IFC: La durée de vie des piles de la IFC dépend de divers facteurs au cours d'une panne de courant prolongée : la qualité des batteries utilisées, le nombre d'allumages de l'appareil, le nombre de changements à la thermostat etc. Lorsque les piles sont faibles, pas de «bip» seront émis lorsqu'il reçoit une commande On/Off de l'émetteur. C'est une alerte pour une condition de batterie faible pour la IFC. Lorsque les piles sont remplacées le «bip» est émis par le récepteur lorsque la touche MARCHE/ARRÊT est enfoncé (voir Initialisation du système pour la première fois)

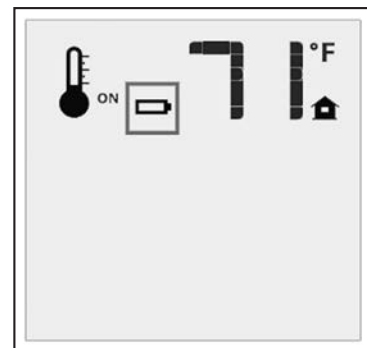

Figure 17: Indicateur de pile faible.

MODE D'EMPLOI

Commutation en mode pilote continu

Lorsque le foyer est éteint, appuyez sur la touche mode pour indexer l'icône du mode pilote constant (CPI) (voir figure 6). Appuyer sur la touche fléchée vers le haut pour sélectionner l'allumage continu du pilote (CPI) et appuyer sur la touche fléchée vers le bas pour revenir à l'IPI. Une fois la sélection effectuée, l'IFC émet un bip pour confirmer qu'il a bien reçu la commande. **REMARQUE: Il est recommandé d'utiliser le mode pilote continu pendant l'hiver lorsque la température extérieure est inférieure à 50°F (10°C) pour que la cheminée reste correctement chauffée pendant le courant ascendant pendant l'allumage du brûleur.** Le mode pilote continu garde également la chambre de combustion chaude, ce qui élimine à la fois la perte de chaleur de l'air froid emprisonné dans la chambre de combustion et la condensation excessive des vapeurs d'échappement sur la vitre de la porte.

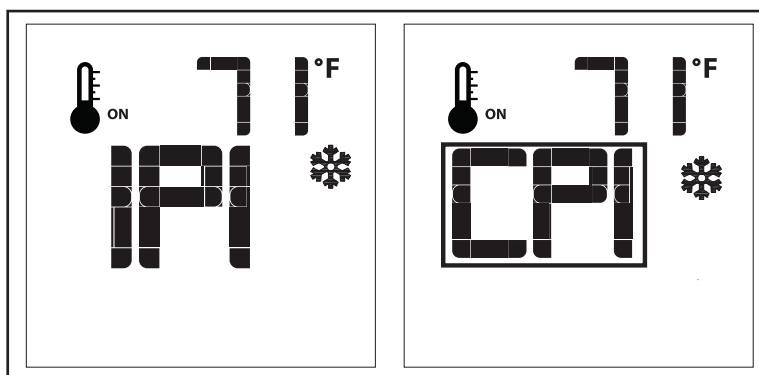

Figure 18: Mode pilote CPI

AVERTISSEMENT: Risque d'incendie. Peut entraîner les blessures graves ou la mort. Le récepteur cause l'allumage de l'appareil. L'appareil peut s'allumer soudainement. Se tenir éloigné du brûleur de l'appareil en utilisant les télécommandes ou en contournant manuellement le système de télécommandes.

AVERTISSEMENT: Risque de chocs. Peut entraîner les blessures graves ou la mort. Cet appareil est alimenté de tension de ligne. Ne pas tenter de réparer cet appareil. Ne pas ouvrir ou altérer le boîtier de l'appareil. Déconnectez l'alimentation avant d'effectuer des entretiens.

ATTENTION: Risque de dommages matériels. Une chaleur excessive peut entraîner des dommages matériels. L'appareil peut rester allumé pendant plusieurs heures. Fermez l'appareil s'il ne va pas être supervisé pendant une période de temps. Placez toujours l'émetteur hors de portée des enfants.

MAINTENANCE ET D'ENTRETIEN

Attention: Ne pas placer les pièces en conformité avec ce manuel, ou l'échec d'utiliser seulement les pièces spécifiquement approuvées avec cet appareil, peut entraîner des dommages matériels ou corporels.

La zone de l'appareil doit être claire et exempts de matières combustibles, l'essence et autres vapeurs inflammables et des liquides.

Au moins une fois par an, courir à travers les procédures suivantes pour s'assurer que le système est propre et qu'il fonctionne correctement. Vérifier que le brûleur pour voir si tous les ports sont claires et propres. Vérifiez que le pilote pour s'assurer qu'il n'est pas bloqué par quelque chose. La flamme de la veilleuse doit être bleue et jaune peu ou pas sur les pointes.

Le système de ventilation doit être périodiquement examinée, il est recommandé de l'examen se fait par une personne qualifiée.

Toujours s'assurer que le débit d'air de combustion et de ventilation n'est pas obstrué est de toute façon.

NETTOYER LES SURFACES PEINTES:

Les surfaces peintes doivent être périodiquement avec un chiffon humide lorsque l'appareil est froid.

Enlèvement porte en verre:

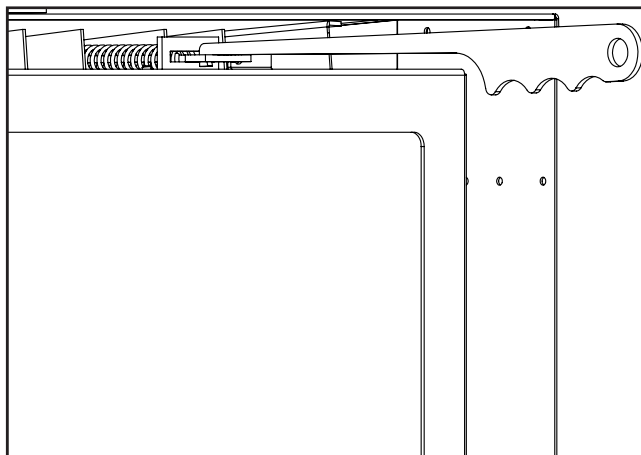

Figure 19: dégageant de porte

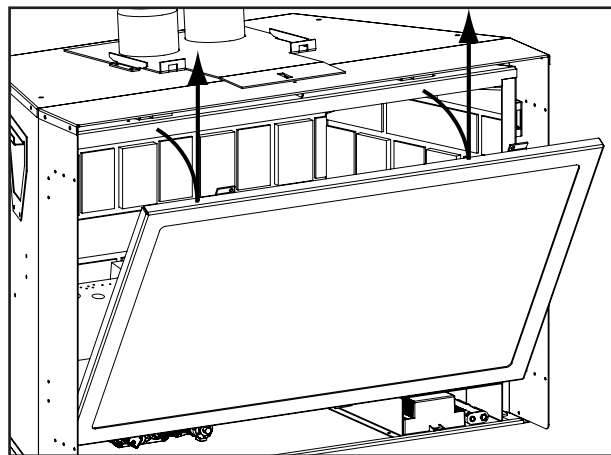

Figure 20: enlèvement de porte

Enlever la porte vitrée en plaçant l'extrémité recourbée de l'outil de déverrouillage de la porte dans le trou sur le mécanisme de verrouillage de porte (voir figure 19) et en tirant le loquet puis vers le haut. Lorsque les deux (2) loquets ont été libérés, inclinez le bas de la porte avant, puis soulevez-le pour décrocher les pattes porte, en haut (voir figure 20). Remonter dans l'ordre inverse.

Attention: Ne pas toucher ou essayer de retirer la vitre si le foyer n'est pas complètement refroidi.

Ne jamais faire fonctionner la cheminée avec le verre enlevé.

ATTENTION VERRE PEUT SE SÉPARER DE LA PORTE.

NETTOYAGE DE LA VITRE:

Lorsque le foyer est froid, retirer la porte vitrée. VOIR MAINTENANCE ET SERVICE - ENLÈVEMENT PORTE EN VERRE. Vérifiez le matériau du joint sur le dos du verre, en s'assurant qu'il est ci-joint et intacte.

Lors d'un démarrage à froid en place, la condensation se forme sur la vitre. Il s'agit d'une condition normale avec tous les foyers. Toutefois, cette condensation peut laisser de la poussière et de charpie à la surface du verre. Durcissement de la peinture initiale de l'appareil peuvent laisser un léger film sur la vitre. Le verre sera nécessaire de nettoyer après la cheminée a refroidi à partir de la première brûlure et environ deux semaines après première mise à feu. **Utiliser un nettoyeur à vitres doux et un chiffon doux. Les nettoyeurs abrasifs peuvent endommager le verre et les surfaces peintes.** Selon le montant de l'utilisation, la vitre devrait nécessiter un nettoyage pas plus de deux ou trois fois par saison. **Ne pas nettoyer la vitre quand elle est chaude.**

MAINTENANCE ET D'ENTRETIEN

NETTOYAGE LE FIREBOX:

Enlevez les bûches avec soin, car ils sont très fragiles. Retirez délicatement toutes les braises et la laine de roche et le placer sur une serviette en papier. Passez l'aspirateur sur le fond de la chambre de combustion à fond. Nettoyez soigneusement toute la poussière des journaux et enlever toute la charpie de la brûleur et la veilleuse. À ce moment, inspecter le tube du brûleur pour l'ourdissement fissuration ou sévère. Si on soupçonne un problème, contactez le revendeur. Vérifiez les journaux de la détérioration ou de grandes quantités de suie; une petite quantité sur les journaux est normal. Remplacer les journaux et les braises, comme dans le secondaire - Installation Set Connexion et la section Installation Ember. Si des braises nouveaux / plus et laine de roche sont nécessaires, contactez votre revendeur le plus proche ENVIRO.

REPLACEMENT DE LA VITRE:

Le verre dans la cheminée est une céramique à haute température. Si le verre est endommagé de quelque façon, un remplacement est nécessaire d'usine (voir la liste des pièces). Porter des gants lorsque vous manipulez endommagé porte vitrée pour prévenir les blessures. Ne faites pas fonctionner avec la façade en verre est enlevée, fissurée ou cassée. Enlèvement et remplacement de la vitre de la porte **doit** être effectuée par une personne du service certifié ou qualifié. **Le verre doit être acheté chez un revendeur ENVIRO. Pas de matériaux de substitution sont autorisés.** Enlevez la porte (voir page 16). La vitre de remplacement sera livré avec un nouveau joint d'étanchéité installé. Enlever les restes de silicone de la porte. Appliquez de la silicone à haute température pour les deux faces verticales de la porte et d'installer la nouvelle pièce de verre avec le joint (assurez-vous de maintenir les dégagements de pointe). Appliquer une pression sur le verre pour permettre la silicone à adhérer à la matière du joint d'étanchéité.

VÉRIFIEZ LES FLAMMES PILOTES ET DES BRÛLEURS:

Périodiquement faire un contrôle visuel des flammes pilotes. Une flamme devrait englober le thermocouple et l'autre doit brûler au cours des orifices du brûleur (voir page 28). Vérifiez également que le brûleur fonctionne correctement, reportez-vous à la section Réglage Venturi.

RETRAIT DU COUVERCLE DE LA VALVE:

Le couvercle de la valve peut enlevé pour accéder à la valve de gaz.

1. Retirez la porte vitrée, comme montré à la section MAINTENANCE ET SERVICE - RETRAIT DE LA PORTE VITRÉE.
2. Retirez l'ensemble de bûche et les braises. Référez-vous à la section INSTALLATION SECONDAIRE - INSTALLATION DE L'ENSEMBLE DE BÛCHE ET DES BRAISES.
3. Retirez le revêtement de brique avant et le tube du brûleur. Référez-vous à la section INSTALLATION SECONDAIRE - RETRAIT DU REVÊTEMENT DE LA BOÎTE À FEU ET DU TUBE DU BRÛLEUR.
4. Utilisez un tournevis T-20 pour enlever les deux vis qui maintiennent en bas, le support du brûleur gauche.
5. Ensuite, retirez les six vis qui maintiennent le couvercle de la valve en place (souligné dans la figure 21).

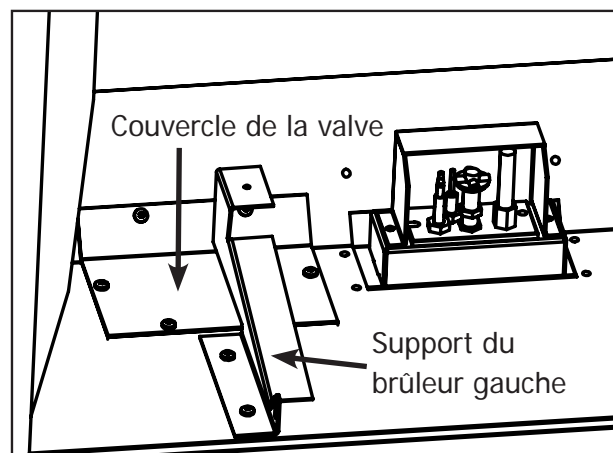

Figure 21: Couvercle de la valve et support du brûleur.

ENTRETIEN ET SERVICE

CONVERSION DE CARBURANT:

POUR ÊTRE INSTALLÉ PAR UN AGENT DE SERVICE QUALIFIÉ SEULEMENT

Veuillez lire et comprendre ces instructions avant d'installer.

Avertissement : Ce kit de conversion doit être installé par un agent de service qualifié conformément aux instructions du fabricant et tout codes et exigences de l'autorité ayant juridiction. Si l'information dans ces instructions n'est pas suivi à la lettre, un incendie, une explosion ou la production de monoxyde de carbone peut causer des dommages matériels, des blessures corporelles ou des pertes de vie. Un agent de service d'entretien qualifié est responsable de la bonne installation de ce kit. L'installation n'est pas correct ou complet jusqu'à l'opération de l'appareil transformé est verifier comme spécifié dans les instructions du fabricant fournies avec le kit.

Liste de pièces pour tous les modèles E30:

- 1 - Orifice (NG: #37) or (LP: #52) 1 - Régulateur servo avec diaphragme
- 1 - Fiche d'Installation - Les étiquettes de conversion

Inspecter soigneusement toutes les pièces fournies avec ce kit. Si des pièces ont été endommagées ou sont manquantes, contactez votre revendeur, distributeur ou fournisseur pour les remplacer avant de commencer cette installation.

Installation du Kit de Conversion:

1. Mettez l'appareil hors tension en appuyant sur la touche MARCHE/ARRÊT de l'emmeteur et couper l'alimentation de gaz à la vanne d'arrêt en amont de l'unité. **Attention :** l'alimentation de gaz doit être arrêté avant de débrancher l'alimentation électrique et avant de procéder à la conversion. Permettre à l'unité et de refroidir à température ambiante avant proceder.
2. Retirez la porte en verre comme indiqué dans L'ENTRETIEN ET DE SERVICE - PORTE EN VERRE DÉPOSE.
3. Retirez l'ensemble de bûches avec soins.
4. Retirez le brûleur comme indiqué dans L'ENTRETIEN ET SERVICE
5. Convertir l'injecteur de veilleuse (voir la Figure 22):
 - a) À l'aide d'une clé de 7/16», tourner la tête de pilotage d'un quart de tour dans le sens inverse des aiguilles
 - b) Poussez la curseur avec votre doigt ou tournevis
 - gaz naturel est marqué NAT.
 - Le gaz propane est marqué LP d'un trou entre L et P. Il est également marqué en rouge.
 - c) Tourner la tête de pilotage d'un 1/4 de tour vers la droite dans sa position initiale.
6. Convertir l'orifice du brûleur:
 - a) Déposer l'orifice du brûleur principal avec une douille profonde de 3/8»
 - b) Mettre un cordon de mastic pour filetage de tuyau dans l'orifice de montage. Ne PAS TROP SERRER
 - c) Installer l'orifice nouveau.



Figure 22. pilote curseur réglé sur LP

ENTRETIEN ET SERVICE

7. Convertir le soupape a gaz SIT:
 - a) Utiliser un tournevis T-20 pour retirer les deux vis qui maintiennent le servo-régulateur à la valve à gaz et débrancher le faisceau de l'IFC.
 - b) Déposer le diaphragme en caoutchouc du régulateur qui est situé entre le servo-régulateur et le corps de vanne. Le nouveau régulateur servo a un diaphragme déjà installer.
 - c) Installer le régulateur servo LP, avec les nouveau vis T-20 inclus dans le kit et brancher le faisceau sur l'IFC.
8. Réinstallez le brûleur, bûches, et porte en verre. Reportez-vous également à L'INSTALLATION SECONDAIRE - INSTALLATION DE BÛCHES. Lorsque vous réinstallez le brûleur, assurer vous que le capot du veilleuse et le brûleur est similaire à ce qui est montré à la Figure 23.
9. Rebrancher la conduite de gaz principale s'il a été déconnecté et ouvre la vanne d'arrêt à la ligne de gaz à l'unité.
10. Rebrancher l'alimentation électrique de l'unité.
11. Utilisez un petit pinceau pour appliquer une solution d'eau savonneuse chaude sur tous les raccordements de gaz (utilisez un savon à vaisselle moitié / moitié de l'eau chaude). Si une fuite de gaz est présent, des bulles se produisera. Les fuites de gaz peuvent être réparés à l'aide du produits approuvés ou d'un ruban de téflon approuvé. **NE JAMAIS UTILISER DE FLAMME NUE LORS DE L'ESSAI D'ÉTANCHÉITÉ.**
12. Rallumer la veilleuse et confirmer la flamme couvre correctement le capteur de flamme (voir page 28). Si la veilleuse nécessite un réglage, tournez la vis de réglage (voir page 28) dans le sens horaire pour diminuer ou anti-horraise pour augmenter jusqu'à ce que la flamme est atteint.
13. Rallumer le brûleur principal à les deux positions «MAX» et la position la plus basse pour vérifier le bon fonctionnement, l'allumage du brûleur et le bon aspect de la flamme (figure 62, page 36). Confirmer les pressions d'entrés et du collecteur sont dans les fourchettes acceptables comme indiqué à la section INSTALLATION INITIALE - CONNEXION DE LA LIGNE DE GAZ ET D'ESSAI. **Si l'E30 a été installé à une altitude de plus de 2000ft (610m) il est nécessaire que l'unité est réduite en puissance par conséquence:**

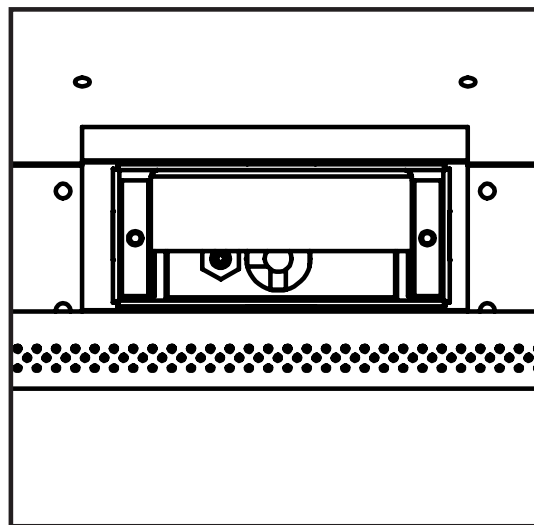

Figure 23. Ensemble d'allumage à côté du brûleur.

AUX E.U: L'appareil peut être installé à des altitudes supérieures. Veuillez vous reporter à votre AMERICAN GAS ASSOCIATION lignes directrices qui établi: l'entré évalué pour des appareils de gaz installés au niveau de la mer qui sont installés à des altitudes supérieures à 2000 m (610 pieds) doit être réduite de 4 % pour chaque 1000 pieds (305 m) au-dessus du niveau de la mer. Reportez-vous également aux autorités locales ou des codes qui ont compétence dans votre région au sujet des directives de reductions.

AU CANADA: Lorsque l'appareil est installé à une altitude supérieure à 4500 pieds (1372 m), l'évaluation de haute altitude est réduit au taux de 4 % pour chaque tranche de 1000 pieds (305 m).

14. Assurez-vous que l'étiquette de conversion est installé sur ou près de l'étiquette pour indiquer que l'unité a été converti dans un autre type de carburant.

INSTALLATION INITIALE

AVERTISSEMENT: Le fonctionnement de cet appareil de chauffage, lorsqu'il n'est pas correctement installé et entretenu à un système d'évent, peut entraîner un empoisonnement au monoxyde de carbone (CO) et une mort possible.

DÉGAGEMENTS AUX COMBUSTIBLES:

Maintenez des dégagements suffisants pour le fonctionnement, le service et la maintenance.

- Une distance minimale de 21" (533 mm) est requis de la ligne de centre de l'unité au murs de côté.
- Le dégagement minimum pour toute façade combustible est de 30" (762 mm) à partir du bas de l'appareil.
- Un manteau large de 12" (305 mm), peut être monté à une hauteur minimale de 36" (914 mm) à partir du bas de l'appareil.
- S'il est installé au niveau du sol, il doit y avoir un minimum de 16" (406 mm) de matériaux non combustibles à l'avant de l'appareil.
- L'unité peut être installée avec des matières combustibles en dessous, aussi longtemps qu'elle est soulevée de 2 1/4" du sol.
- Le dégagement du plafond minimum est de 54" à partis de bas de l'appareil

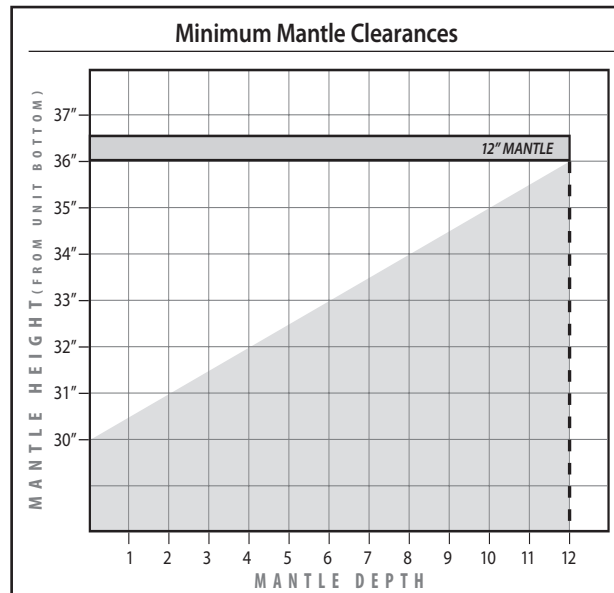

Figure 24: Largeur et hauteur du manteau.

DIMENSION MINIMUM DU FOYER:

Table 4: Dimensions minimum du foyer pour une installatrion du E30.

	Largeur à l'avant	Largeur à l'arrière	Hauteur	Profondeur
Dimensions du foyer	28" (711 mm)	18 1/2" (470 mm)	20" (508 mm)	16" (406 mm)

NOTE: Un espace doit être prévu pour la ligne à gaz sur le côté gauche de l'unité à des fins d'entretien.

ÉCHAPPEMENT:

AVERTISSEMENT: Cet appareil a été conçu pour tirer l'air de la pièce pour une circulation de chaleur adéquate, à partir des côtés et du bas de l'unité, et par la suite, la pousser par la partie supérieure avant. le blocage ou la modification de ces ouvertures de quelque manière que ce soit, peut créer des situations dangereuses.

La longueur de l'évent du E30 doit être entre 8 pieds (2.44 m) and 30 pieds (9.14 m).

Ce modèle est ventilé avec une prise de 3" et un évent 3" en aluminium ou en acier inoxydable, aboutissant dans un capuchon de terminaison verticale. Les colliers de la conduite de cheminée de ce modèle s'adapteront à un évent standard de 3" de ventilation et devront être fixés directement à l'évent avec trois vis. L'évent et la prise d'air sont tous deux situés sur le dessus de l'appareil.

Vérifiez périodiquement que les événements sont libres. Veillez également à ce que tous les tuyaux d'évent direct ont été correctement scellé et installé après une inspection de routine ou de nettoyage. La prise d'air et tuyaux d'évent doivent être installés dans les emplacements corrects, sur le dessus du E30.

L'INSTALLATION INITIALE

AUX INSTALLATEURS QUALIFIÉS

Le ENVIRO E30 peut être installé et ventilé dans tout foyer à combustible solide installé conformément aux codes de construction nationaux, provinciaux / régionaux et locaux et a été construit avec des matériaux non combustibles. Avant de commencer, reportez-vous aux références du tableau 5 et des figures 25 et 26.

Une doublure de cheminée et un capuchon de pluie approuvés doivent être utilisés. Un raccord ou un solin (figure 26) doit être installé pour assurer une étanchéité parfaite, des performances optimales, la sécurité et l'efficacité. Suivez attentivement les instructions du fabricant qui accompagnent le kit de revêtement de cheminée. Utilisez un conduit flexible en aluminium à double paroi de M & G DuraVent DirectVent Pro ou ICC Excel Direct (voir tableau 6). Si nécessaire, retirez la plaque du collet d'évent du haut de l'insert et connectez-le solidement au liner avec des vis à tête.

Vérifiez les éventuelles déchirures dans la doublure à ce stade. **IMPORTANT:** Les vis qui maintiennent la plaque du collet dans sa position approuvée doivent être installées.

REMARQUE: Si l'appareil E30 est retiré de son installation et que le système d'admission d'air est débranché pour quelque raison que ce soit, assurez-vous que les tuyaux d'admission sont à nouveau scellés avec du scellant haute température et reconnectés avec trois feuilles. vis en métal régulièrement espacées.

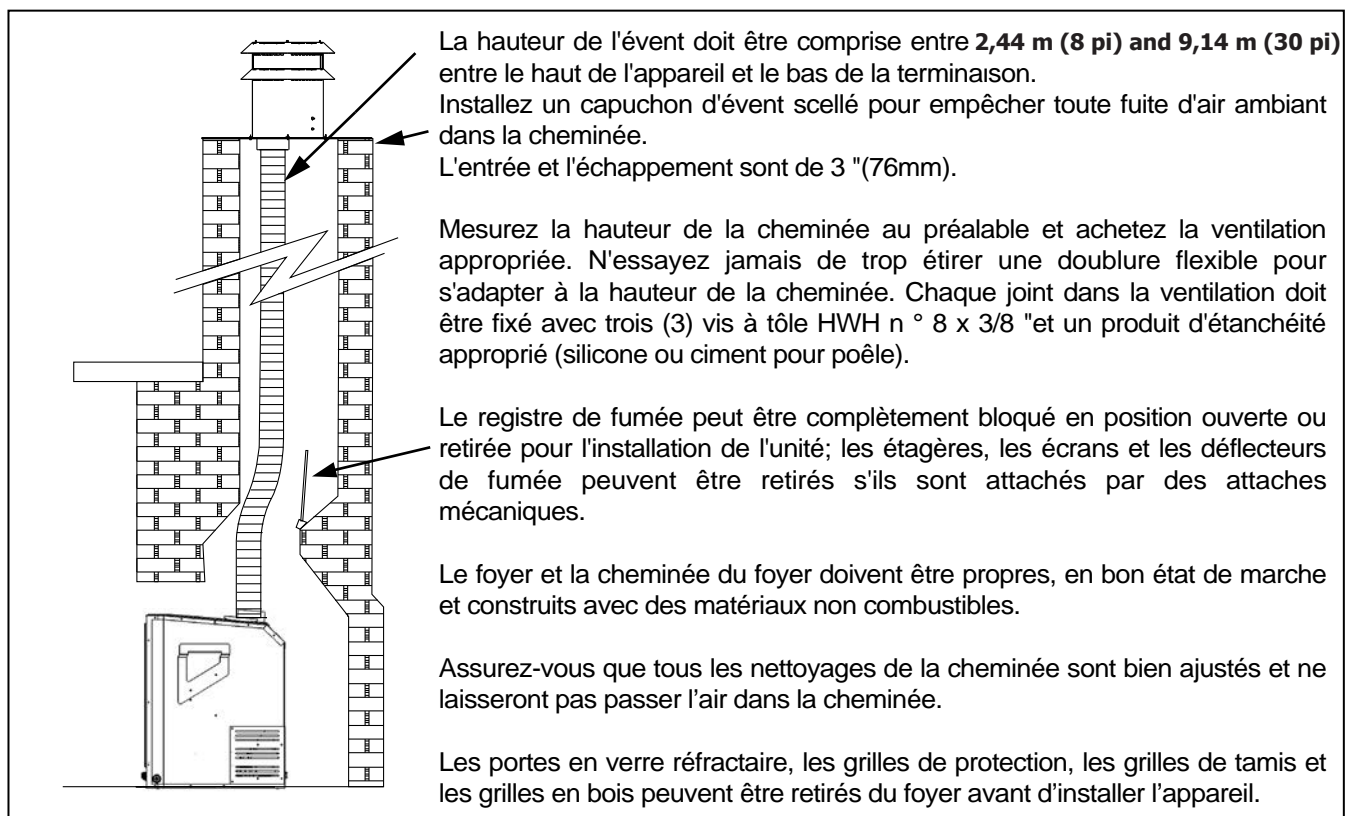
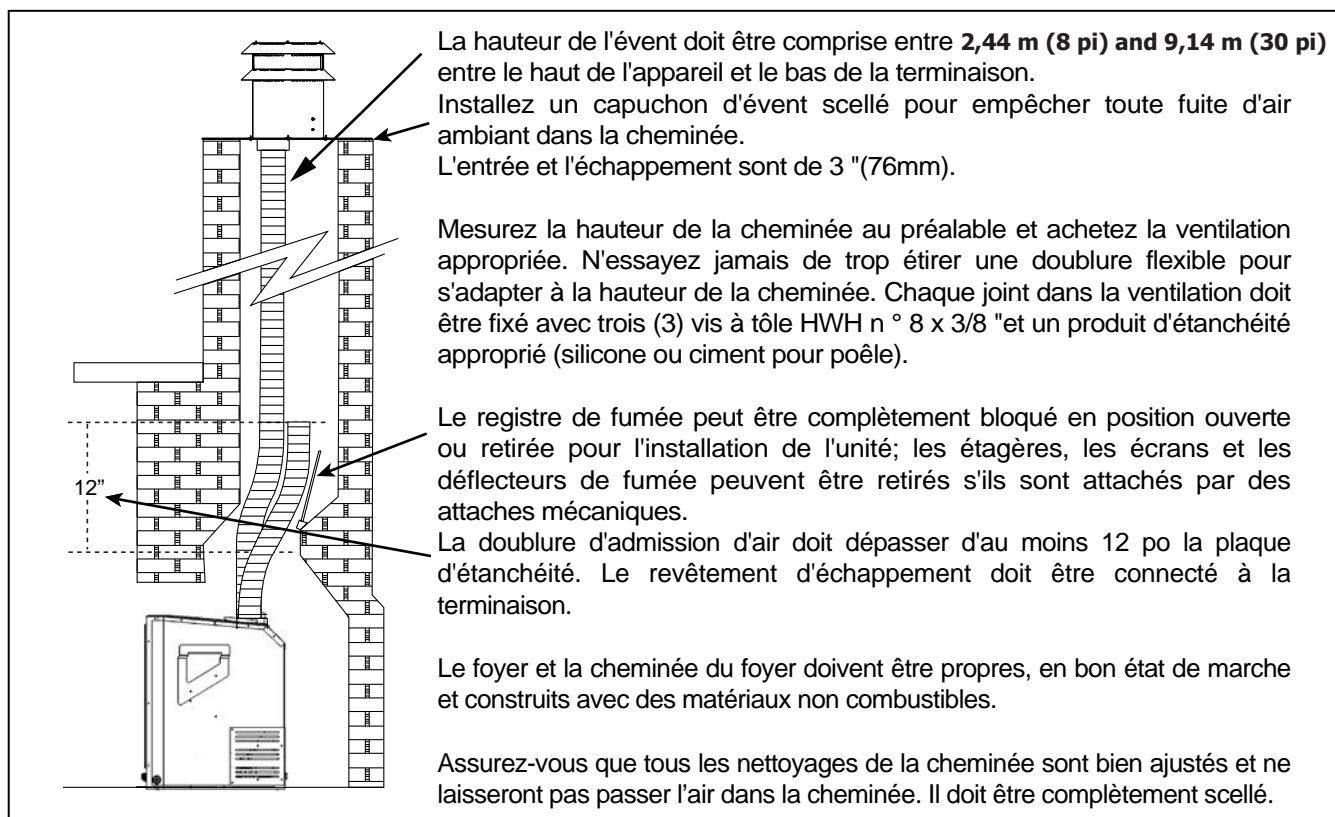

Figure 25: Installation de E30

L'INSTALLATION INITIALE

AUX INSTALLATEURS QUALIFIÉS



** Cette installation n'a pas été testée et n'est pas couverte par la certification de cet appareil. Veuillez contacter les autorités compétentes dans votre région pour connaître les restrictions **

Figure 26: Installation alternative de E30

RÉGLAGE DU DÉFLECTEUR:

Cet appareil est équipé d'un déflecteur ajustable qui doit rester fermé lors de l'installation de la longueur minimale admissible de l'évent (8' / 2,44 m). Pour des longueurs de ventilation comprises entre 6,1 m et 9,14 m, il peut être nécessaire de régler le déflecteur, en fonction de l'installation et du climat, afin d'éviter que les flammes ne se soulèvent ou ne réapparaissent pendant le démarrage.

Pour régler le déflecteur, retirez la porte comme indiqué dans Maintenance et entretien - Dépose de la porte vitrée. Ensuite, en utilisant un tournevis Torx T20, desserrez légèrement (NE PAS retirer) les deux vis défectrices indiquées ci-dessous à la figure 27. Faites glisser la plaque vers le bas pour ouvrir le déflecteur si nécessaire (figure 28), puis resserrez les vis pour régler la plaque position. Si les flammes continuent à se soulever, réajuster la plaque et confirmer que la ventilation, le réglage du venturi et la configuration du journal sont corrects.

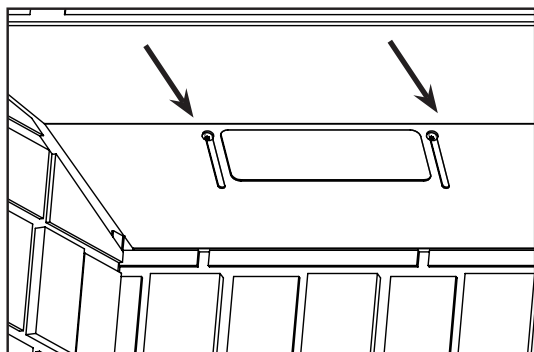

Figure 27: vis déflecteur

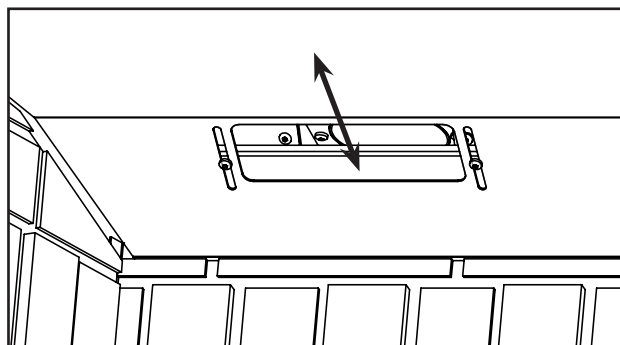

Figure 28: réglage du déflecteur

L'INSTALLATION INITIALE

AUX INSTALLATEURS QUALIFIÉS

INSTALLER L'UNITÉ:

- Retirez l'emballage de l'appareil et vérifiez qu'il n'y a pas de dommage. Vérifiez soigneusement la porte vitrée. N'utilisez pas l'appareil s'il est endommagé. En cas de dommage, veuillez le signaler à votre revendeur dès que possible.
- Nettoyez soigneusement le foyer et le conduit de fumée avant d'installer le poêle. Sinon, des vapeurs ou de la suie pourraient être projetées dans la pièce et provoquer un incendie pouvant entraîner la mort ou des blessures graves.

INSTRUCTIONS D'INSTALLATION:

1. Planifiez votre installation et les dégagements aux matériaux combustibles. Le E30 peut être installé et ventilé dans tout foyer à combustible solide installé conformément aux codes de construction nationaux, provinciaux / régionaux et locaux et a été construit avec des matériaux non combustibles.

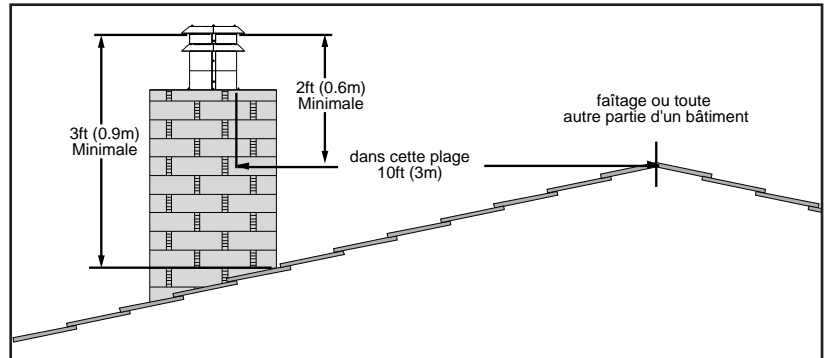

Figure 29: autorisations de toit

Reportez-vous également à la section Se référer également aux autorisations pour les combustibles.

2. Retirez la porte. Voir Maintenance et entretien - Dépose de la porte vitrée.
3. Enlevez le matériau d'emballage de la bûche et des braises et vérifiez s'il y a des dommages. En cas de dommage, n'utilisez pas l'unité et contactez votre revendeur local.
4. Vérifiez que les sorties de nettoyage de la cheminée sont bien ajustées. Le registre de fumée doit être complètement bloqué en position ouverte ou retirée pour l'installation de l'E30; les étagères, les écrans et les déflecteurs de fumée peuvent être retirés s'ils sont attachés par des attaches mécaniques.

Table 5: dégagements de résiliation pour l'événement

Minimum Clearance*	Description
3 ft (0.9 m)	Dégagement au-dessus du plus haut point où elle traverse une surface de toit, reportez-vous à la Figure 29.
24 in (0.6 m)	Dégagement au-dessus d'une crête du toit, toute autre partie d'un bâtiment, ou tout autre obstacle à une distance horizontale de 10 pieds (3 m), reportez-vous à la Figure 29.
5 ft (1.5 m)	Dégagement d'un événement ou une cheminée au-dessus soit la plus forte sortie de l'appareil connecté drafthood, ou buse.
6 ft (1.83 m)	Dégagement à entrée d'air mécanique.
3ft (0.9m)	Dégagement de chaque côté de la ligne centrale du compteur / régulateur de montage.
6 ft (1.83 m)	Jeu radial autour de l'événement du régulateur.
12 in (30 cm)	Dégagement au-dessus de grade, véranda, porche, terrasse ou le balcon.
3 ft (0.9 m)	Dégagement d'une ouverture de bâtiment ou de l'entrée d'air de combustion d'un autre appareil, sauf avec l'approbation de l'autorité ayant compétence pour les dégagements réduits suivants.
9 in (0.23 m)	Exception pour les entrées jusqu'à et y compris 50,000 Btu/h (15kW)
12 in (0.3 m)	Exception pour les entrées dépassant 50,000 Btu/h (15kW) mais ne dépassant pas 100,000 Btu/h (30kW)

*Les dégagements sont conformes aux codes d'installation locaux et aux exigences du fournisseur de gaz

L'INSTALLATION INITIALE

AUX INSTALLATEURS QUALIFIÉS

5. Étirez les gaines de ventilation flexibles de 76 mm (Ø3 ") à la longueur requise pour vous assurer qu'elles peuvent être facilement connectées aux bornes d'évent.

6. Installez le tuyau flexible à travers la cheminée, assurez-vous que le tuyau glisse suffisamment loin pour être relié au bouchon de ventilation. Reportez-vous au tableau 6 pour confirmer que le bouchon de ventilation est approuvé.

7. La plupart des bouchons d'aération peuvent être installés sur des cheminées munies d'ouvertures de fumée jusqu'à 16 "(406 mm) x 16" (406 mm) lorsque le solin réel mesure 16 po x 16 po ou plus. Si la cheminée est plus petite, le solin doit être coupé et replié.

8. Appliquez un cordon de mastic à base de ciment sur le tuyau de Ø3 "(76mm) de la sortie de ventilation. Faites glisser la gaine flexible sur la bouche de ventilation et fixez-la avec trois (3) vis à tôle espacées de manière uniforme.

9. Placez un cordon de silicone à haute température sur le collier d'admission de la bouche de ventilation. Faites glisser la gaine de prise flexible Ø3 "(76mm) sur le collier, fixez la gaine flexible avec trois (3) vis à tôle espacées régulièrement. Fixez la bouche d'évent à la cheminée en utilisant un produit d'étanchéité approprié et conformément aux codes de construction locaux.

10. Si l'ouverture du foyer est inférieure à 610 mm (24 "), retirez la plaque du collier de ventilation du haut de l'insert en dévissant la vis de Torx T-20 située sur la partie supérieure centrale du poêle au-dessus de l'ouverture de la porte (voir Figure 30). Faites glisser la plaque de collier vers l'arrière. Fixez correctement la plaque du collier de ventilation au revêtement (s) de conduit de ventilation flexible (s) précédemment installé (s) dans la cheminée. Veillez à ne pas trop étirer la doublure.

11. Appliquez un cordon de mastic à base de ciment sur la partie supérieure de la plaque de collet d'évacuation Ø3 "(76mm). Faites glisser le conduit de Ø3 "(76mm) sur la buse et fixez-le avec trois (3) vis à tôle espacées régulièrement.

12. Placez un cordon de silicone haute température sur le collier d'admission du foyer, faites glisser la doublure d'admission flexible Ø3 "(76mm) sur le collier, fixez la gaine flexible avec trois (3) vis à tôle espacées régulièrement.

13. Placez l'appareil à mi-chemin dans la cheminée. Raccordez la conduite de gaz au raccord T "NPT situé sur le côté droit de l'appareil à l'aide de méthodes approuvées localement (voir Installation initiale - Raccordement de la conduite de gaz). Acheminez le cordon d'alimentation afin qu'il puisse être connecté à l'alimentation électrique.

	ICC EXCELDirect	M&G DirectVent Pro
terminaison verticale	TM-SVT*	46DVA-VCH*
	TM-IVT	
pare-vent élevé†	TM-SVTS	46DVA-VWG
clignotant	TF-MFR	46DVA-GK
adaptateur co- linéaire	TM-CTA	

*nécessite un adaptateur co-linéaire

Table 6: terminaisons approuvées et autres parties

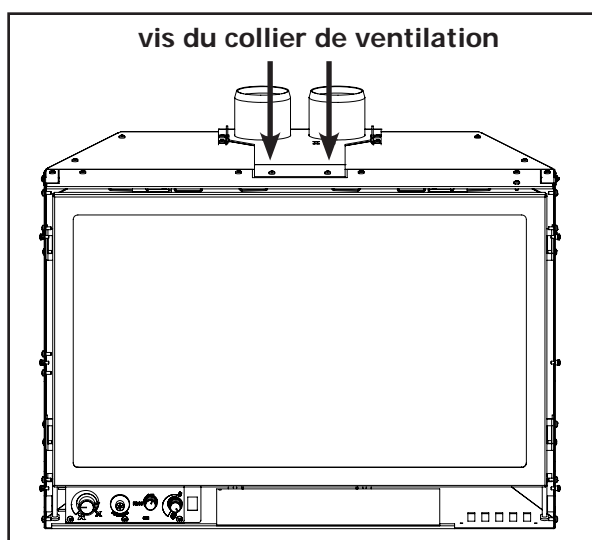

Figure 30: événement emplacement de la vis collier plaque.

L'INSTALLATION INITIALE

AUX INSTALLATEURS QUALIFIÉS

14. Lorsque vous poussez l'unité dans sa position finale dans le foyer, si la plaque du collier de ventilation a été retirée, réinstallez-la sur le poêle en la tirant dans les supports et réinstallez la vis de Torx T-20.

15. Réglez les pieds de nivellement pour vous assurer que l'unité est de niveau et suffisamment haute pour pouvoir installer une tablette et / ou une colonne montante. Il y a quatre pattes de mise à niveau au bas de l'unité (illustrées à la Figure 31).

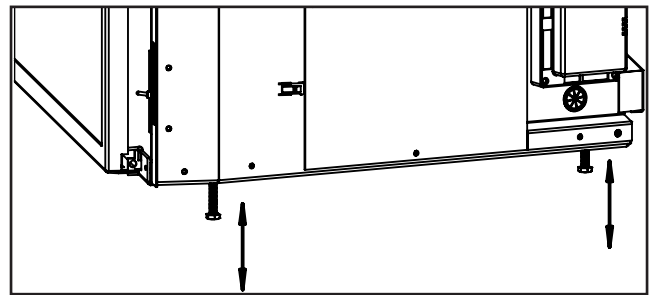

Figure 31: nivellement position des jambes

INSTALLATION DANS UN FOYER ZÉRO DÉGAGEMENT:

Le plancher métallique de la boîte à feu de combustibles solides à zéro dégagement peut être enlevé pour permettre l'installation de l'encastrable. LE DÉGAGEMENTS AUX COMBUSTIBLES DU MATÉRIEL SOUS L'ENCASTRABLE EST DE 2-1/4" (57.2 mm). VOUS DEVEZ UTILISER LES PATTES DE NIVELLEMENT POUR ÉLEVER L'ENCASTRABLE À UN MINIMUM DE 2-1/4" (57.2 mm), SI L'UNITÉ DOIT ÊTRE INSTALLÉ SUR DU MATÉRIEL COMBUSTIBLE. L'étagère de la base et l'élévateur sont recommandés pour remplir l'espace sous l'appareil une fois soulevé. Les murs de côté et la structure supérieure de la boîte à feu ne peuvent pas être modifiée à l'exception de: le retrait des amortisseurs, le retrait de l'étagère à fumée ou la cloison, le retrait des captures de braise, le retrait de la grille de foyer, le retrait de l'écran/rideau et le retrait des portes. LE FOYER ORIGINAL NE POURRAS JAMAIS ÊTRE REMIS À L'UTILISATION DES COMBUSTIBLES SOLIDES dans cet état.

IMPORTANT: Si le foyer préfabriqué n'a pas de trou d'accès fourni pour le gaz, un trou d'accès de 1.5 pouces (37.5 mm) ou moins peut être percé au travers des côtés en bas ou en dessous de la boîte feu et cela, d'une bonne manière. Ce trou d'accès doit être bouché avec de l'isolant non combustible après la ligne d'alimentation du gaz a été installé. Coupez toute pièce en tôle du foyer dans laquelle, l'encastrable au gaz doit être installé, sauf tel que certifié, le plancher est interdit.

La plaque d'étiquettes de sûreté incluse ci-dessous doit être fixé en permanence à l'intérieur de la cavité du foyer à un endroit visible.

AVERTISSEMENT: Ce foyer a été converti pour l'utilisation avec un foyer au gaz insérer uniquement et ne peut pas être utilisé pour brûler du bois ou de combustibles solides à moins que toutes les pièces d'origine ont été remplacés, et la cheminée ré-approuvé par l'autorité compétente.

C-11168

Figure 32: Plaque de Cheminée Modifiée

L'INSTALLATION INITIALE

AUX INSTALLATEURS QUALIFIÉS

PARAMÈTRES ÉLECTRIQUES:

Le foyer doit être relié électriquement et mis à la terre conformément aux codes locaux ou, en l'absence de codes locaux, avec la norme CSA C22.1 du Code Électrique Canadien Partie 1, les normes de sécurité pour les installations électriques, ou le National Electrical Code ANSI/NFPA 70 aux États-Unis.

ATTENTION: Les instructions de mise à la terre électrique doivent être respectées. Le kit de ventilateur est équipé d'une prise à trois broches (mise à la terre) pour votre protection contre les risques de choc électrique, et doit être branché directement dans une prise de courant à trois broches. Ne pas couper ou retirer la broche de terre de ce prise.

CAUTION: Lors de l'entretien des contrôles, étiqueter tous les fils avant la déconnexion. Des erreurs de câblage peuvent causer une mauvaise et dangereuse opération. Vérifier le bon fonctionnement après l'entretien. Si l'un des fils d'origine fournis avec l'appareil doit être remplacé, il doit être remplacé par 18 AWG avec une cote de température de 105°C

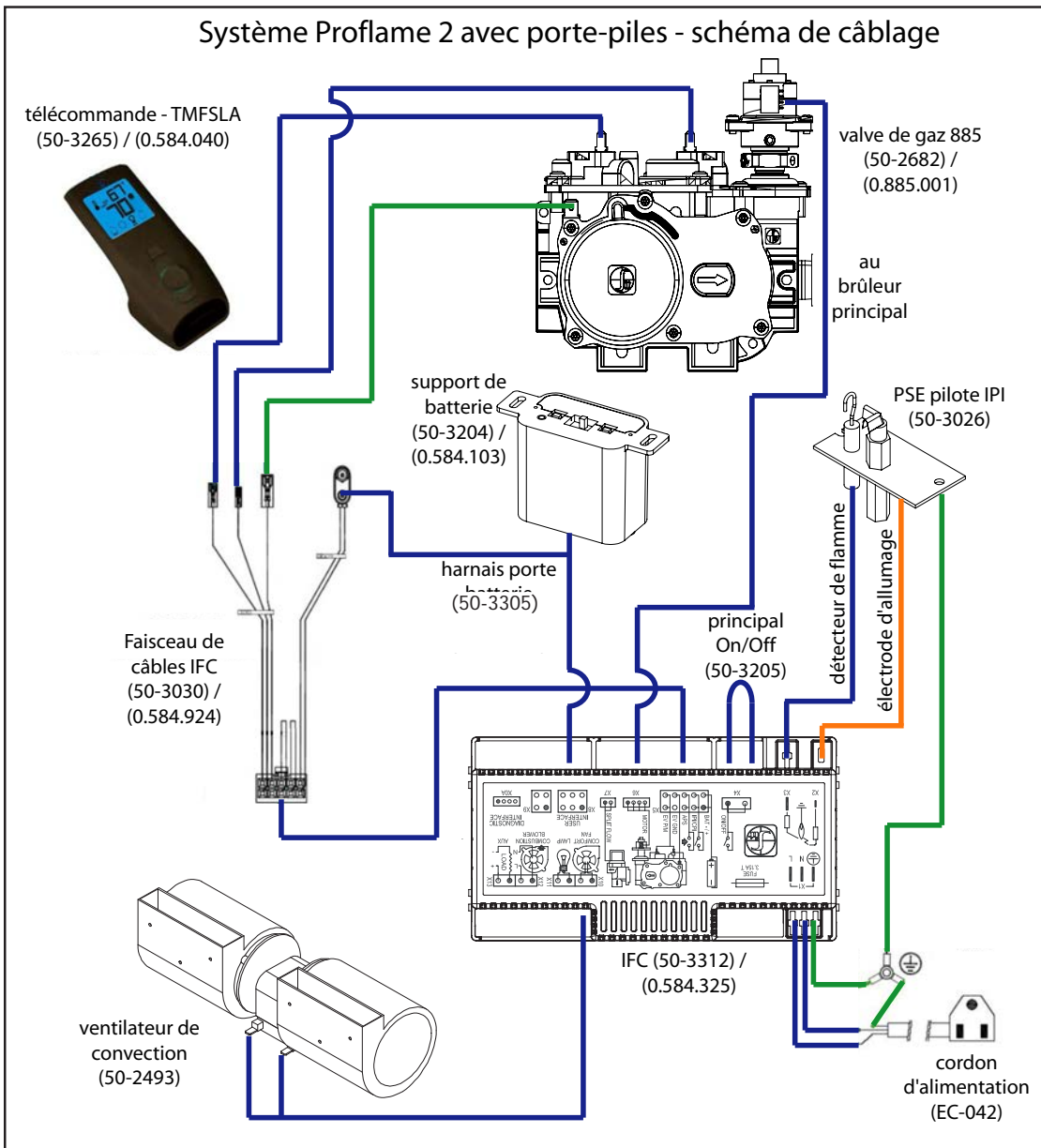

Figure 33: Schéma de Câblage

L'INSTALLATION INITIALE

INSTALLATEUR QUALIFIÉ SEULEMENT

CONNEXION DE LA LIGNE À GAZ:

ATTENTION: Seules les personnes autorisées à manipuler la tuyauterie de gaz peuvent faire les raccordements de gaz nécessaires à cet appareil.

Connexion de la ligne à gaz:

- Une tétine de tuyau mâle $\frac{3}{8}$ " NPT (fourni avec l'appareil) devra être mis dans la valve à l'arrière côté inférieur gauche de ce foyer (voir les figures 25 et 26). Consultez les autorités locales pour les codes locaux ou utilisez le Code d'installation CAN / CGA B149 (1 ou 2) au Canada. Pour les installations de gaz aux États-Unis, suivez les codes locaux ou de l'édition actuelle du Code du Carburant au Gaz ANSI Z223.1.
- Si le foyer préfabriqué n'a pas de trou d'accès fourni pour le gaz, un trou d'accès de 1.5 pouces (37.5 mm) ou moins peut être percé au travers des côtés en bas ou en dessous de la boîte feu et cela, d'une bonne manière. Ce trou d'accès doit être bouché avec de l'isolant non combustible après la ligne d'alimentation du gaz a été installé.
- Une valve d'arrêt n'est pas fourni avec cet appareil mais vous devez en installer une.
- L'appareil et ses robinets d'arrêt doivent être déconnectés de l'alimentation du gaz pendant tout les tests de pression, où la pression **dépasse** $\frac{1}{2}$ psig (3.45 kPa) ou la valve sera endommagé.

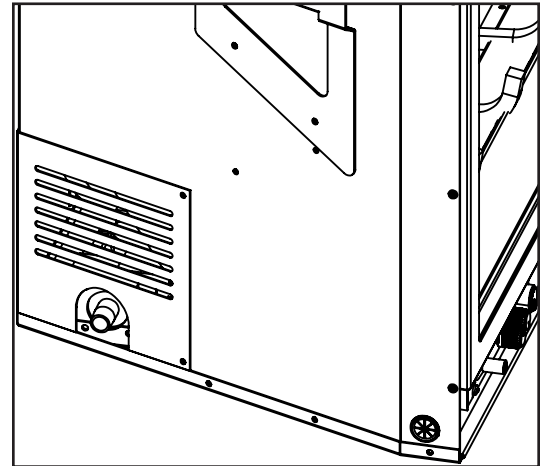

Figure 25: Tétine de tuyau mâle $\frac{3}{8}$ " NPT avec couvercle attaché.

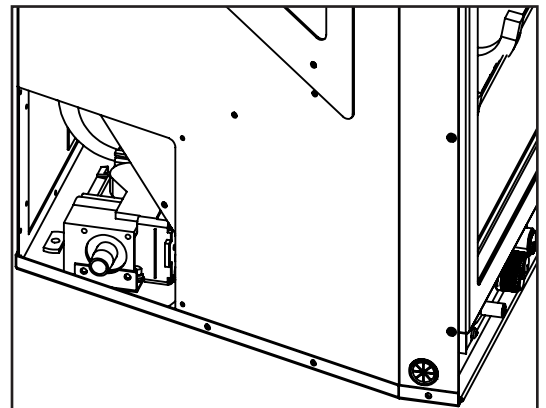

Figure 26: Tétine de tuyau mâle $\frac{3}{8}$ " NPT avec couvercle retiré.

Tableau 6: Informations du l'orifice et les pressions.
E30 avec ensemble de bûche

Brûleur principal	Gaz naturel	Gaz propane
Orifice:	#37 DMS	#52 DMS
Pression maximum du manifold:	3.8 W.C. (0.95 KPa)	11.0 W.C. (2.74 KPa)
Pression minimum du manifold:	1.2 W.C. (0.30 KPa)	2.7 W.C. (0.67 KPa)
Pression maximum d'alimentation:	7.0 W.C. (1.74 KPa)	13.0 W.C. (3.28 KPa)
Pression minimum d'alimentation:	5.0 W.C. (1.24 KPa)	11.0 W.C. (2.74 KPa)
Maximum à l'entrée:	33 000 BTU/h (9.67 KW)	30 000 BTU/h (8.79 KW)
Minimum à l'entrée:	16 500 BTU/hr (4.84 KW)	15 000 BTU/hr (4.4 KW)

L'INSTALLATION INITIALE

AUX INSTALLATEURS QUALIFIÉS

CONNEXION GAZ:

AVERTISSEMENT: Seules les personnes autorisées à travailler avec les conduites de gaz peuvent faire

Aux pressions pour tester vanne (taux d'entrée):

Les prises de pression sont situés sur le côté avant de la vanne (voir la figure 36).

1. En utilisant un tournevis à lame plate à long, tourner la vis de réglage dans le sens antihoraire pour desserrer.
2. Lieu 5/16 po (8 mm) I.D. tuyau sur les prises de pression.
3. Vérifiez la pression à l'aide d'un manomètre.
4. Lorsque vous avez terminé, retirez le tuyau et serrer la vis ensemble.

Toujours vérifier les fuites de gaz esprit d'une solution d'eau savonneuse après avoir terminé le test de pression requis.

NE JAMAIS UTILISER UNE FLAMME DE VÉRIFICATION DE FUITE.

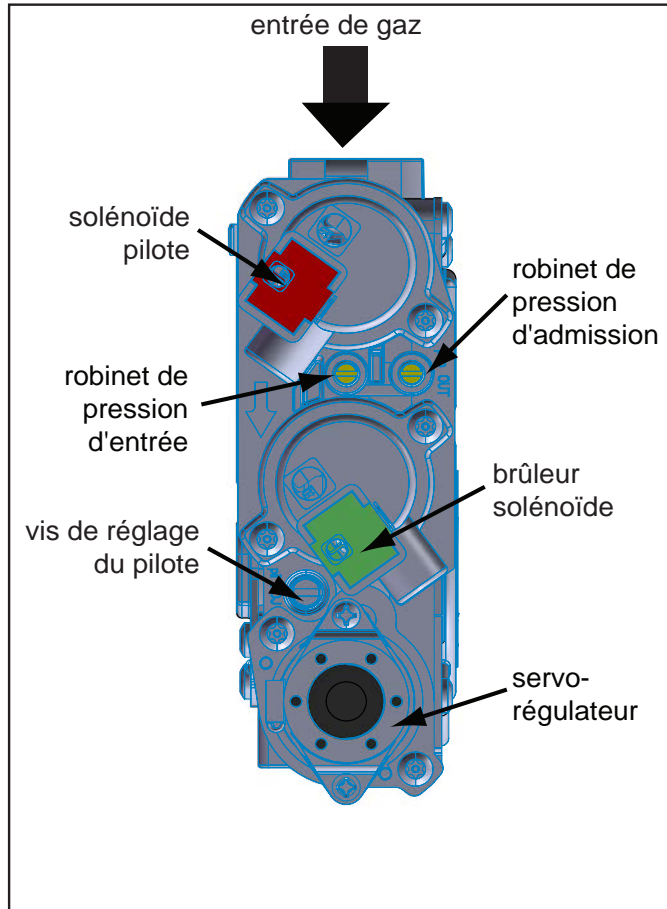

Figure 36: soupape à gaz entièrement étiquetée

AJUSTER LA FLAMME PILOTE:

La réglage du veilleuse est mis au maximum à l'usine et ne devraient pas avoir besoin d'être ajusté. La veilleuse devrait envelopper 3/8" à 1/2" (10 à 13mm) de la sonde de flamme (voir Figure 37). Cependant, le cas échéant, suivez les étapes 1 à 2 ci-dessous.

1. La vis de réglage peut être atteint par l'avant de l'appareil à l'aide d'une tournevis avec une lame de 10 pouces de longueur (voir la Figure 37 pour l'emplacement sur la soupape).
2. Tournez la vis de réglage dans le sens horaire pour diminuer ou la gauche pour augmenter la veilleuse.

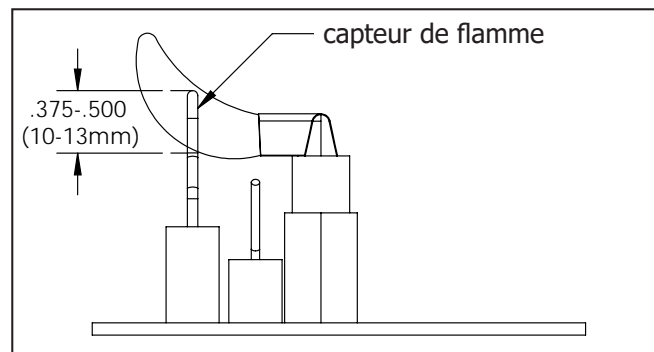

Figure 37: Flamme Pilote Propre

INSTALLATION SECONDAIRE

INSTALLATION / RETRAIT DE L'ÉCRAN DE SÉCURITÉ:

Pour installer l'écran de sécurité, maintenez-le debout devant le foyer avec quatre (4) crochets pointant vers le foyer. Faites glisser les crochets dans les supports correspondants de chaque côté du meuble (voir figures 38a et 38b). Assurez-vous que les crochets sont bien fixés pour confirmer la bonne installation. Pour retirer l'écran de sécurité, détachez-le des supports.

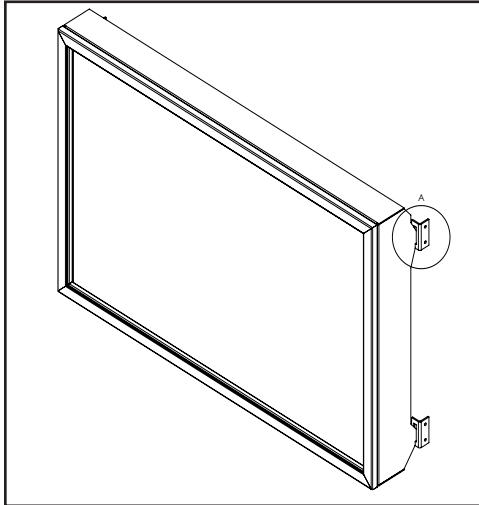

Figure 38a: Installation de l'écran de sécurité sur le support de l'armoire (pièces retirées pour plus de clarté)

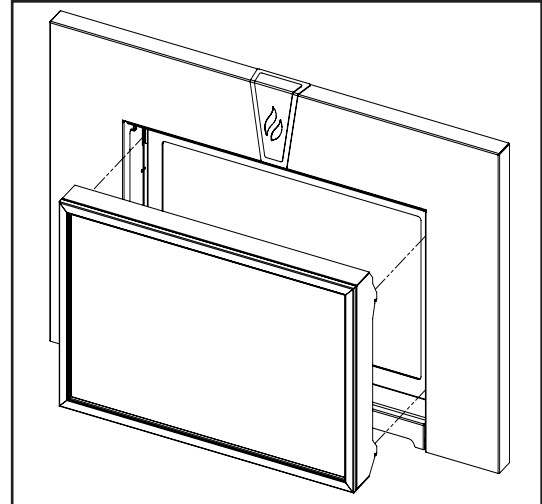

Figure 38b: Installation de l'écran de sécurité sur des supports d'armoire

ÉTAGÈRE DE BASE ET ÉLÉVATEUR EN OPTION:

L'étagère de base du E30 (hauteur de 1 $\frac{5}{8}$ " (41 mm)) et l'élévateur de l'étagère de base (hauteur de 2 $\frac{1}{8}$ " (54 mm)) sont des composants qui peuvent être combinés pour créer une élévation avec une hauteur totale de 2 $\frac{3}{16}$ " (55 mm). Cette étagère peut être installée avec ou sans l'élévateur et peut être utilisée quand la hauteur de la façade de l'encastrable est inférieure à l'ouverture du foyer. Des élévateurs d'étagère de base supplémentaires peuvent être fixés ensemble pour augmenter la hauteur par incréments de 2 $\frac{1}{8}$ " (54 mm). Cette étagère de base peut être utilisée en conjonction avec n'importe quel panneau de contour du E30. Il peut également être utilisé avec les contours sur mesure du E30. L'étagère et l'élévateur sont vendus séparément.

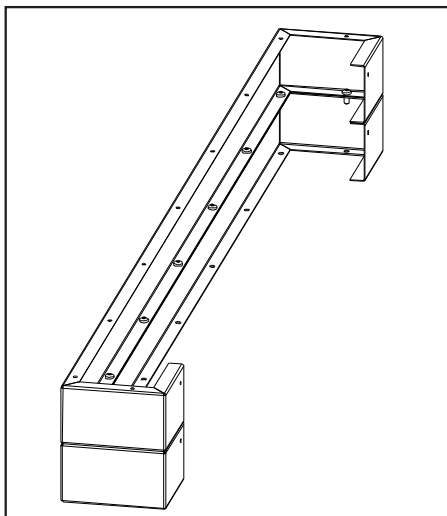

Figure 39a: Combinaison de 2 élévateurs pour l'étagère de base.

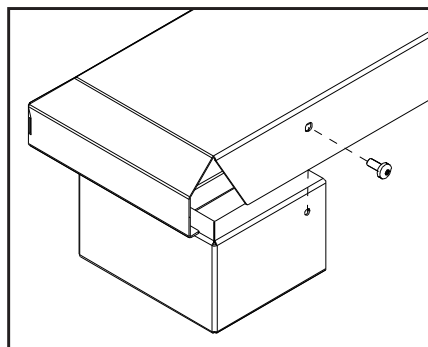

Figure 39b: Installation l'étagère de base sur un élévateur.

Installation:

1. Si l'appareil est en marche, éteignez et laissez-le refroidir complètement.
2. Lorsque vous utilisez plus d'un élévateur, chaque niveau doit être fixé au moyen de neuf (9) vis #8 T-20 fournies (voyez Figure 39a).
3. Si vous installez avec des élévateur(s), l'étagère de base doit être fixé à(aux) élévateur(s) avec une vis à T-20 chaque extrémité de l'arrière (voyez Figure 39b).
4. Les pattes de nivellement du E30 ont peut-être besoin d'être ajustées pour correspondre à la hauteur de l'élévateur et de l'étagère.
5. Centrez l'assemblage de l'étagère en avant de l'unité, au ras du dessous de l'unité.
6. Installez le contour, si requis.

INSTALLATION SECONDAIRE

PANNEAUX SUR MESURE DE 3 OU 4 CÔTÉS:

Modification du panneau de contour:

Les panneaux de contours sur mesure du E30 sont de grands panneaux rectangulaires qui peuvent être coupés pour une utilisation dans une ouverture de foyer non-standard (par exemple une ouverture en arche) à remplir. Optionnellement ce contour peut être laissée intacte et placé avant de l'ouverture du foyer.

1. Mesurez l'ouverture du foyer et / ou faire un modèle de l'ouverture du foyer.
2. Transférez la mesure au contour sur mesure.
3. Si désiré, décalez les mesures d'environ $1/8''$ (3mm) à l'intérieur, ce qui permettra au panneau d'être placé juste à l'intérieur l'ouverture du foyer, pour une apparence plus propre.
4. Coupez le long de la ligne préférée (à partir de mesures directes de décalage) et enlevez les extrémités aiguisés.
5. Le panneau peut être retouchée avec une peinture métallisée noire haute température disponible chez votre détaillant.

INSTALLATION:

1. Installez les deux supports du panneau ajustable sur l'unité E30 aide d'un tournevis Torx T-20. Voir les figures 40 et 41 pour les emplacements de montage à vis. Il existe trois séries de motifs de trous sur les supports en fonction du Panel Surround est en cours d'installation. Voir les figures 42-44.

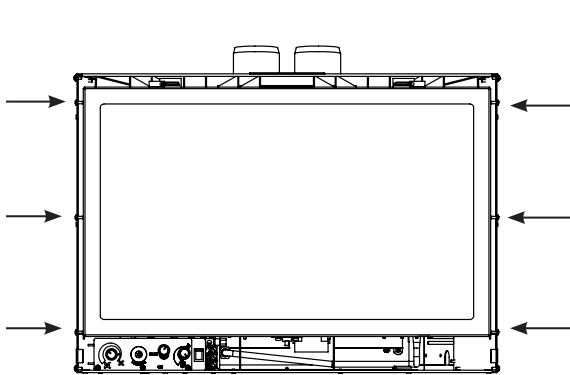

Figure 40: Emplacement des vis de montage.

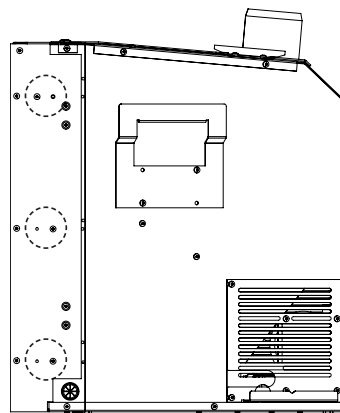

Figure 41: Emplacement des vis de montage.

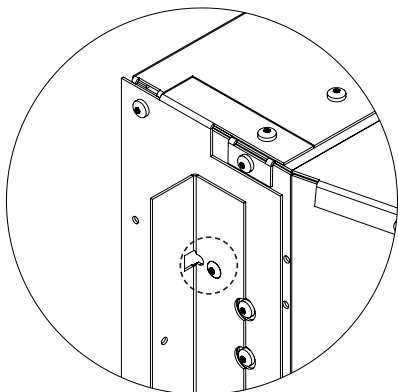

Figure 42: Installation pour contemporain et extrudé Surround.

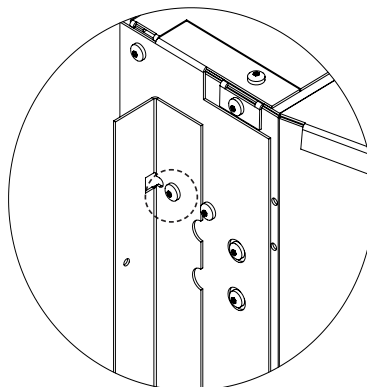

Figure 43: Installation pour Surround régulier.

NOTE: Le extrudé et panneaux Surround contemporains utilisent les mêmes trous pour le montage des supports Trimmable. Le Groupe Surround régulière utilise son propre ensemble de trous.

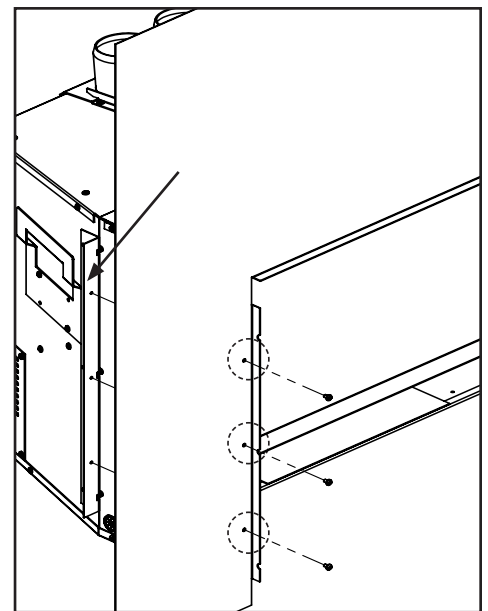

Figure 44: Emplacement des vis de montage.

INSTALLATION SECONDAIRE

Installation du panneau Surround:

AVERTISSEMENT: Le Surround devient chaud lorsque l'appareil fonctionne; se assurer que l'appareil est hors tension et qu'il est refroidi jusqu'à la température ambiante avant de commencer cette installation.

	hauteur	largeur
Panneau à 3 côtés	25" (635 mm)	39 7/8" (1013 mm)
Panneau à 4 côtés	31 1/2" (800 mm)	39 7/8" (1013 mm)

Table 8: Surround Dimensions.

Se il vous plaît vérifier les composants fournis avec ce kit. Si les composants sont manquants ou ont été endommagés, contactez votre revendeur, distributeur ou la compagnie de messagerie avant de commencer cette installation.

IMPORTANT: Le panneau ne doit pas sceller les ouvertures de ventilation dans la cheminée.

INSTALLATION (3 et 4 faces ses environs):

Soulevez le visage debout devant la cheminée avec les six crochets pointant vers la cheminée. Faites glisser les crochets sur leurs vis correspondantes (voir les figures 45 et 46). Se assurer que les crochets sont sécurisés avant de relâcher le surround. L'entourage doit être essuyé avec un chiffon humide périodiquement. Vis peuvent être serrées pour installer un plus permanent.

RETRAITS:

Soulevez le Surround vers le haut afin de décrocher l'encoche sur les crochets des vis. Tirez le Surround loin de la cheminée. Placez l'enceinte où il ne sera pas endommagé.

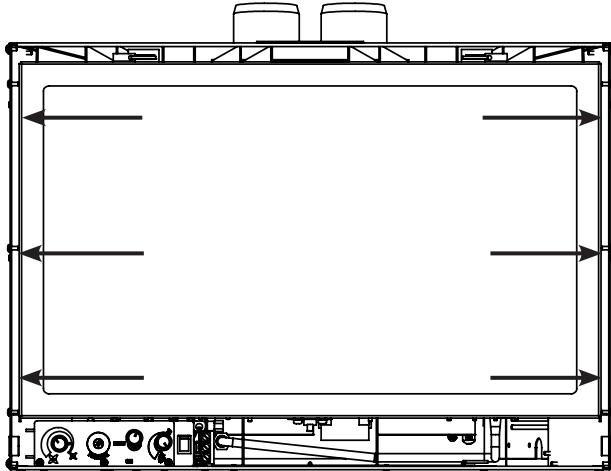

Figure 45: Emplacements vis.

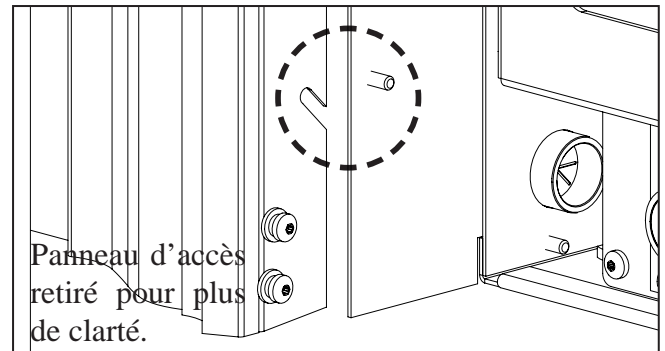

Figure 46: Vis et des crochets Close-Up.

Interrupteur du brûleur blanc INSTALLATION:

L'interrupteur du brûleur fourni avec le surround est pré-installé et câblé. Ce foyer ne nécessite pas de commutateur de brûleur et il peut être retiré de l'environnement. Utilisez le cache de l'interrupteur noir fourni avec le manuel du foyer pour remplir le trou dans le panneau d'ambiance où l'interrupteur du brûleur était pour un aspect plus propre.

NETTOYAGE: NE JAMAIS NETTOYER LES VISAGES QU'ILS SONT CHAUDS. Éteignez le foyer et laissez-le refroidir complètement. Les surfaces peintes doivent être régulièrement essuyées avec un chiffon humide. Les surfaces plaquées doivent être exemptes d'empreintes digitales et taches avant l'installation et doivent être nettoyés avec un chiffon doux propre et une petite quantité d'isopropyle de l'alcool.

D'INSTALLATION SECONDAIRE

DÉPOSE DE LA CHAMBRE DE COMBUSTION ET DU TUBE DE BRÛLEUR:

REMARQUE: Les revêtements de la chambre de combustion sont fragiles et doivent être manipulés avec précaution.

1. Assurez-vous que l'E30 est éteint et laissez l'appareil refroidir.

2. Retirez la porte vitrée comme indiqué dans Maintenance et entretien - Dépose de la porte vitrée.

AVERTISSEMENT: Ne touchez pas ou n'essayez pas de retirer la vitre si le foyer n'est pas complètement froid.

Ne faites jamais fonctionner le foyer avec la vitre retirée.

3. Retirez le jeu de journaux et tout le matériel de braise (s'il est installé).

4. Suivez les étapes ci-après pour retirer les doublures et le tube du brûleur.

REMARQUE: Suivez les étapes dans l'ordre inverse pour le réassemblage.



Figure 47: la boîte à feu avec jeu de bûches et supports retirés



Figure 48: Retirez délicatement la doublure avant (si installée) sur le fond de la boîte à feu en le ramassant doucement.

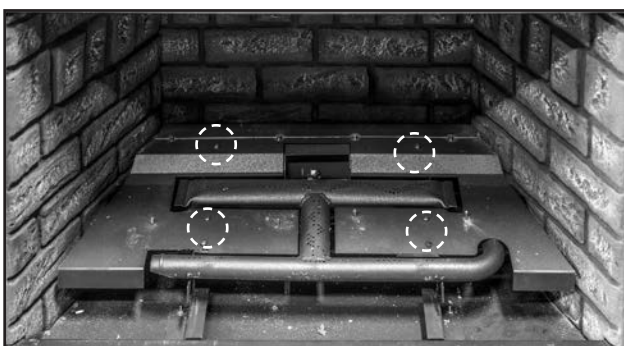

Figure 49: La grille de journal est retirée ensuite par il suffit de le soulever des languettes de montage.

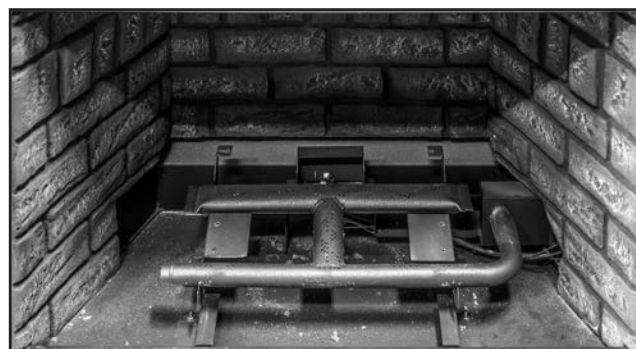

Figure 50: Retirez les 6 vis mises en évidence sur la figure 49 à l'aide d'un tournevis Torx T20 et retirez le déflecteur d'air.



Figure 51: Soulevez le brûleur des supports et retirez-le de la boîte d'entrée. Dévissez les supports de panneau (T20) de chaque côté du déflecteur pour enlever les doublures latérales gauche et droite.



Figure 52: La doublure arrière peut maintenant être enlevée. Utilisez un aspirateur pour nettoyer la boîte à feu nue si nécessaire.

D'INSTALLATION SECONDAIRE

ENSEMBLE DE BÛCHES ET INSTALLATION DE BRAISES (TRADITIONNEL ET BOULEAU):

REMARQUE: Les journaux sont fragiles et doivent être manipulés avec précaution.

AVERTISSEMENT: Ne pas positionner les pièces conformément à ces schémas ou ne pas utiliser uniquement des pièces spécifiquement approuvées avec cet appareil peut entraîner des dommages matériels ou des blessures.

Le dessous des bûches est profilé et certaines contiennent des trous d'épingle pour faciliter l'alignement. À l'aide des images fournies, placez les journaux avec précaution (voir les figures 53 à 62).



Figure 53: Installez la bûche arrière sur le pilote sur la plage arrière du déflecteur d'air. Poussez-le contre le panneau de briques arrière.

Figure 54: Placez les deux à gauche et à droite mi bûches au milieu du déflecteur d'air. Assurez-vous que les trous inférieurs sont alignés avec les goupilles dans le déflecteur d'air.



Figure 55: Placez le journal supérieur gauche sur le à droite, en haut de la bûche arrière et à gauche au milieu bûche. Localisez le fond à l'extrême gauche râper le bras.



D'INSTALLATION SECONDAIRE



Figure 56: Installez le journal de droite en haut du journal arrière et le journal de droite. Localisez le bas sur le bras de la grille d'extrême droite.

Figure 57: Briser la laine de braise le plus finement possible (agglutiner la laine et la séparer à l'aide de la brosse fournie) sur le tube du brûleur. Il est préférable d'avoir moins de fils de laine de braise d'Embaglow au-dessus de la laine.

Placer les charbons sur le désaérateur en face des deux rondins, comme indiqué. Ne couvrez pas les espaces entre le brûleur et le déflecteur d'air.



Figure 58: Séparez l'Embaglow et étalez une fine couche uniforme sur la zone du brûleur. Brossez la laine de braise aussi finement que possible (agglomérez la laine et séparez-la à l'aide de la brosse fournie) sur le tube du brûleur. Placez les charbons sur le déflecteur d'air devant les deux bûches du milieu, comme illustré. Ne couvrez pas les espaces entre le brûleur et le déflecteur d'air.

D'INSTALLATION SECONDAIRE



Figure 59: Reposez la bûche du haut au centre du rondin gauche en veillant à aligner le bas avec le bras de la grille.

Figure 60: Placez la bûche de tronçon centrale avant sur la grille de bûche, près du centre, avec le bord avant posé sur le bûche de droite.

Remarque: il y a 2 encoches de repérage sur la face inférieure.
rainure inférieure = E30
rainure supérieure = E33



Figure 61: Enfin, posez les morceaux avant gauche et droit sur la grille et le brûleur comme indiqué.
NE PAS couvrir les ports des brûleurs

CONSEIL: Lorsque la vitre est encore retirée, il est recommandé de purger la conduite de gaz en allumant la veilleuse.



Figure 62: installation correcte et apparence de flamme

La configuration du journal est maintenant terminée. Réinstallez la porte de la chambre de combustion, puis l'écran de sécurité.

Faites fonctionner l'unité pendant 15 minutes, puis ajustez le venturi au besoin à l'aide de l'outil de porte.

La figure 62 ci-dessus illustre l'apparence de la brûlure et de la flamme lorsque le jeu de bûches est correctement installé et que le venturi est ajusté.

Lorsque vous allumez le foyer pour la première fois depuis l'installation / le remplacement du jeu de bûches, surveillez l'inflammation de TOUS les ports du brûleur. Si vous remarquez un long délai, éteignez l'appareil et attendez qu'il refroidisse. Retirez ensuite la vitre et assurez-vous qu'aucun des orifices du brûleur n'est bloqué.

Entretien: Une fois par an, les grumes doivent être enlevées et contrôlées pour détecter toute détérioration ou de grandes quantités de suie. Une petite quantité au bas des journaux est normale. Retirez et remplacez les bûches de la manière décrite ci-dessus.

Si de nouveaux journaux sont requis, contactez votre revendeur ENVIRO le plus proche.

Ne faites jamais fonctionner le foyer avec la porte vitrée retirée.

DÉPANNAGE

DIAGNOSTIQUE INDICATEUR D'ALLUMAGE:

1. Ne pas s'enflammer : s'il n'y a pas d'allumage, le conseil passe en lock-out et la LED clignote ³ fois à intervalles réguliers jusqu'à ce que le système est réinitialisé.
2. État de batterie faible (<4V) : le voyant clignote une (1) fois à intervalles réguliers.
3. La flamme pilote parasites : La LED clignote deux (2) fois à intervalles réguliers.
4. Verrouillage du système : l'indicateur LED clignotera trois (3) fois à intervalles réguliers.

Informations de contact supplémentaires

1. L'Proflame² IFC va essayer deux (2) fois pour l'allumage.
2. Chaque essayer pour l'allumage dure environ ⁶⁰ secondes.
3. Le temps d'attente entre les deux essais est d'environ ³⁵ secondes.

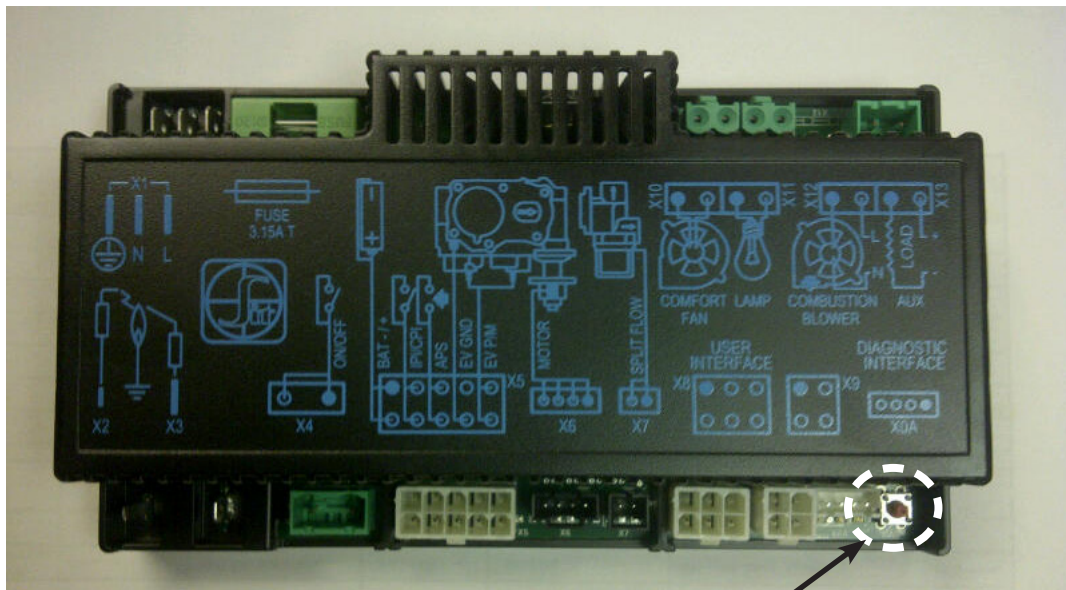

Emplacement LED

Figure 63: L'emplacement du voyant de l'IFC

DÉPANNAGE

Problème	Raison Possible	La Solution
Thermostat ne fonctionne pas	La flamme de la veilleuse est éteinte.	· Tournez le commutateur ON
	Le commutateur ON / OFF est en position OFF	
	Le thermostat est réglé trop haut	· Réglez le thermostat à une température plus basse
Pas de génération d'étincelles	Spark développe près de l'assemblée pilote ou pourrait se produire à bord	· Vérifier le câblage assemblage de la veilleuse
		· Vérifiez la connexion cassé ou pauvres de la sparker à l'électrode
		· Vérifier l'étincelle de court-circuit ou arc électrique à d'autres endroits
		· Vérifiez défectueux sparker et l'électrode d'allumage
Il n'y a pas allumage de la flamme pilote	Pas d'étincelle de la allumeur	· Voir aucune génération étincelle
	de l'air dans la conduite de gaz	· Il faut du temps pour tout l'air de purger le pilote avant que le gaz peut atteindre le pilote et enflammer
	Abandon de pression pilote de gaz lors de l'ouverture du brûleur vanne principale de gaz	· Vérifiez gaz de ville et de la pression d'alimentation
	Pas de débit de gaz de la veilleuse	· Vérifiez les raccordements du robinet de gaz et les connexions à la carte
		· Vérifier que le brûleur pilote pour une obstruction
	· Vérifiez les câblages et les connexions entre l'assemblage de la veilleuse et le conseil	
	· Vérifiez les paramètres corrects de type gaz sur la vanne et l'orifice de montage veilleuse	
Pilote ne restera pas allumé	Problème avec le circuit capteur de flamme	· Vérifiez fo une bonne connexion du capteur de flamme à la DFC bord curcuit
		· Vérifiez pilote pour la projection de flammes complet autour du capteur de flamme
		· Si la flamme est trop petite, vérifier la pression du gaz, la vis de réglage taux de pilote, consultez la tête du pilote en cas de dommages
		· S'assurer que le fil de terre est correctement fixé sur le support de montage pilote et qu'il est fait une bonne connexion électrique.
	réglage d'étranglement	· Utilisez le paramètre de restriction correcte pour la configuration de ventilation
La télécommande ne fonctionne pas	la veilleuse de lumière s'éteint	· Voir "pilote ne restera pas allumé"
	La télécommande est trop loin de l'appareil de chauffage	· Utilisez la télécommande plus près de l'appareil de chauffage
	Le récepteur de la télécommande est réglée sur "OFF"	· Vérifiez l'instruction à distance contol
	Un des commandes à deux télécommande ou les piles du récepteur sont morts	· Remplacez les piles
Flamme Bleue	Le chauffe-eau vient d'être lancé	· Normale lors du démarrage: flamme jaune comme la cheminée réchauffe
	Mauvais ajustement des volets d'air	· Réglez l'obturateur d'air - contactez votre revendeur
Brouillards en verre jusqu'à	Condition normale: après que l'appareil se réchauffe le verre sera clair	** En raison des additifs dans le gaz, le verre peut se trouble pendant le fonctionnement ** Nettoyez au besoin.

DÉPANNAGE

Problème	Raison Possible	La Solution
Pas de réaction à la commande	Piles du récepteur ou émetteur sont faibles	<ul style="list-style-type: none"> · Remplacer les piles · Retirez toutes les conditions possibles de blocage. Voir "Les conditions de blocage"
	Un nombre maximum d'allumages échoué ou restaurations de flamme ont été atteints.	<ul style="list-style-type: none"> · Voir comment faire pour réinitialiser la carte du lock-out
	Pas de communication entre la télécommande et le récepteur	<ul style="list-style-type: none"> · Reprogrammer l'émetteur vers le récepteur · Suivre le système d'initialisation pour la première fois
Verrouillage des conditions	Réinitialiser le Proflame IFC bord	<ul style="list-style-type: none"> · Éteignez le système en appuyant sur le bouton ON / OFF de l'émetteur
		<ul style="list-style-type: none"> · Après environ 2 secondes, appuyez sur le bouton ON / OFF de l'émetteur à nouveau.
		<ul style="list-style-type: none"> · Dans le mode de contrôle de la flamme manuel, utilisez le bouton flèche vers le bas pour réduire la flamme à off, indiqué par le mot OFF est affiché sur l'écran LCD émetteur.
		<ul style="list-style-type: none"> · Attendez environ 2 secondes et appuyez sur le bouton flèche vers le haut, la séquence d'allumage va commencer.
		<ul style="list-style-type: none"> · Avec le transmetteur hors tension, déplacez le curseur sur le récepteur sur la position OFF.
		<ul style="list-style-type: none"> · Attendez environ 2 secondes et déplacez le curseur récepteur sur la position ON.
Les brûleurs principaux ne démarre pas	La flamme de la veilleuse est éteinte	<ul style="list-style-type: none"> · Voir "pilote ne restera pas allumé"
	La télécommande ne fonctionne pas correctement	<ul style="list-style-type: none"> · Remplacez les piles
	Le thermostat est débranché ou réglé trop haut	<ul style="list-style-type: none"> · Réglez le thermostat à une température plus basse
Levée de flamme	Fuites dans le tuyau d'évacuation	<ul style="list-style-type: none"> · Vérifier s'il ya des fuites dans les connexions de ventilation
	Configuration d'évacuation inappropriée	<ul style="list-style-type: none"> · Vérifier configuration avec le manuel
	Terminale peut être re-circulation de gaz de carneau	<ul style="list-style-type: none"> · Vérifiez si le terminal est installé correctement
		<ul style="list-style-type: none"> · Il peut être nécessaire d'installer de haut chapeau de terminaison du vent · Contacter un concessionnaire
Flammes brûlent sale ou	Les bûches ou perles en verre placé de manière incorrecte	<ul style="list-style-type: none"> · Vérifiez le positionnement bûches
		<ul style="list-style-type: none"> · Vérifier le niveau de perles de verre mise en page
	Mauvais ajustement des volets d'air	<ul style="list-style-type: none"> · Augmenter l'air primaire en ouvrant l'obturateur d'air et / ou en ouvrant la bride d'évacuation
		<ul style="list-style-type: none"> · Vérifier une ventilation adéquate et le blocage de la terminaison de ventilation · Voir aussi "Brûleurs ne restera pas allumé"
Note d'entrée incorrecte	<ul style="list-style-type: none"> · Vérifiez la pression d'admission et de capacité d'entrée d'horloge pour une surchauffe 	

LISTE DES PIÈCES

Numéro référence	Description pièce	Numéro pièce
1	E30 DV Flue Adaptor Bottom Gasket	50-2497
-	E30I Owner's Manual	50-2597
-	E30I Conversion Kit NG to LP	50-2486
-	E30I Conversion Kit LP to NG	50-2541
2	E30 Door Release Tool	50-2510
-	Ceramic Wool Embers Only	50-893
3	Domestic Power Cord (115V)	EC-042
4	Heyco Strain Relief	EC-044
5	E30 Pilot Shield	50-2500
6	Pilot Gasket	EC-021
7	PSE IPI Pilot Assembly	50-3026
8	E30/E33 H-Burner Tube	50-3653
9	E30 Valve Cover with Gasket	50-2503
10	885 Proflame IPI Valve NG	50-2682
11	Proflame 2 Battery Holder (0.584.103)	50-3204
-	Battery Holder Wire Harness (0.584.922)	50-3203
12	Proflame 2 IFC (0.584.325)	50-3312
-	IFC Wire Harness (0.584.924)	50-3030
-	IFC ON/OFF Jumper Only	50-3205
13	Proflame 2 Transmitter (TMFSLA)	50-3265
14	E30 Door Complete	50-2505
15	E30 Glass C/W Gasket (21.75" X 13.575")	50-2506
16	Dual Bulb Door Gasket (10ft)	50-634
17	E30 Replacement Safety Screen	50-3072
18	Convection Fan Only	50-2493
19	E30 Door Latch Mechanism (Set of 2)	50-2507
20	Brick Liner Set - E30	50-2509
-	Porcelain Liner Set - E30	50-2427
-	E30/E33 Traditional Logset (10 pcs)	50-3627
-	E30/E33 Birch Logset (10 pcs)	50-3628
-	12 oz. Can of Metallic Black Touch Up Paint	PAINT-12-MB
-	Blank Filler Switch	EG30-010

PIÈCES DIAGRAMME - COMPOSANTS

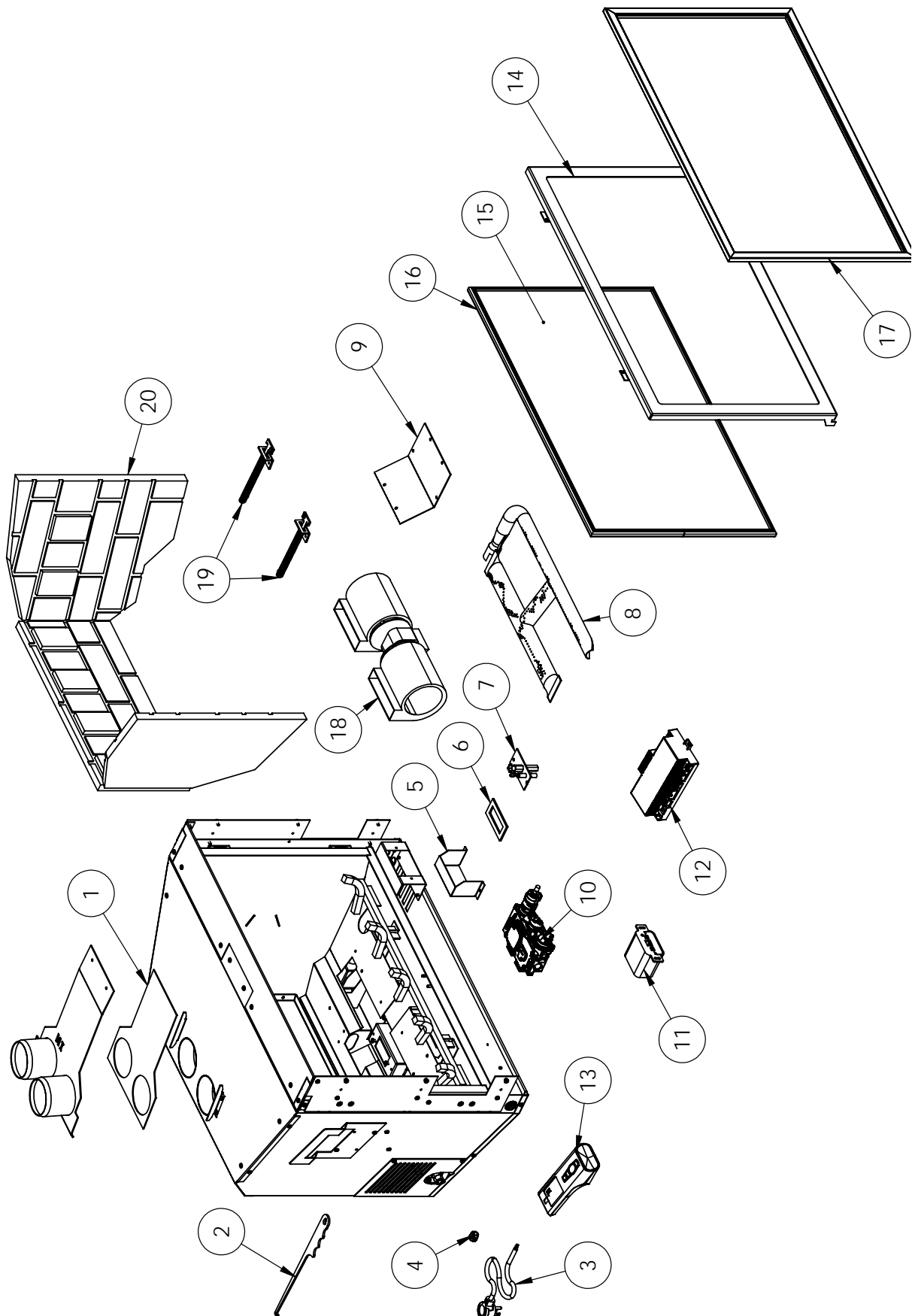

REMARQUES



Garantie pour les produits Enviro gaz

Sherwood Industries Ltd («Sherwood») garantit, sous réserve des modalités et conditions énoncées, ce produit contre les défauts matériels et de fabrication pendant la période de garantie spécifiée à partir de la date d'achat au détail original. Dans le cas d'un défaut de matériau ou de fabrication pendant la période de garantie spécifiée, Sherwood se réserve le droit d'effectuer des réparations ou pour évaluer le remplacement d'un produit défectueux à l'usine de Sherwood. Les frais d'expédition sont à la charge du consommateur. Toutes les garanties sont Sherwood éconocés aux présentes et aucune réclamation ne sera faite contre Sherwood aucune garantie ou déclaration verbales.

Conditions

- Un enregistrement de garantie dûment remplie doit être soumise à Sherwood dans les 90 jours suivant l'achat initial par l'intermédiaire de la page d'enregistrement de garantie en ligne ou par la poste dans la carte d'enregistrement de garantie en ligne ou par la poste dans la carte d'enregistrement de garantie fournie. Demandez à l'installateur de remplir la fiche d'installation dans le dos du manuel pour la garantie et toute référence ultérieure.
- Cette garantie s'applique uniquement au propriétaire initial dans l'emplacement d'origine de la date d'installation.
- L'appareil a été correctement installé par un technicien ou un installateur qualifié, et doivent satisfaire à toutes les exigences locales et nationales du code du bâtiment.
- La garantie ne couvre pas l'enlèvement et de réinstallation des coûts.
- Sherwood Industries Ltd se réserve le droit d'apporter des modifications sans préavis.
- Sherwood Industries Ltd et ses employés ou représentants ne pourront en charge des dommages, que ce soit directement ou indirectement causés par un usage impropre, le fonctionnement, l'installation, l'entretien ou la maintenance de cet appareil.
- Une preuve d'achat originale doit être fournie par vous ou par le concessionnaire, y compris le numéro de série.
- Cette garantie ne couvre pas la décoloration de la aille de l'ecran de sécurité.

Exclusions

Une liste élargie des exclusions est disponible à www.enviro.com/fr/resources/warranty/exclusions-limitations/

Cette garantie ne couvre pas::

- Dégâts à la suite d'une mauvaise utilisation ou d'abus.
- Les dommages causés par une surchauffe due à la configuration incorrecte ou falsification.
- Les dommages causés par une mauvaise installation.

Pour le concessionnaire:

- Fournir le nom, l'adresse et le téléphone de l'acheteur et la date d'achat.
- Indiquer la date d'achat. Nom de l'installateur et du détaillant. Numéro de série de l'appareil. nature de la plainte, de défauts ou dysfonctionnements, la description et la référence de toutes les pièces remplacées.
- Images ou de retour de produit endommagé ou défectueux peut être nécessaire.

Pour le distributeur:

- Signer et vérifier que le travail et les informations sont correctes.

Sherwood Industries Ltd.

6782 Oldfield Road, Victoria, BC . Canada V8M 2A3

Enregistrement de la garantie en ligne:

www.enviro.com/fr/resources/warranty/product-registration/

catégorie	un année	deux années	durée de vie limitée (7an)
parties (numéro de série obligatoire) ^{1,2}		✓	
centrales incendie boîte de ligne ³		✓	
chambre de combustion			✓
échangeur de chaleur			✓
brûleur			✓
bûches en céramique ⁴			✓
verre céramique ⁵	✓		
socles / pieds (à l'exception de finition)			✓
ensemble de porte			✓
panneau périphérique (à l'exception de finition)			✓
panneau extérieurs (à l'exception de finition)			jusqu'à 5 ans
composants électriques		✓	
finition de la surface extérieure ⁶	✓		
travail	✓		

¹ Alors que la garantie a expiré, les pièces de rechange seront garantis pendant 90 jours à compter de la date d'achat partiel. Tout travail non inclus. Numéro de série unitaire nécessaire.

² Le kit de ventilateur Westport (50-173) a couvert jusqu'à 5 ans à compter de la date d'achat. Tout travail non inclus. Numéro de série unitaire nécessaire.

³ Ne comprend pas les dommages à la finition causés par une mauvaise configuration de l'appareil ou des changements de couleur.

⁴ Ensemble de bûches et panneaux exclut l'usure ou bris causés par un nettoyage ou d'un service.

⁵ Le verre est couvert pour bris thermique. Photos de la boîte, à l'intérieur de la porte, et le numéro de série de l'appareil doit être alimenté par une rupture due à la navigation.

⁶ Surface de finition extérieure couvre Placage, émail ou de peinture à l'exclusion des changements de couleur, chipping, et les empreintes digitales. Les frais de déplacement non inclus.

FICHE DE DONNÉES D'INSTALLATION

Les renseignements suivants doivent être enregistrés par le programme d'installation à des fins de garantie et de référence future.

nom du propriétaire:

adresse:

téléphone: _____

nom du revendeur:

adresse:

téléphone: _____

modèle: _____

numéro de série: _____

date d'achat: _____ (jj / mm / aaaa)

date d'installation: _____ (jj / mm / aaaa)

évent direct

gaz naturel (NAT) propane (LPG)

pression du gaz d'entrée: _____ en WC

orifice du brûleur principal: _____ # DMS

orifice pilote # _____ ou _____ en diamètre

signature de l'installateur:

nom de l'installateur:

adresse:

téléphone: _____

MANUFACTURÉ PAR:
SHERWOOD INDUSTRIES LTD.
6782 OLDFIELD RD. SAANICHTON, BC, CANADA V8M 2A3
www.enviro.com
5 septembre, 2018
C-15550