



ENREGISTREMENT DE LA GARANTIE
enviro.com/garantie

S201 / S201D

FOYER AUTONOME AU GAZ

MANUEL DU PROPRIÉTAIRE



AVERTISSEMENT : Si les informations contenues dans ce manuel ne sont pas suivies à la lettre, un incendie ou une explosion peut se produire et provoquer des dommages matériels, des blessures corporelles ou la mort. L'installation et l'entretien doivent être effectués par un installateur qualifié, une agence de service ou le fournisseur de gaz.

PRÉCAUTIONS DE SÉCURITÉ



AVERTISSEMENT:

RISQUE D'INCENDIE OU D'EXPLOSION

Le non-respect exact des avertissements de sécurité peut entraîner des blessures graves, la mort ou des dommages matériels.

- Ne stockez pas et n'utilisez pas d'essence ou d'autres vapeurs et liquides inflammables à proximité de cet appareil ou de tout autre appareil.

- QUE FAIRE SI VOUS SENTEZ DU GAZ
 - N'essayez pas d'allumer un appareil.
 - Ne touchez aucun interrupteur électrique ; n'utilisez aucun téléphone dans votre immeuble.
 - Quittez immédiatement le bâtiment.
 - Appelez immédiatement votre fournisseur de gaz depuis le téléphone d'un voisin. Suivez les instructions du fournisseur de gaz.
 - Si vous ne parvenez pas à joindre votre fournisseur de gaz, appelez les pompiers département.

- L'installation et l'entretien doivent être effectués par un technicien qualifié l'installateur, l'agence de service ou le fournisseur de gaz.

INSTALLATEUR:

Laissez ce manuel avec l'appareil.

CONSOMMATEUR:

Conservez ce manuel pour référence ultérieure.

Cet appareil peut être installé dans une maison préfabriquée (mobile) installée de façon permanente après-vente, là où les codes locaux ne l'interdisent pas.

Cet appareil ne doit être utilisé qu'avec le type de gaz indiqué sur la plaque signalétique. Cet appareil ne peut pas être utilisé avec d'autres gaz, sauf si un kit certifié est utilisé.

Installations du Massachusetts (Avertissement) : Ce produit doit être installé par un plombier ou un installateur de gaz agréé lorsqu'il est installé dans le Commonwealth du Massachusetts. Autres exigences du code du Massachusetts : Le connecteur flexible ne doit pas mesurer plus de 36 po de long, un robinet d'arrêt doit être installé ; seuls les produits de combustion scellés à ventilation directe sont approuvés pour les chambres/salles de bains. Un détecteur de monoxyde de carbone est requis dans toutes les pièces contenant des appareils à ventilation directe au gaz. Le registre du foyer doit être retiré ou soudé en position ouverte avant l'installation d'un insert de foyer.

PRÉCAUTIONS DE SÉCURITÉ

POUR UNE INSTALLATION ET UN FONCTIONNEMENT SÉCURISÉS DE VOTRE CHAUFFAGE ENVIRO, VEUILLEZ LIRE ATTENTIVEMENT LES INFORMATIONS

SUIVANTES : Tous les appareils à gaz ENVIRO doivent être installés conformément à leurs instructions. Lisez d'abord attentivement toutes les instructions de ce manuel. Consultez l'autorité compétente en matière de construction pour déterminer si un permis est nécessaire avant de commencer l'installation.

• **REMARQUE** : Le non-respect de ces instructions pourrait entraîner un dysfonctionnement du foyer, ce qui pourrait entraîner la mort, des blessures corporelles graves et/ou des dommages matériels.

• Le non-respect de ces instructions peut également annuler votre assurance incendie et/ou votre garantie.

GÉNÉRAL

• L'installation et la réparation doivent être effectuées par un technicien qualifié. L'appareil doit être inspecté avant la première utilisation et au moins une fois par an par un technicien qualifié. Un nettoyage plus fréquent peut être nécessaire en raison de l'excès de peluches provenant de la moquette, de la literie, etc. Il est impératif que les compartiments de commande, les brûleurs et les voies de circulation d'air de l'appareil soient maintenus propres.

• En raison des températures élevées, l'appareil doit être placé hors des zones à fort trafic et loin des meubles et des rideaux.

Les enfants et les adultes doivent être alertés des dangers liés aux températures de surface élevées et doivent rester à l'écart pour éviter les brûlures ou l'inflammation des vêtements.

• Les jeunes enfants doivent être surveillés attentivement lorsqu'ils se trouvent dans la même pièce que l'appareil. Les tout-petits, les jeunes enfants et d'autres personnes peuvent être exposés à des brûlures accidentelles. Une barrière physique est nécessaire si des personnes à risque se trouvent dans la maison. Pour restreindre l'accès à un foyer ou à un poêle, installez une barrière de sécurité réglable pour empêcher les tout-petits, les jeunes enfants et les autres personnes à risque de pénétrer dans la pièce et de s'approcher des surfaces chaudes. Tout écran, protection ou barrière de sécurité retiré pour l'entretien d'un appareil doit être remis en place avant d'utiliser l'appareil.

• Les vêtements ou autres matériaux inflammables ne doivent pas être placés sur ou à proximité de l'appareil.

• Une barrière conçue pour réduire le risque de brûlures par la vitre chaude est fournie avec cet appareil et doit être installée pour la protection des enfants et des autres personnes à risque. Si la barrière est endommagée, elle doit être remplacée par la barrière du fabricant pour cet appareil

POUR VOTRE SÉCURITÉ

• L'installation et l'entretien doivent être effectués par un installateur qualifié, une agence de service ou un fournisseur de gaz.

• Cette installation doit être conforme aux codes locaux ou, en l'absence de codes locaux, au National Fuel Gas Code, ANSI Z223.1/NFPA 54, ou au Natural Gas and Propane Installation Code, CSA B149.1.

• Pour éviter toute blessure, ne laissez pas une personne non familière avec le poêle l'utiliser.

• Pour éviter toute blessure, si la veilleuse ou la veilleuse et les brûleurs s'éteignent d'eux-mêmes, ouvrez la porte vitrée et attendez 5 minutes pour qu'elle s'aère avant de tenter de rallumer le poêle.

• Gardez toujours la zone autour de ces appareils exempte de matériaux combustibles, d'essence et d'autres liquides et vapeurs inflammables.

• Ces appareils ne doivent pas être utilisés comme séchoir à vêtements ou pour suspendre des bas/décorations de Noël.

• En raison du séchage de la peinture sur le poêle, une légère odeur et une légère fumée seront probablement perceptibles lors de la première utilisation du poêle. Ouvrez une fenêtre jusqu'à ce que la fumée cesse.

Raccordez toujours ce poêle à gaz à un système d'évacuation et évacuez l'air vers l'extérieur de l'enveloppe du bâtiment. Ne jamais évacuer l'air vers une autre pièce ou à l'intérieur du bâtiment. Assurez-vous que le tuyau d'évacuation spécifié est utilisé, de taille appropriée et de hauteur adéquate pour assurer un tirage suffisant. Inspectez le système d'évacuation une fois par an pour détecter tout blocage ou signe de détérioration.

AVERTISSEMENT : Le fait de ne pas positionner les pièces conformément aux schémas de ce livret ou de ne pas utiliser uniquement des pièces spécifiquement approuvées avec cet appareil peut entraîner des dommages matériels ou des blessures corporelles.

AVERTISSEMENT : N'utilisez pas l'appareil si la vitre avant est retirée, fissurée ou cassée. Le remplacement de la vitre doit être effectué par un technicien agréé ou qualifié.

• N'utilisez jamais de combustibles solides tels que du bois, du papier, du carton, du charbon ou tout autre liquide inflammable, etc., dans cet appareil.

• N'utilisez pas cet appareil si une pièce a été immergée dans l'eau. Appelez immédiatement un technicien qualifié pour inspecter l'appareil et remplacer toute pièce du système de commande ou de la commande de gaz qui a été immergée dans l'eau.

• Ne maltraitez pas le verre en le frappant ou en claquant la porte.

• Si l'unité S201 / S201D est retirée de son installation et que le système d'admission d'air de ventilation est déconnecté pour une raison quelconque, assurez-vous que les tuyaux d'admission d'air de ventilation sont reconnectés et rescellés conformément aux instructions indiquées dans INSTALLATION INITIALE - VENTILATION DIRECTE



! DANGER

VITRE CHAUDE – RISQUE DE BRÛLURES.

NE TOUCHEZ PAS UNE VITRE NON REFROIDIE.

NE LAISSEZ JAMAIS UN ENFANT TOUCHER LA VITRE.

L'écran pare-étincelles fourni avec ce foyer réduit le risque de brûlure en cas de contact accidentel avec la vitre chaude et doit être installé pour la protection des enfants et des personnes à risques.

TABLE DES MATIÈRES

Précautions de sécurité.....	2
Codes et homologations.....	5
Spécifications.....	6
Dimensions.....	6
Emplacement de l'étiquette de classification.....	6
Mode d'emploi.....	7
Instructions d'éclairage.....	7
Obturbateur d'air.....	8
Bruits normaux pendant le fonctionnement.....	8
Opérations de la télécommande.....	9
Initialisation du système.....	10
Mode pilote continu (CPI).....	11
Contrôle du ventilateur.....	12
Batterie de secours.....	13
Entretien et réparation.....	14
Entretien courant.....	14
Nettoyage des surfaces décoratives.....	14
Nettoyage de la vitre.....	14
Nettoyage du foyer.....	14
Remplacement du verre.....	14
Suppression du visage.....	15
Retrait de la porte vitrée.....	15
Retrait du brûleur.....	16
Conversion de carburant.....	17
Installation initiale.....	19
Préparation de l'installation.....	19
Dégagement des combustibles.....	19
Conversion de l'évent arrière.....	20
Installation de maisons mobiles.....	22
Évacuation directe.....	22
Restrictions relatives à la terminaison de l'évent.....	23
Espaces de ventilation.....	24
Pièces de ventilation approuvées.....	24
Terminaison horizontale - Évent arrière sans élévation.....	25
Configurations d'évent coaxial autorisées.....	27
Terminaison horizontale.....	28
Terminaison verticale.....	29
Ventilation dans une cheminée.....	32
Ventilation colinéaire approuvée.....	32
Configurations d'évent coaxial autorisées.....	33
Réglages du limiteur d'air.....	34
Raccordement et test de la conduite de gaz.....	35
Exigences électriques.....	36
Installation secondaire.....	37
Installation de la grille de foyer et de l'ensemble de bûches.....	37
Remplacement de l'écran de sécurité.....	40
Dépannage.....	41
Liste des pièces.....	44
Schéma des pièces.....	45
Remarques.....	46
Garantie.....	47
Fiche technique d'installation.....	48

CODES ET APPROBATIONS

ÉVACUATION DIRECTE UNIQUEMENT : Ce type est identifié par le suffixe DV. Cet appareil tire tout son air de combustion de l'extérieur de l'habitation, par l'intermédiaire d'un système de conduits d'évacuation spécialement conçu.

Cet appareil a été testé et approuvé pour des installations de 0 à 4 500 pieds (1 372 m) au-dessus du niveau de la mer.

Aux États-Unis : l'appareil peut être installé à des altitudes plus élevées. Veuillez vous reporter aux directives de l'American Gas Association qui stipulent que l'entrée nominale au niveau de la mer des appareils à gaz installés à des altitudes supérieures à 610 m (2000 pieds) doit être réduite de 4 % pour chaque 305 m (1000 pieds) au-dessus du niveau de la mer. Consultez également les autorités locales ou les codes compétents dans votre région concernant les directives de réduction.

Au Canada : Lorsque l'appareil est installé à des altitudes supérieures à 4 500 pieds (1 372 m), la cote d'altitude élevée certifiée doit être réduite à un taux de 4 % pour chaque tranche supplémentaire de 1 000 pieds (305 m).

- Cet appareil a été testé par INTERTEK et jugé conforme aux normes établies pour les foyers à gaz ventilés au CANADA et aux États-Unis, comme suit :

FOYER À GAZ VENTILÉ (S20I / S20ID; NG/LPG)

TESTÉ SELON : ANSI Z21.88 / CSA 2.33 CHAUFFAGES AU GAZ À VENTILATION

CSA 2.17 APPAREILS À GAZ POUR HAUTE ALTITUDE

CSA P.4.1 MÉTHODE D'ESSAI POUR MESURER L'EFFICACITÉ ANNUELLE D'UN FOYER

Ce foyer ENVIRO S20I/ S20ID :

- A été certifié pour une utilisation avec du gaz naturel ou du gaz propane. (Voir l'étiquette signalétique.)
- Ne doit pas être utilisé avec des combustibles solides.
- Est approuvé pour une chambre ou un salon. (**AU CANADA**: doit être installé avec un thermostat mural homologué. **AUX ÉTATS-UNIS**: voir la norme ANSI Z223.1 en vigueur pour les instructions d'installation.)
- Doit être installé conformément aux codes locaux. S'il n'en existe aucun, utilisez le code d'installation en vigueur CAN/CGA B149 au Canada ou ANSI Z223.1/NFPA 54 aux États-Unis.
- Doit être correctement raccordé à un système de ventilation approuvé et non raccordé à un conduit de cheminée desservant un appareil à combustible solide séparé.

AVIS IMPORTANT (concernant le premier allumage) : Lorsque l'appareil est allumé pour la première fois, il doit être réglé sur la puissance maximale sans ventilateur pendant les 4 premières heures. Cela permettra de sécher la peinture, les bûches, le matériau d'étanchéité et les autres produits utilisés dans le processus de fabrication. Il est conseillé d'ouvrir une fenêtre ou une porte, car l'appareil commencera à fumer et peut irriter certaines personnes. Une fois que l'appareil a effectué le premier allumage, éteignez l'appareil, y compris la veilleuse, laissez l'appareil refroidir, puis retirez la porte vitrée et nettoyez-la avec un bon nettoyant pour vitres de foyer au gaz, disponible chez votre revendeur ENVIRO local.

NATIONAL
FIREPLACE
INSTITUTE



CERTIFIÉ

www.nfcertified.org

Nous recommandons que nos foyers au gaz soient installés et maintenus par des professionnels qui sont certifiés aux É.U. par le national Fireplace Institute® (NFI) comme étant un spécialiste au gaz NFI.

CARACTÉRISTIQUES

DIMENSIONS:

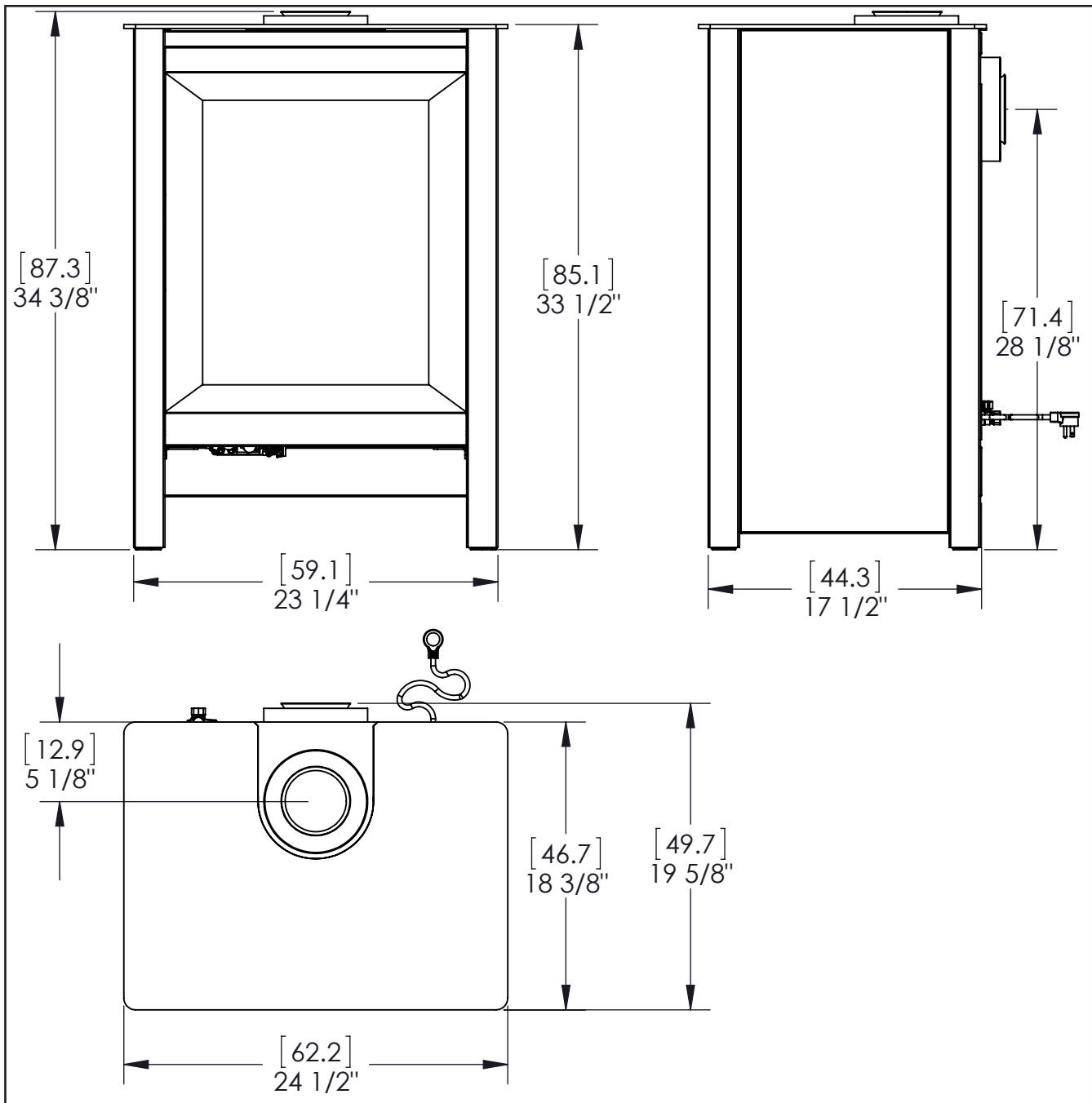

Figure 1: Dimensions S201/S201D - Évén supérieur

EMPLACEMENT DE L'ÉTIQUETTE SIGNALÉTIQUE ET DES INSTRUCTIONS D'ÉCLAIRAGE :

L'étiquette signalétique et les instructions d'allumage se trouvent sur la plaque signalétique à l'arrière du poêle.

MODE D'EMPLOI

Pour votre sécurité, lisez les précautions de sécurité et Instructions d'éclairage avant l'utilisation

AVERTISSEMENT : SI VOUS NE SUIVEZ PAS CES INSTRUCTIONS À LA LETTRE, UN INCENDIE OU UNE EXPLOSION PEUT SE PRODUIRE, CAUSANT DES DOMMAGES MATÉRIELS, DES BLESSURES CORPORELLES OU LA PERTE DE VIE.

INSTRUCTIONS D'ALLUMAGE ET D'EXTINCTION :

POUR VOTRE SÉCURITÉ, LISEZ AVANT LE FONCTIONNEMENT

AVERTISSEMENT: SI VOUS NE SUIVEZ PAS EXACTEMENT CES INSTRUCTIONS, UN INCENDIE OU UNE EXPLOSION POURRAIT EN RÉSULTER, ENTRAÎNANT DES DOMMAGES MATÉRIELS, DES BLESSURES OU DES PERTES DE VIE.

- A. Cet appareil est équipé d'un dispositif d'allumage qui allume automatiquement le pilote. N'essayez pas d'allumer le pilote à la main
- B. **AVANT LE FONCTIONNEMENT** sentez tout autour de l'appareil pour une odeur de gaz. Assurez-vous de sentir près du plancher, car certains gaz sont plus lourds que l'air et se propage au sol
QUE FAIRE SI VOUS SENTEZ UNE ODEUR DE GAZ::
- N'essayez pas d'allumer l'appareil.
 - Ne touchez pas à aucun interrupteur électrique; n'utilisez aucun téléphone dans votre demeure.
 - Appelez immédiatement votre fournisseur de gaz depuis un voisin. Suivez les instructions du fournisseur de gaz.
 - Si vous ne pouvez pas rejoindre votre fournisseur de gaz, appelez le département de protection contre les incendies.
- C. Utilisez uniquement la télécommande fournie avec ce foyer. N'utilisez jamais d'outils, n'essayez pas de le réparer, appelez un technicien de service qualifié. La force ou une tentative de réparation peut entraîner un incendie ou une explosion.
- D. N'utilisez pas cet appareil si une partie quelconque a été submergée. Appelez immédiatement un technicien qualifié pour inspecter l'appareil et pour remplacer toute pièce du système de contrôle et de contrôle du gaz qui a été sous l'eau.

INSTRUCTIONS DE FONCTIONNEMENT

1. **ARRÊTEZ !** Lisez les informations de sécurité ci-dessus sur cette étiquette.
2. Lisez le manuel du propriétaire, y compris la section sur le fonctionnement de la Télécommande
3. Coupez toute l'alimentation électrique de l'appareil.
4. N'essayez pas d'allumer la veilleuse à la main.
5. Attendez cinq (5) minutes pour éliminer tout gaz. Puis sentir le gaz, y compris près du sol. Si vous sentez une odeur de gaz, **STOP !** Suivez "B" dans les informations de sécurité ci-dessus sur cette étiquette. Si vous ne sentez pas d'odeur de gaz, passez à l'étape suivante.
6. Allumez toute l'alimentation électrique de l'appareil.
7. À l'aide de la télécommande, appuyez sur la touche marche/arrêt de la télécommande. "ON" sera indiqué sur l'écran de la télécommande et un bip audible se fera entendre à l'unité pour indiquer que la commande a été reçue.

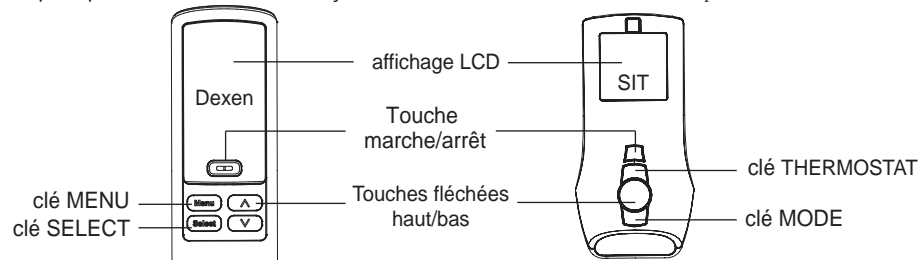

8. Si l'appareil ne fonctionne pas, suivez les instructions pour couper le gaz de l'appareil et appelez votre technicien de service ou votre fournisseur de gaz.

POUR COUPER LE GAZ À L'APPAREIL

1. Réglez le thermostat au réglage le plus bas ou appuyez sur la touche marche/arrêt ou sur la touche d'alimentation. "OFF" sera indiqué sur le l'écran et un bip sonore se fera entendre sur l'unité pour indiquer que la commande a été reçue.
2. Coupez toute alimentation électrique à l'appareil si un entretien doit être effectué.

C-16321

Figure 2: Étiquette d'instructions d'éclairage

MODE D'EMPLOI

OBTURATEUR D'AIR :

Derrière la porte d'accès à la vanne se trouve le levier de réglage de l'obturateur d'air sur le côté droit du boîtier Venturi (voir la figure 3) au-dessus du panneau de commande. L'obturateur d'air permet de régler la quantité d'air entrant dans le foyer afin de s'adapter aux différents climats et aux différents systèmes de ventilation. Démarrez la veilleuse, puis le brûleur. Assurez-vous que la flamme de la veilleuse brûle normalement et qu'aucun des orifices du brûleur n'est bouché. Laissez le foyer brûler pendant environ quinze minutes, puis examinez les flammes et comparez-les à celles présentées à la page 39.

La flamme idéale sera bleue à la base et orange clair au-dessus. Les flammes doivent être de hauteur moyenne. Si les flammes ressemblent à cela, aucun réglage du venturi n'est nécessaire. Si les flammes

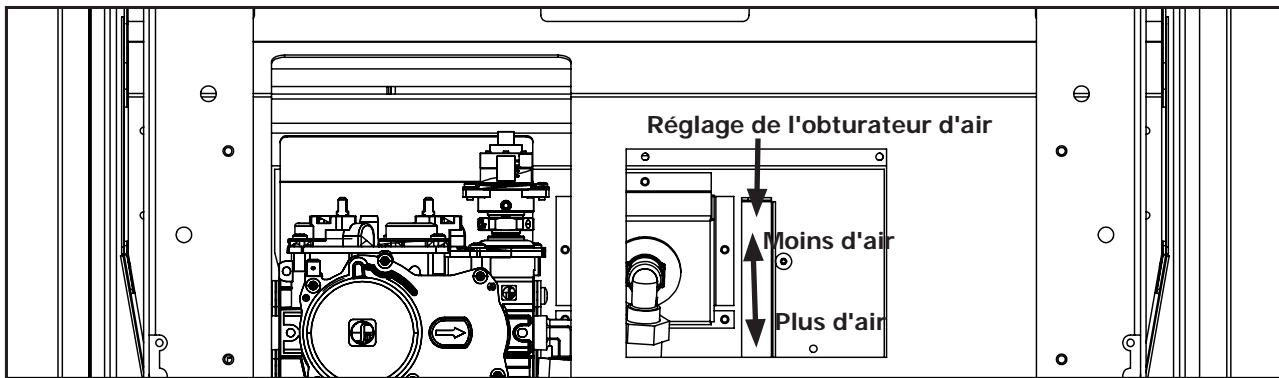

Figure 3: Levier d'obturation d'air

sont assez courtes et principalement bleues, le foyer reçoit trop d'air. Par conséquent, l'obturateur d'air doit être légèrement fermé (tiré) jusqu'à ce que les flammes correctes soient obtenues. Les flammes très orange, avec des pointes hautes, sombres et filandreuses, ne reçoivent pas assez d'air. Ouvrez (enfoncez) le venturi jusqu'à ce que les flammes se nettoient. Si le venturi est ouvert ou fermé complètement et que les flammes correctes ne peuvent pas être obtenues, coupez le gaz et contactez le revendeur.

Avvertissement : un réglage incorrect de l'obturateur peut entraîner une mauvaise combustion, ce qui constitue un risque pour la sécurité. Contactez le revendeur en cas de problème concernant le réglage du venturi.

BRUITS NORMAUX PENDANT LE FONCTIONNEMENT :

Tableau 1 :

Composante	des sons normauxSon et raison
S20I/S20ID	Craquement lors du chauffage ou du refroidissement.
Brûleur	Léger pop ou pouf lors de l'extinction ; ceci est plus courant avec les unités LP.
Capteur de température	Cliquetis lorsqu'il détecte qu'il faut allumer ou éteindre le ventilateur.
Flamme pilote	Un murmure doux tandis que la flamme pilote est allumée.
Souffleur / Ventilateur	Mouvement d'air qui augmente et diminue en fonction de la vitesse du ventilateur. Le ventilateur pousse la chaleur du foyer dans la pièce.
Vanne de régulation de gaz	Clic sourd lors de la mise en marche ou de l'arrêt, c'est l'ouverture et la fermeture de la vanne.

MODE D'EMPLOI

Pour votre sécurité, lisez les précautions de sécurité et Instructions d'éclairage avant l'utilisation



Pour les modèles S20ID, reportez-vous au manuel d'utilisation Dexen séparé fourni pour les opérations de télécommande.

OPÉRATIONS DE LA TÉLÉCOMMANDE :

Proflame 2 est un système de télécommande modulaire qui gère les fonctions du foyer. Le Proflame 2 TMFSLA est configuré pour contrôler le fonctionnement marche/arrêt du brûleur principal, ses niveaux de flamme et fournit un contrôle marche/arrêt et thermostatique intelligent de l'appareil. Le système contrôle également la vitesse du ventilateur sur six (6) niveaux.

DESCRIPTION DU SYSTÈME :

Le système de télécommande Proflame 2 se compose de deux (2) éléments :

1. Transmetteur Proflame 2.
2. Contrôleur de foyer intégré (IFC) et un faisceau de câbles pour se connecter à la vanne à gaz et au moteur pas à pas.

ATTENTION!

- **COUPEZ L'ALIMENTATION PRINCIPALE EN GAZ DE L'APPAREIL PENDANT L'INSTALLATION OU L'ENTRETIEN DE L'IFC.**
- **COUPEZ L'ALIMENTATION PRINCIPALE EN GAZ DE L'APPAREIL AVANT DE RETIRER OU DE RÉINSÉRER LES PILES DANS LE SUPPORT DE PILES**

DONNÉES TECHNIQUES

Émetteur (télécommande) :

Tension d'alimentation : 4,5 V (trois piles AAA de 1,5 V)
Fréquence radio : 315 MHz

Contrôleur de cheminée intégré (IFC) :

Tension d'alimentation : AC IN - 120 V / 60 Hz
Batterie de secours IN - 6 Vdc - 200 mA (quatre piles AA 1,5 V)
Tension/fréquence d'étincelle : >10 kV/1 Hz
Ventilateur modulant confort : 120 V / 60 Hz / 2A
Auxiliaire : 120 V / 60 Hz / 5A (non utilisé)

ÉMETTEUR:

L'émetteur Proflame 2 est une télécommande noire avec un écran LCD rétroéclairé bleu. Il utilise une conception simplifiée avec une disposition simple des boutons et un affichage LCD informatif (Figure 5). L'émetteur est alimenté par trois (3) piles de type AAA. Une touche Mode est fournie pour indexer entre les fonctions et une touche Thermostat est utilisée pour allumer/éteindre ou indexer les fonctions du thermostat (Figure 4 et 5)

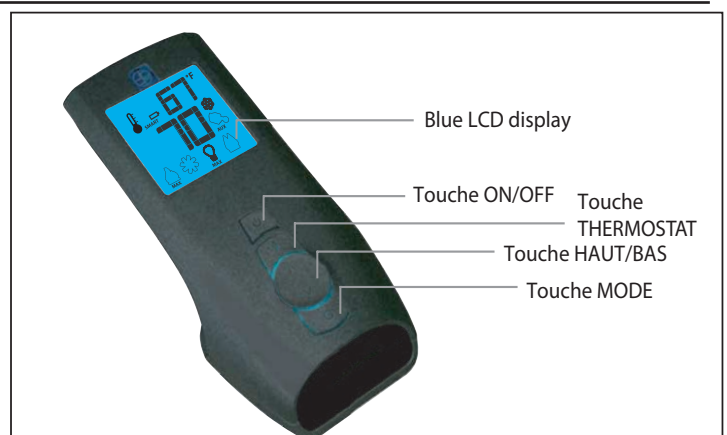

Figure 4: Transmetteur Proflame 2

MODE D'EMPLOI

AVERTISSEMENT : risque d'incendie. Peut entraîner des blessures graves, voire mortelles. L'émetteur provoque l'allumage de l'appareil. L'appareil peut s'allumer soudainement. Restez à l'écart du brûleur de l'appareil lorsque vous utilisez le système à distance.

ATTENTION : Risque de dommages matériels. Une chaleur excessive peut provoquer des dommages matériels. L'appareil peut rester allumé pendant plusieurs heures. Éteignez l'appareil si vous ne prévoyez pas de l'utiliser pendant une période prolongée. Placez toujours l'émetteur hors de portée des enfants.

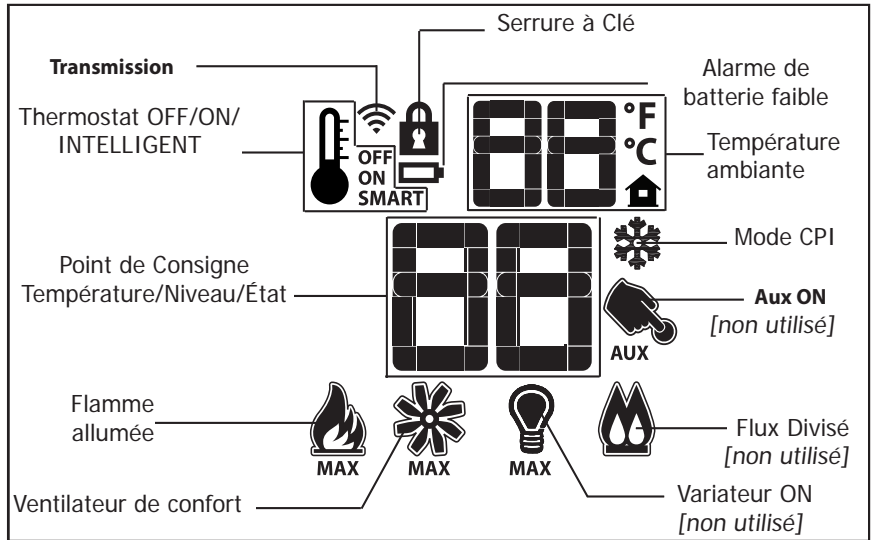
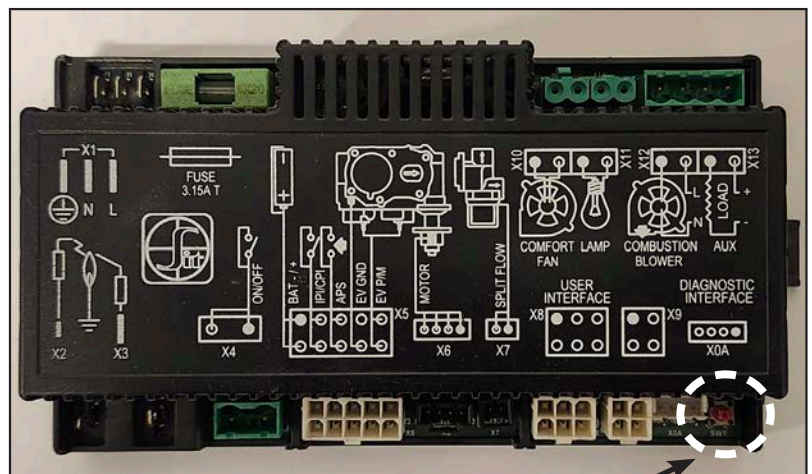

Figure 5: Écran LCD de l'émetteur Proflame 2.

CONTRÔLEUR DE CHEMINÉE INTÉGRÉ (IFC) :

L'IFC est le contrôleur principal de votre système de contrôle de cheminée connu sous le nom de Proflame 2. Cette unité contrôlera tous les aspects du foyer en recevant des commandes de l'émetteur à distance. Ce contrôleur est alimenté par 120 VCA mais peut également fonctionner avec une pile de secours (4) AA en cas de panne de courant. Seule la commande du brûleur principal peut être utilisée pendant le fonctionnement avec la pile de secours ; les composants auxiliaires, tels que le ventilateur de convection, ne peuvent pas être utilisés. Utilisez le bouton de réinitialisation (voir la figure 6) pour synchroniser l'émetteur à distance avec l'IFC pour la première fois ou après le remplacement des piles.



Bouton de réinitialisation

Figure 6: Contrôleur de cheminée intégré (IFC)

MODE OPÉRATEIRE :

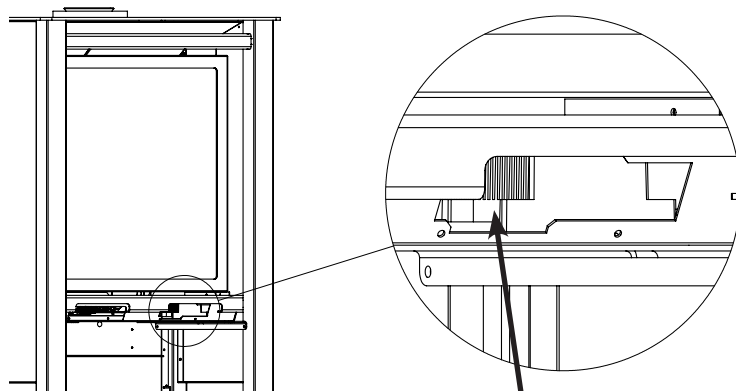

Bouton de réinitialisation

Figure 7: Localisation de l'IFC

Initialisation du système

Installez les quatre (4) piles AA fournies dans le support de piles IFC (voir la section Batterie de secours). Installez les trois (3) piles AAA fournies à l'arrière de la télécommande. Retirez la façade du foyer et appuyez sur le bouton de réinitialisation de l'IFC (voir les figures 6 et 7), puis écoutez trois (3) bips. Appuyez sur la touche ON de la télécommande et écoutez une autre séquence de bips. Une fois la commande acceptée, le système est initialisé et prêt à être utilisé.

Remarque : d'autres émetteurs à distance peuvent interférer avec le système si vous en avez un autre à proximité.

MODE D'EMPLOI

Affichage d'indication de température

Appuyez simultanément sur la touche Thermostat et sur la touche Mode lorsque le système est éteint. La télécommande indiquera l'échelle de température affichée (°C ou °F). Répétez cette séquence pour changer l'échelle (voir Figure 8).



Figure 8: Affichage de l'échelle du thermostat

Allumer l'appareil

Appuyez sur la touche ON/OFF de la télécommande ; l'écran s'allume et affiche toutes les icônes actives. Un seul bip de l'IFC confirme la commande de la télécommande et la séquence de démarrage commence. L'électrode d'allumage allume la flamme pilote qui englutit le crochet du capteur de flamme. Une fois que le capteur a atteint une température suffisante, la vanne du brûleur principal s'ouvre et la flamme s'allume quelques instants plus tard.

Remarque : Si le pilote met trop de temps à s'allumer, il se peut qu'il y ait de l'air dans la conduite de gaz. Le système entrera en mode de verrouillage pendant 5 minutes et annulera la procédure de démarrage si trop de tentatives d'allumage ont été effectuées. Si le pilote ne peut pas s'allumer après 3 cycles de verrouillage, contactez votre installateur de gaz.

Éteignez l'appareil

Appuyez sur la touche ON/OFF de l'émetteur pour éteindre le foyer. L'IFC confirmera votre commande par un seul bip. La veilleuse (IPI) et le brûleur principal s'éteindront. La veilleuse restera allumée si le foyer est en mode CPI. Les informations sur la température ambiante seront toujours affichées sur la télécommande lorsque l'appareil est éteint.

Mode pilote continu (CPI)

Appuyez sur la touche Mode lorsque le foyer est éteint. Utilisez la touche HAUT/BAS pour alterner entre l'allumage intermittent du pilote (IPI) et l'allumage continu du pilote (CPI). Appuyez sur la touche mode pour faire votre sélection et l'IFC émettra un bip pour confirmer votre commande. L'icône de flocon de neige s'affichera désormais sur l'écran de la télécommande chaque fois que le foyer est éteint.

Remarque : Il est recommandé d'utiliser le mode CPI lorsque la température extérieure est inférieure à 10°C (50 °F) pour maintenir l'événement suffisamment chaud pour faciliter la procédure de préchauffage. L'utilisation du mode CPI éliminera également la condensation excessive sur la vitre lors du démarrage.

Remarque : Cet appareil est équipé d'un pilote à la demande qui, s'il est laissé en veille, s'éteindra après 7 jours consécutifs.

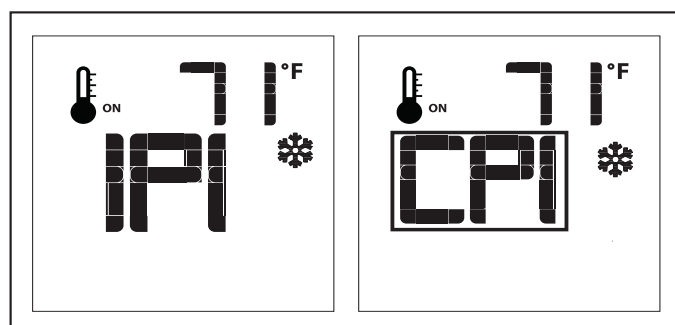

Figure 9: Mode pilote CPI

MODE D'EMPLOI

Thermostat d'ambiance

(Fonctionnement de l'émetteur)

L'émetteur à distance fait office de thermostat d'ambiance. Le thermostat peut être réglé à la température souhaitée pour contrôler le niveau de confort dans une pièce. Appuyez sur la touche THERMOSTAT pour activer cette fonction. L'écran de l'émetteur indiquera que le thermostat est activé et la température réglée peut être ajustée avec la touche HAUT/BAS. La flamme s'allumera et s'éteindra pour réguler la température dans ce mode.

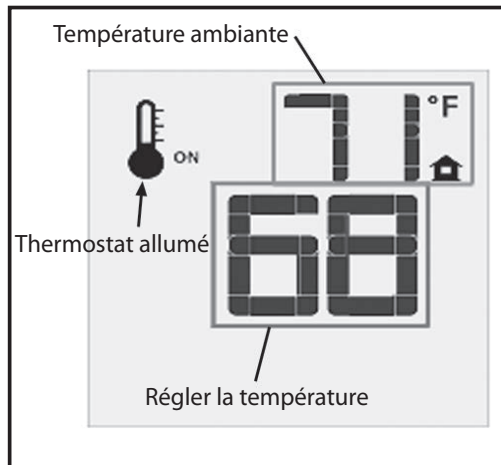

Figure 10: Fonction thermostatique

Thermostat intelligent

(Fonctionnement de l'émetteur)

La télécommande fonctionne comme un thermostat intelligent. Appuyez sur la touche THERMOSTAT jusqu'à ce que SMART s'affiche. La fonction thermostat intelligent permet de moduler le niveau de flamme en fonction du point de consigne. La flamme se stabilisera lorsque la température réelle se rapprochera de la température définie.

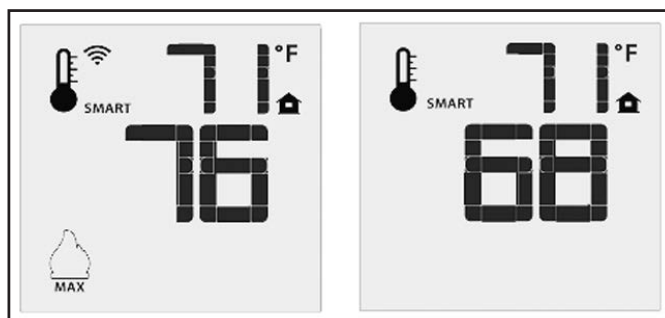

Figure 11: Fonction de thermostat intelligent

Contrôle de flamme à distance

Le système de télécommande Proflame 2 dispose de six (6) niveaux de flamme. Réglez le niveau de flamme à l'aide de la touche HAUT/BAS ; à chaque fois que vous appuyez sur le bouton, l'IFC émet un bip pour confirmer votre commande. L'écran de la télécommande indique le niveau actuel de la flamme.

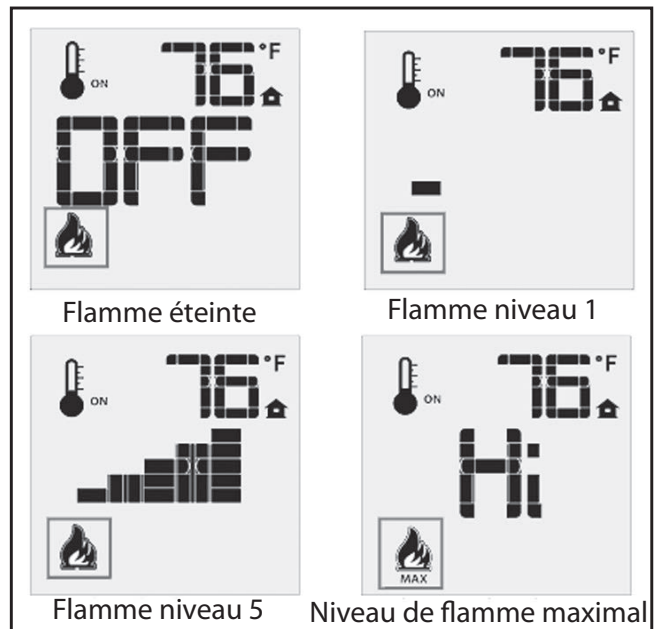

Figure 12: Contrôle de la flamme

Contrôle du ventilateur

Le système de télécommande Proflame 2 dispose de six (6) niveaux de vitesse du ventilateur. Réglez la vitesse du ventilateur à l'aide de la touche HAUT/BAS ; à chaque fois que vous appuyez sur le bouton, l'IFC émet un bip pour confirmer votre commande. L'écran de la télécommande indique le niveau de vitesse actuel du ventilateur.

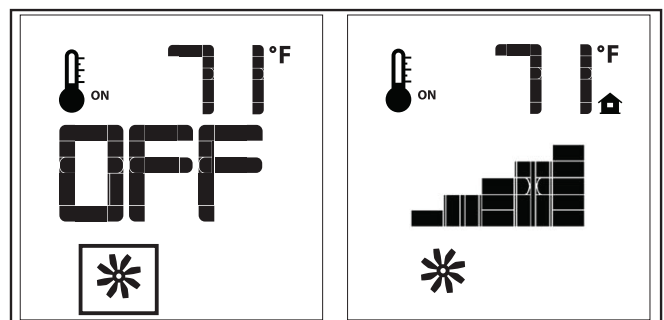

Figure 13: Contrôle du ventilateur

MODE D'EMPLOI

Serrure à clé

Cette fonction permet de verrouiller les touches pour éviter toute utilisation non surveillée. Appuyez simultanément sur les touches MODE et UP pour activer cette fonction. Répétez cette séquence pour la désactiver. Une icône de verrouillage se déplacera sur l'écran lors de l'activation.



Figure 14: Serrure à clé

Détection de batterie faible

Une icône de pile faible s'affiche sur la télécommande lorsque les piles de la télécommande sont faibles. Il est conseillé de changer les piles à ce stade avant que la télécommande ne perde toute son alimentation.

Il n'y a pas d'icône sur la télécommande indiquant que les piles de l'IFC sont faibles. L'IFC émet un bip lorsque la touche ON/OFF est enfoncée, indiquant que les piles sont faibles.

Le système devra être initialisé après le remplacement des piles (voir INITIALISATION DU SYSTÈME). La durée de vie des piles dépend de divers facteurs tels que la qualité des piles, les tentatives d'allumage, l'utilisation à distance et la durée de la coupure de courant.

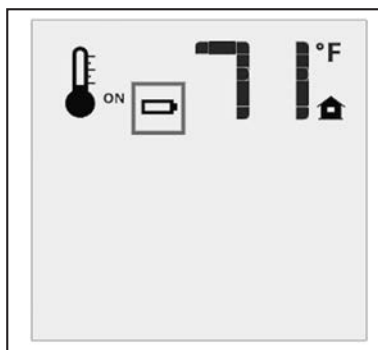
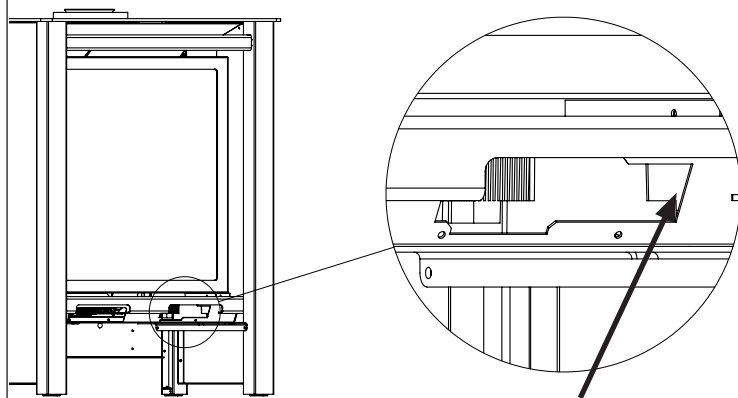

Figure 15: Batterie faible

Batterie de secours

En cas de panne de courant, le foyer pourra toujours faire fonctionner le brûleur principal grâce à quatre piles AA de secours. La pile de secours est située derrière la façade du foyer, en bas à droite. Le support de pile en plastique est situé à côté de l'IFC et peut être entièrement retiré en débranchant les fils de connexion de la pile basse tension. Les piles doivent être vérifiées chaque année pour confirmer qu'elles sont toujours fonctionnelles. Remplacez-les si nécessaire.

Remarque – La commande du ventilateur ne sera pas opérationnelle lorsque le poêle fonctionne sur batterie de secours.



Batterie de secours, à côté de l'IFC

Figure 16: Batterie de secours

MAINTENANCE ET SERVICE

ENTRETIEN DE ROUTINE :

Au moins une fois par an, effectuez les procédures suivantes pour vous assurer que le système est propre et fonctionne correctement. Vérifiez le brûleur pour voir si tous les orifices sont dégagés et propres. Vérifiez la veilleuse pour vous assurer qu'elle n'est pas obstruée par quoi que ce soit. La flamme de la veilleuse doit être bleue avec peu ou pas de jaune sur les pointes.

Avertissement : Les dégagements doivent être suffisants pour permettre l'accès à des fins de maintenance et d'entretien

Avertissement : Le non-positionnement des pièces conformément à ce manuel ou le fait de ne pas utiliser uniquement des pièces spécifiquement approuvées avec cet appareil peut entraîner des dommages matériels ou des blessures corporelles.

Le système de ventilation doit être examiné périodiquement ; il est recommandé que l'examen soit effectué par un organisme qualifié.

NETTOYAGE DES SURFACES DÉCORATIVES :

Les surfaces peintes, revêtues de poudre ou émaillées en porcelaine doivent être essuyées régulièrement avec un chiffon humide. Ne nettoyez jamais la surface lorsqu'elle est chaude. N'utilisez pas d'autres nettoyeurs car ils peuvent laisser des résidus qui peuvent s'incruster de manière permanente dans la surface.

NETTOYAGE DE LA VITRE :

Une fois le foyer refroidi, retirez la façade du foyer ainsi que la vitre. Voir ENTRETIEN ET RÉPARATION - RETRAIT DE LA PORTE VITRÉE. Vérifiez le matériau du joint à l'arrière de la vitre, en vous assurant qu'il est bien fixé et intact.

Lors d'un démarrage à froid, de la condensation se forme parfois sur la vitre. C'est un phénomène normal pour tous les foyers. Cependant, cette condensation peut permettre à la poussière et aux peluches de s'accrocher à la surface vitrée. Le séchage initial de la peinture de l'appareil peut laisser un léger film derrière la vitre, ce qui constitue un problème temporaire. La vitre devra être nettoyée environ deux semaines après l'installation.

Utilisez un nettoyeur doux pour vitres et un chiffon doux. Les nettoyeurs abrasifs endommageront la vitre et les surfaces peintes. Selon la fréquence d'utilisation, la vitre ne doit pas être nettoyée plus de deux ou trois fois par saison. **Ne nettoyez pas la vitre lorsqu'elle est chaude.**

NETTOYAGE DU FOYER :

Retirez les bûches avec précaution, car elles sont très fragiles. Retirez délicatement tous les charbons et placez-les sur une serviette en papier. Passez soigneusement l'aspirateur au fond du foyer. Nettoyez soigneusement la poussière des bûches et retirez toute peluche du brûleur et de la veilleuse. À ce stade, inspectez le tube du brûleur pour déceler toute fissure ou déformation importante. Si vous soupçonnez un problème, contactez le revendeur. Vérifiez que les bûches ne sont pas détériorées ou ne contiennent pas de grandes quantités de suie ; une petite quantité sur le dessous des bûches est normale. Remplacez les bûches et les charbons comme indiqué dans la SECTION INSTALLATION SECONDAIRE - INSTALLATION DE LA GRILLE DE FOYER ET DE L'ENSEMBLE DE BÛCHES . Si de nouveaux charbons ou plus de charbons sont nécessaires, contactez votre revendeur ENVIRO le plus proche.

REPLACEMENT DU VERRE :

Le verre du foyer est en céramique haute température. Si le verre est endommagé de quelque façon que ce soit, un remplacement en usine est nécessaire (voir LA LISTE DES PIÈCES). Portez des gants lorsque vous manipulez l'assemblage de la porte en verre endommagé pour éviter les blessures. N'utilisez pas l'appareil si la façade en verre est retirée, fissurée ou cassée. Le retrait et le remplacement du verre de la porte **doivent** être effectués par un technicien agréé ou qualifié. **Le verre doit être acheté auprès d'un revendeur ENVIRO. Aucun matériau de substitution n'est autorisé.** Retirez la porte (voir page 15). Le verre de remplacement sera livré avec un nouveau joint installé. Retirez tous les restes de silicone de la porte. Appliquez du silicone haute température sur les deux faces verticales de la porte et installez le nouveau morceau de verre avec le joint (veillez à maintenir les espaces libres des bords). Appliquez une pression uniforme sur le verre pour permettre au silicone d'adhérer au matériau du joint.

MAINTENANCE ET SERVICE

SUPPRESSION DU VISAGE :

La façade du S201/S201D doit être retirée chaque fois que l'accès au foyer est nécessaire. Pour retirer la façade, desserrez les deux vis situées au bas de la façade, puis faites pivoter la porte comme indiqué sur la figure 17. La façade est accrochée au cadre en haut et devra être tournée à plus de 45 degrés jusqu'à ce qu'elle soit libre. Posez la façade sur une serviette ou une couverture pour éviter de rayer la finition. Pour la réinstaller, inversez simplement la procédure.

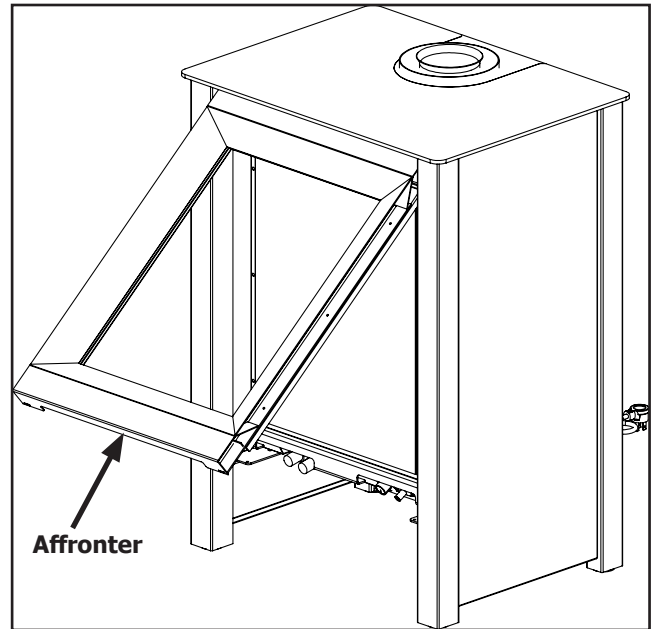

Figure 17: Suppression du visage

RETRAIT DE LA PORTE VITRÉE :

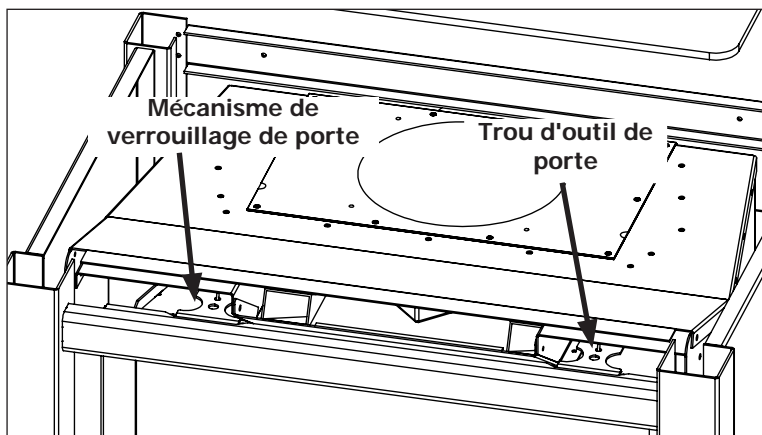

Figure 18: Loquets supérieurs pour porte en verre

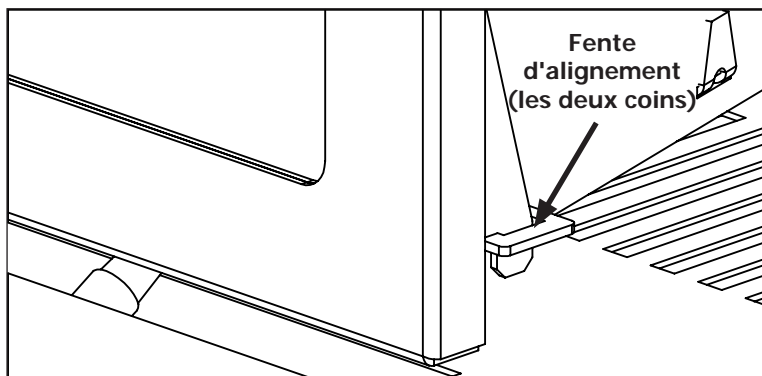

Figure 19: Fentes d'alignement inférieures pour porte en verre

Pour installer l'ensemble de bûches et pour un nettoyage régulier, la porte vitrée doit être retirée. La façade doit d'abord être retirée, comme indiqué dans la section ci-dessus, avant d'accéder aux loquets de la porte. Il y a deux (2) mécanismes de verrouillage de porte sur le dessus de la porte vitrée, comme illustré à la Figure 18. Chaque loquet a un trou à l'avant pour utiliser l'outil de porte, fourni avec l'appareil, pour tirer les mécanismes vers le haut et vers le haut. Lorsque les loquets supérieurs sont décrochés, penchez la porte vers l'avant, puis soulevez-la hors des fentes d'alignement dans les coins inférieurs du foyer, comme illustré à la Figure 19.

Pour remplacer la porte vitrée, inversez simplement la procédure ci-dessus.

Attention : Ne touchez pas ou n'essayez pas de retirer la porte vitrée si le foyer n'est pas complètement froid.

AVERTISSEMENT : Ne jamais faire fonctionner le foyer avec la porte vitrée retirée.

MAINTENANCE ET SERVICE

RETRAIT DU BRÛLEUR :

Il peut être nécessaire de retirer le brûleur pour plusieurs raisons, notamment pour nettoyer sous le brûleur, convertir l'appareil en un autre type de gaz ou pour remplacer complètement le brûleur. **Ne procédez à cette opération que lorsque l'appareil est complètement refroidi.**

1. Retirez la façade et la porte vitrée comme indiqué dans les SECTIONS MAINTENANCE ET SERVICE respectives .
2. Retirez l'ensemble de bûches et la grille du foyer comme indiqué dans INSTALLATION SECONDAIRE - INSTALLATION DE LA GRILLE DU FOYER ET DE L'ENSEMBLE DE BÛCHES
3. Poussez l'obturateur d'air jusqu'à ce qu'il s'arrête
4. Soulevez le brûleur à la verticale puis sortez-le.

Pour réinstaller le brûleur, suivez les étapes 1 à 4 dans le sens inverse. Lorsque vous remplacez le brûleur dans l'appareil, veillez à régler à nouveau l'obturateur d'air sur le réglage correct.

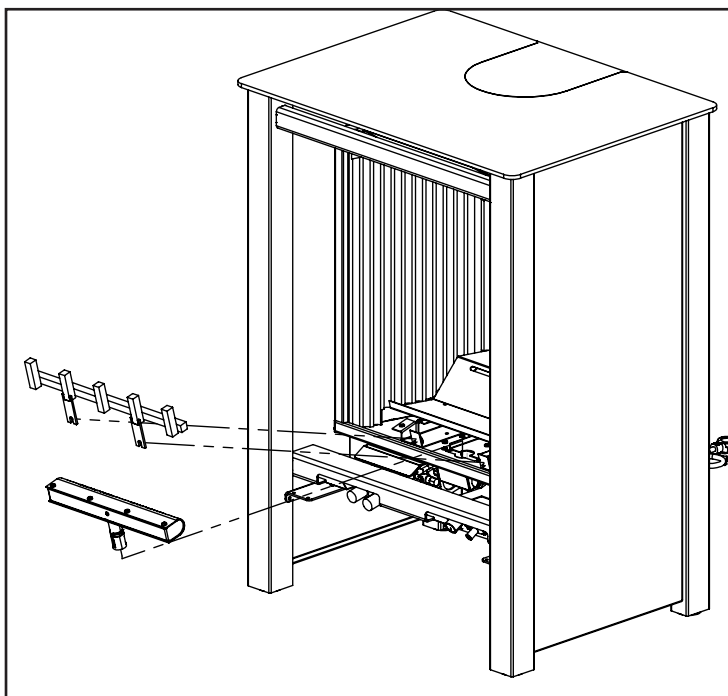

Figure 20: Retrait du brûleur

CONVERSION DE CARBURANT

À INSTALLER UNIQUEMENT PAR UNE AGENCE DE SERVICE QUALIFIÉE

Veillez lire et comprendre ces instructions avant l'installation.

Avertissement : Ce kit de conversion doit être installé par un organisme de service qualifié conformément aux instructions du fabricant et à tous les codes et exigences applicables de l'autorité compétente. Si les informations contenues dans ces instructions ne sont pas suivies à la lettre, un incendie, une explosion ou une production de monoxyde de carbone peut se produire, provoquant des dommages matériels, des blessures corporelles ou la mort. L'organisme de service qualifié est responsable de l'installation correcte de ce kit. L'installation n'est pas correcte ou complète tant que le fonctionnement de l'appareil converti n'a pas été vérifié comme spécifié dans les instructions du fabricant fournies avec le kit.

Liste des pièces du kit pour tous les modèles S20 IPI :

- | | |
|--|---|
| 1 - Orifice du brûleur (LP - 1,2 mm) | 1 - Orifice pilote LP |
| 1 - Moteur pas à pas LP avec matériel et étiquette | 1 - Fiche d'instructions d'installation |
| 2 - Étiquettes de conversion | |

Inspectez soigneusement toutes les pièces fournies avec ce kit de conversion. Si des pièces ont été endommagées ou sont manquantes, contactez votre revendeur, votre distributeur ou votre entreprise de messagerie pour les faire remplacer avant de commencer cette installation.

Installation du kit de conversion :

1. Éteignez l'appareil en appuyant sur la touche ON/OFF de la télécommande et coupez l'alimentation en gaz au niveau du robinet d'arrêt en amont de l'appareil. **ATTENTION** : L'alimentation en gaz doit être coupée avant de débrancher l'alimentation électrique et avant de procéder à la conversion. Laissez le robinet et l'appareil refroidir à température ambiante.
2. Retirez la porte vitrée comme indiqué dans la section ENTRETIEN ET RÉPARATION - RETRAIT DE LA PORTE VITRÉE.
3. Retirez soigneusement le jeu de bûches et la grille du foyer.
4. Retirez le brûleur comme indiqué dans la section ENTRETIEN ET RÉPARATION - RETRAIT DU BRÛLEUR.
5. Convertissez l'orifice pilote existant avec celui fourni dans ce kit (voir Figure 21) à l'aide d'une **clé de 7/16 po**. Dévissez complètement et retirez la tête pilote et remplacez l'insert d'orifice, extrémité de la cloche vers le bas. Réinstallez et serrez le pilote. Si la tête n'atteint pas l'orientation correcte dans la position ajustée, contactez votre revendeur Enviro.
6. Convertir l'orifice du brûleur :
 - a) Retirez l'orifice du brûleur principal avec une douille profonde de 1/2"
 - b) Placez un cordon de produit d'étanchéité pour filetage de tuyau dans le support d'orifice. **NE SERREZ PAS TROP**
7. Convertir la vanne à gaz SIT (Figure 22) :
 - a) Localisez la vanne de gaz directement sous l'avant du foyer et retirez le moteur pas à pas existant à l'aide d'un tournevis T20 [A et B].

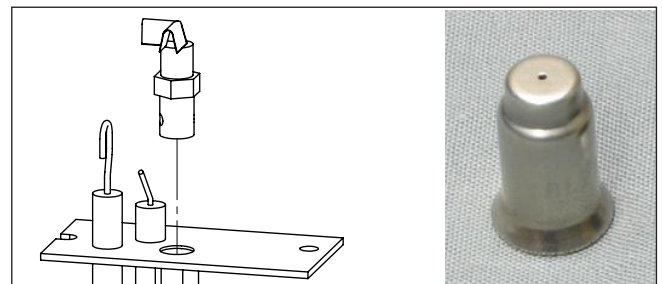

Figure 21: Orifice pilote (pas à l'échelle)

CONVERSION DE CARBURANT

b) Retirez le diaphragme en caoutchouc et le ressort [C] à l'intérieur ; **ne pas réutiliser**.

c) Installez le nouveau moteur pas à pas avec ensemble de diaphragme intégré [D et E] à l'aide des vis T20 plus longues fournies [F].

d) Collez l'étiquette de conversion SIT fournie [G] sur le corps de la vanne.

e) Branchez le nouveau moteur pas à pas sur le port X6 de l'IFC.

8. Réinstallez le brûleur, la grille de foyer, l'ensemble de bûches et la porte vitrée. Reportez-vous également à LA SECTION INSTALLATION SECONDAIRE - INSTALLATION DE LA GRILLE DE FOYER ET DE L'ENSEMBLE DE BÛCHES dans votre manuel du propriétaire. Lors de la réinstallation du brûleur, assurez-vous que la relation entre le brûleur, la hotte pilote et le bouclier est similaire à celle illustrée à la figure 23.

9. Rebranchez la conduite de gaz principale si elle a été débranchée et ouvrez le robinet d'arrêt de la conduite de gaz vers l'appareil.

10. Rebranchez l'alimentation électrique de l'appareil.

11. Utilisez une petite brosse pour appliquer une solution d'eau chaude savonneuse sur tous les raccords de gaz (utilisez moitié savon à vaisselle et moitié eau chaude). En cas de fuite de gaz, des bulles se formeront. Les fuites de gaz peuvent être réparées en utilisant un produit d'étanchéité pour filetage de tuyau approuvé ou du ruban Téflon approuvé. **N'UTILISEZ JAMAIS DE FLAMME NUE LORS DES TEST DE FUITES.**

12. Rallumez la veilleuse et vérifiez que la flamme recouvre correctement le capteur de flamme (voir la figure 23). Si la veilleuse doit être réglée, tournez la vis de réglage de la vanne de gaz (voir page 35) dans le sens des aiguilles d'une montre pour diminuer ou dans le sens inverse des aiguilles d'une montre pour augmenter jusqu'à ce que la flamme souhaitée soit obtenue.

13. Rallumez le brûleur principal dans les positions « HI » et « LO » pour vérifier le bon allumage du brûleur, son bon fonctionnement et l'apparence correcte de la flamme (voir page 39). Confirmez que les pressions d'admission et du collecteur se situent dans les plages acceptables comme indiqué dans la section INSTALLATION INITIALE - RACCORDEMENT ET TEST DE LA CONDUITE DE GAZ. Si le foyer a été installé à une altitude supérieure à 2000 pieds (610 m), il est nécessaire de réduire la puissance nominale de l'appareil en conséquence :

Aux États-Unis : l'appareil peut être installé à des altitudes plus élevées. Veuillez vous référer à votre fournisseur de gaz américain. Directives de l'association qui stipulent : l'apport nominal au niveau de la mer des appareils à gaz conçus installés à des altitudes supérieures à 2000 (610 m) pieds doit être réduit de 4 % pour chaque 1000 pieds (305 m) au-dessus du niveau de la mer. Consultez également les autorités locales ou les codes compétents dans votre région concernant les directives de réduction.

Au Canada : Lorsque l'appareil est installé à des altitudes supérieures à 4 500 pieds (1 372 m), la cote d'altitude élevée certifiée doit être réduite à un taux de 4 % pour chaque tranche supplémentaire de 1 000 pieds (305 m).

14. **ASSUREZ-VOUS** que l'étiquette de conversion est installée sur ou à proximité de l'étiquette signalétique pour signifier que l'unité a été convertie à un type de carburant différent.

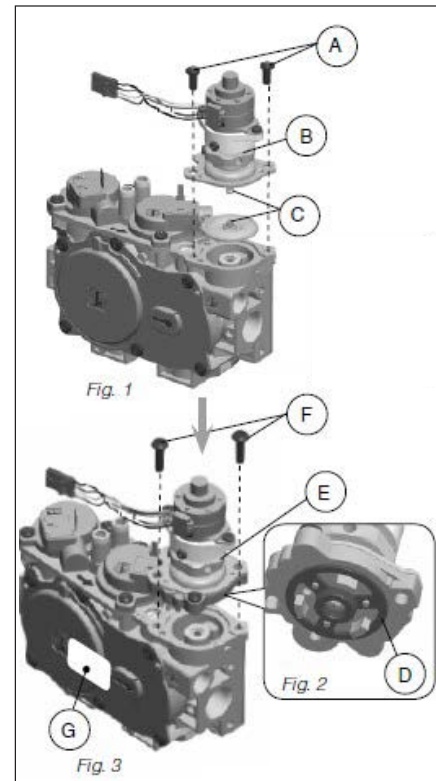

Figure 22: Conversion de la vanne SIT



Figure 23: Orientation correcte du pilote et de la protection du pilote

INSTALLATION INITIALE

INSTALLATEURS QUALIFIÉS UNIQUEMENT

INTRODUCTION:

Cette section du manuel du propriétaire est réservée à l'usage exclusif des techniciens qualifiés. Elle traite de l'emplacement du foyer, des foyers et des sorties d'évacuation, ainsi que des systèmes de gaz et d'électricité. Plusieurs consignes de sécurité relatives à l'installation doivent être respectées. Veuillez lire attentivement les précautions de sécurité figurant au début de ce manuel.

REMARQUE : Le S201 / S201D est livré en tant qu'unité de ventilation supérieure, mais peut être converti en unité de ventilation arrière.

PRÉPARATION À L'INSTALLATION :

- Retirez l'emballage de l'appareil et vérifiez qu'il n'est pas endommagé. Si vous constatez des dommages, veuillez les signaler au transporteur et à votre revendeur dès que possible.
- Avant de commencer, vérifiez soigneusement la porte vitrée et le jeu de bûches
- Trouvez un endroit où le système de conduit de fumée du poêle peut être correctement installé sans endommager l'intégrité du bâtiment, par exemple en coupant une solive de mur ou de plafond.
- Vérifiez les exigences d'espace libre entre le poêle et le système de conduit de fumée.
- Placez le poêle à un endroit où il est accessible par une conduite d'alimentation en gaz.
- Placez le poêle dans une grande pièce ouverte, située au centre de la maison. Cela optimisera la circulation de la chaleur et le confort.
- Le S201 / S201D étant équipé d'un ventilateur à convection, assurez-vous qu'une prise électrique se trouve à moins de 6 pi (1,8 m) du poêle.
- Le flux d'air de combustion et de ventilation ne doit pas être obstrué.

DÉGAGEMENT DES COMBUSTIBLES :

Avertissement : Les dégagements doivent être suffisants pour permettre l'accès à des fins d'entretien et de réparation.

A. Paroi latérale vers l'unité:

8,0 po (27,3 cm)

B. Mur arrière de l'unité:

4,0 po (10,2 cm)

C. Coin vers l'unité: 3,0 po (7,6 cm)

D. Plafond à l'unité: 12,0 po (30,5 cm)

E. Plancher (bois dur et linoléum): 0"

DIMENSIONS MINIMALES DE L'ALCÔVE :

Largeur: 42,0 po (106,7 cm)

Hauteur: 48,0 po (121,9 cm)

Profondeur (max.): 36,0 po (91,4 cm)

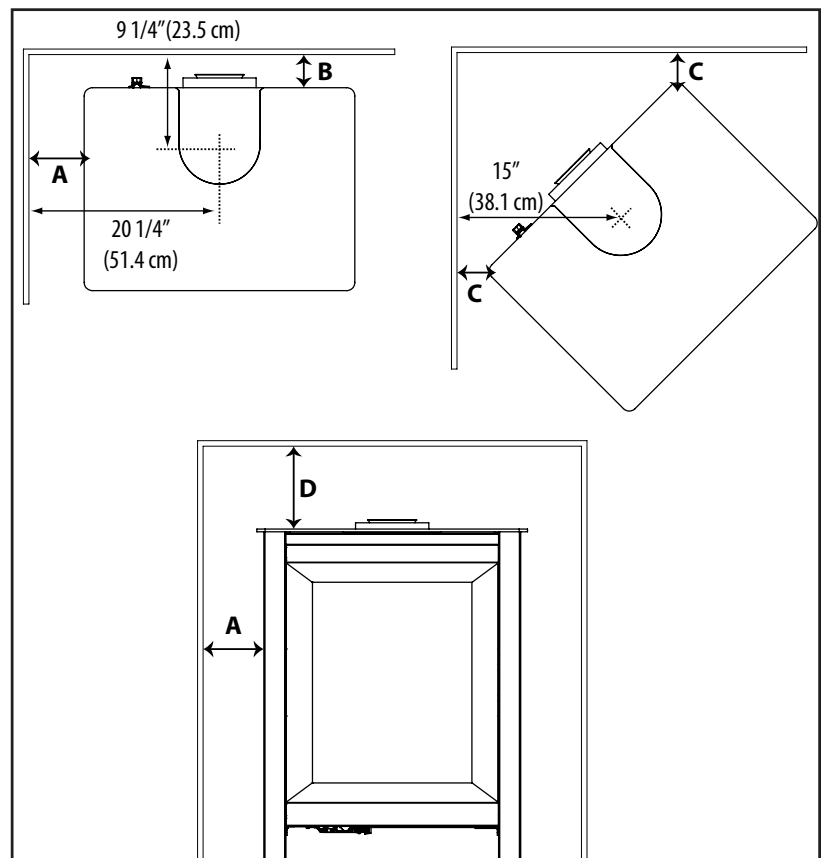

Figure 24: Dégagement des combustibles

INSTALLATION INITIALE

INSTALLATEURS QUALIFIÉS UNIQUEMENT

CONVERSION DE L'AÉRATION ARRIÈRE :

Si vous le souhaitez, le S201/S201D peut être converti d'une unité de ventilation supérieure en une unité de ventilation arrière en suivant les étapes ci-dessous.

Remarque : lorsqu'il est converti en ventilation arrière, le S201/S201D dispose d'une plage de ventilation autorisée plus petite. Reportez-vous à INSTALLATION INITIALE - CONFIGURATIONS DE VENTILATION AUTORISÉES avant l'installation finale.

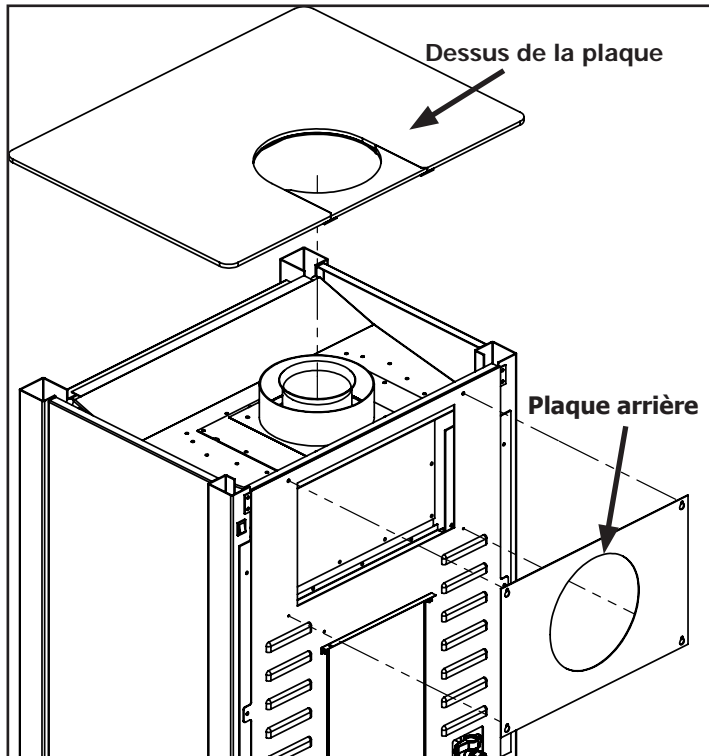

Figure 25: Conversion de ventilation –
Étape 1

Étape 1 : À l'aide d'un tournevis T20, desserrez les quatre vis qui maintiennent la plaque arrière et décrochez-la. Retirez ensuite le dessus de la plaque en le soulevant simplement comme indiqué sur la figure 25.

Étape 2 : Ensuite, retirez le collier d'aération, la plaque de base, la plaque de recouvrement et le robinet d'échappement (28 vis au total) comme indiqué sur la figure 26.

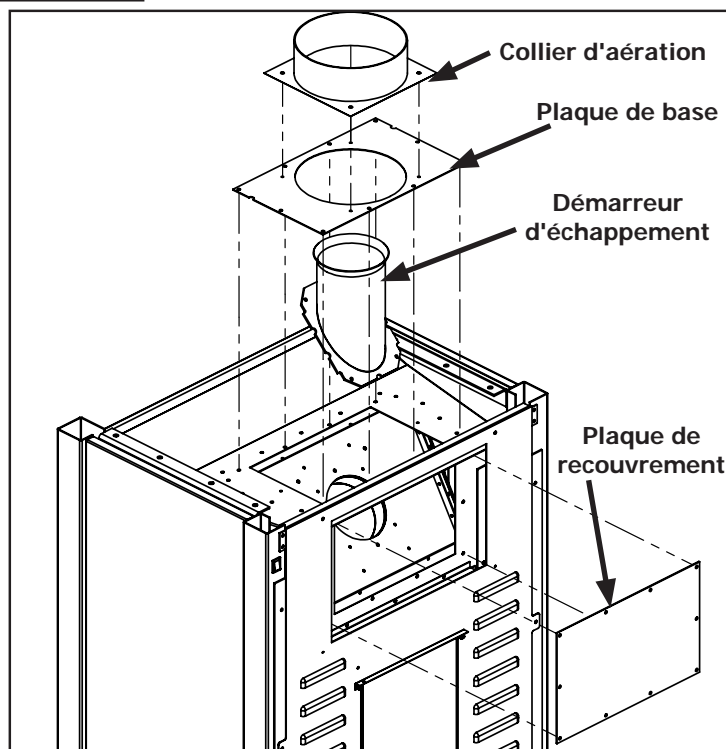

Figure 26: Conversion de ventilation – Étape 2

INSTALLATION INITIALE

INSTALLATEURS QUALIFIÉS UNIQUEMENT

Étape 3 : inversez les pièces retirées comme indiqué sur la figure 27 et réinstallez les 28 vis. Pour installer correctement la plaque de base, conservez l'encoche de positionnement de chaque côté en bas. Notez également que le robinet d'échappement utilise un ensemble de trous inférieurs lorsqu'il est configuré comme évènement arrière.

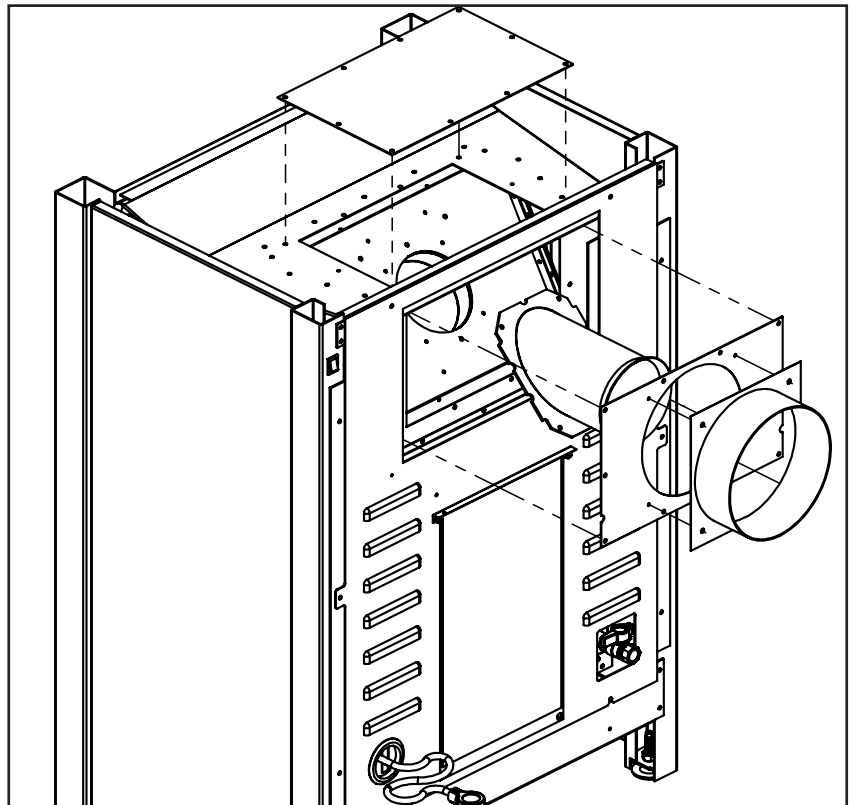

Figure 27: Conversion de ventilation – Étape 3

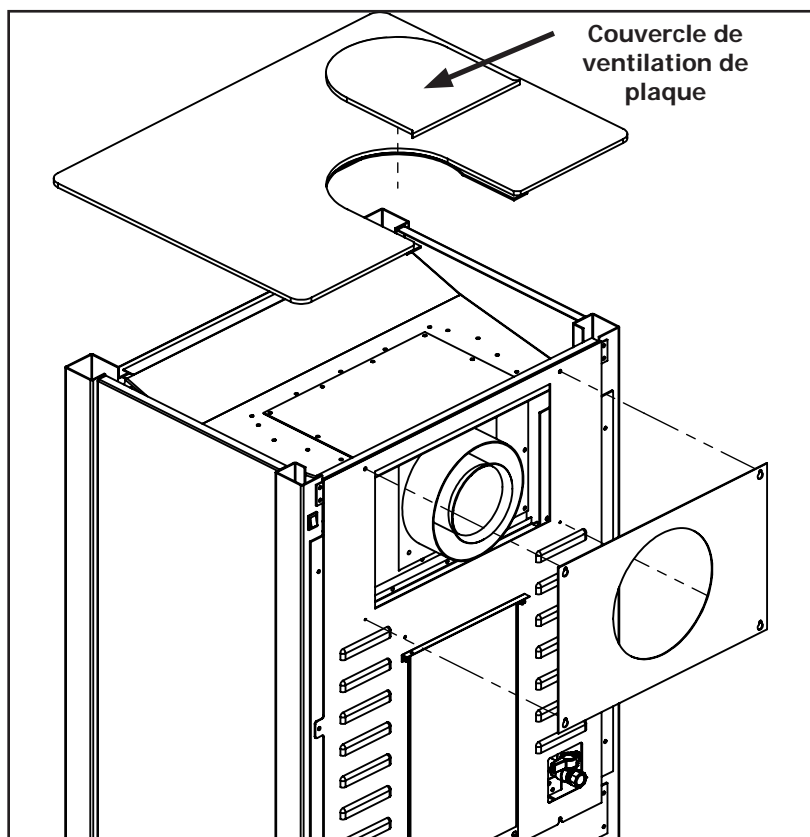

Figure 28: Conversion de ventilation – Étape 4

Étape 4 : Réinstallez la partie supérieure de la plaque en alignant les têtes de boulons du côté inférieur avec les supports arrière (voir Figure 28). Réinstallez la plaque arrière et serrez les quatre vis de fixation. Enfin, installez le couvercle de ventilation de la plaque fourni avec le S20I/S20ID comme indiqué.

INSTALLATION INITIALE

INSTALLATEURS QUALIFIÉS UNIQUEMENT

INSTALLATION DE MOBIL-HOME :

Le S20I/S20ID peut être installé dans un mobil-home mais doit être solidement fixé au sol comme indiqué ci-dessous :

- À l'aide d'un tournevis T20, réutilisez les 4 supports d'expédition fixés au bas des pieds du foyer.
- Fixez le S20 au sol à l'aide de boulons tire-fond de 1/4 po à travers chaque bride de support d'expédition.
- Assurez-vous que l'unité est reliée électriquement à la terre au châssis de la maison (de manière permanente).

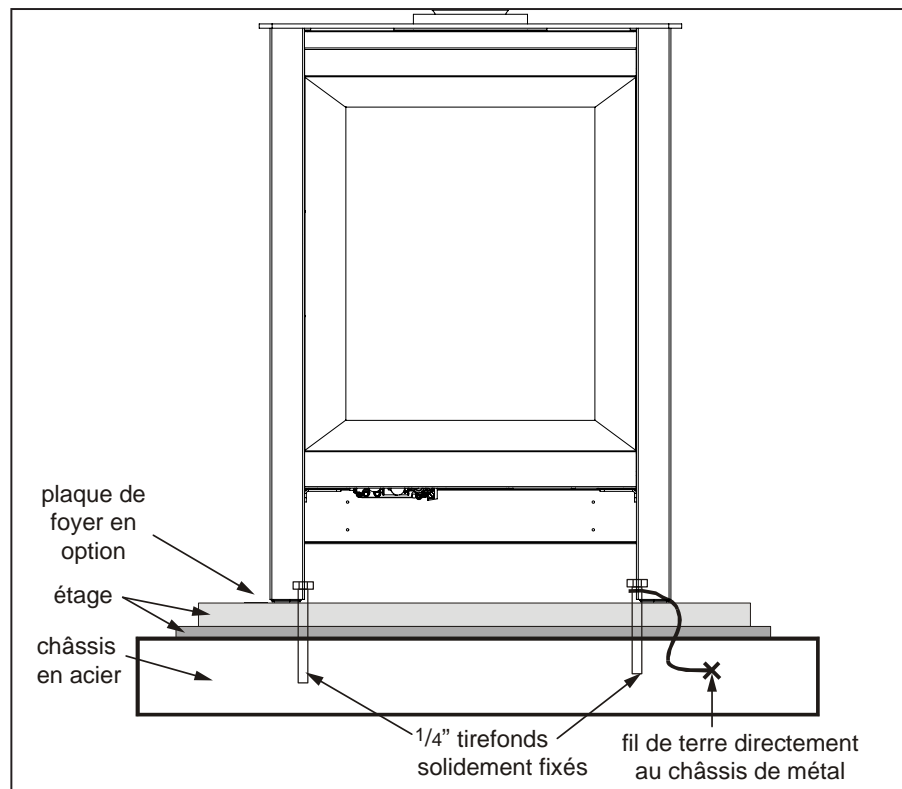

Figure 29: Installation de mobil-home

Attention : L'intégrité structurelle du sol, des murs et du plafond/toit de la maison préfabriquée doit être maintenue

ÉVACUATION DIRECTE :

AVERTISSEMENT : Cet appareil a été conçu pour aspirer l'air ambiant afin d'assurer une bonne circulation de la chaleur.

du bas de l'unité et vers le haut à l'avant. Le blocage ou la modification de ces ouvertures Toute façon peut créer des situations dangereuses.

La longueur totale de l'évent coaxial utilisé pour le S20I/S20ID doit être comprise entre 7 po (18 cm) et 44 pi (13,4 m). Ce modèle est équipé en usine pour utiliser un évent coaxial rigide approuvé en aluminium ou en acier inoxydable de 4 po x 6 5/8 po menant à un capuchon de terminaison vertical ou horizontal. Le collier de cheminée de ce modèle s'adapte à l'intérieur d'un évent standard de 4 po x 6 5/8 po et doit être correctement emboîté ou fixé, avec trois vis directement sur l'évent.

Le S20I/S20ID peut également être converti pour utiliser une ventilation colinéaire via un adaptateur coaxial vers colinéaire homologué d'un fabricant agréé. Consultez les sections colinéaires applicables de ce manuel pour plus de détails. Lorsqu'il est converti en ventilation colinéaire, ce modèle utilise une admission de 3" et une sortie de 3" construites en aluminium ou en acier inoxydable avec une ventilation flexible approuvée.

Vérifiez régulièrement que les événements ne sont pas obstrués. Assurez-vous également que tous les tuyaux d'aération directe ont été correctement scellés et installés après une inspection ou un nettoyage de routine.

INSTALLATION INITIALE

INSTALLATEURS QUALIFIÉS UNIQUEMENT

RESTRICTIONS RELATIVES À LA TERMINAISON DE L'ÉVENT :

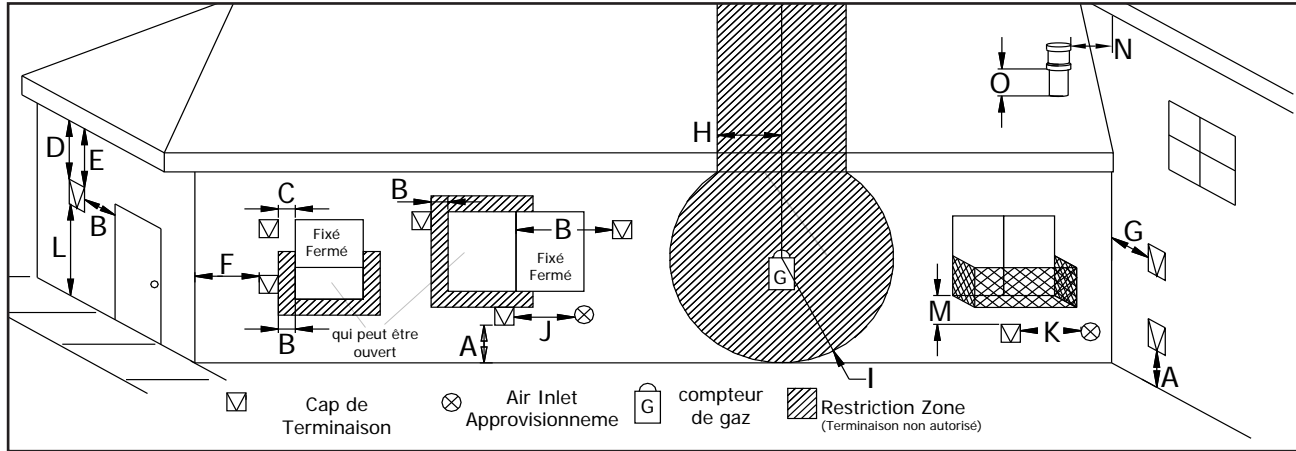

Figure 30: Restrictions relatives à la terminaison de l'évent, voir le tableau 2

Tableau 2 : Dégagements des terminaisons d'aération.

Lettre	Installation canadienne ¹	Installation États-Unis ²	Description
A	12 po (30 cm)		Dégagement au-dessus du sol, véranda, porche, terrasse ou balcon.
B	12 po (30 cm)	9 po (23 cm)	Dégagement par rapport à une fenêtre ou une porte qui peut être ouverte.
C	12 po (30 cm)*		Dégagement par rapport à une fenêtre fermée en permanence (pour éviter la condensation).
D	24 po (60 cm)*		Espace libre vertical par rapport au soffite ventilé situé au-dessus du terminal, à une distance horizontale de 2 pi (60 cm) de l'axe central du terminal.
E	18 po (45 cm)*		Dégagement au soffite non ventilé.
F	12 po (30 cm)*		Dégagement vers le coin extérieur.
G	12 po (30 cm)*		Dégagement vers le coin intérieur.
H	3 pi (91 cm) à une hauteur de 15 pi (4,5 m) au-dessus de l'ensemble compteur/régulateur	3 pi (91 cm) à une hauteur de 15 pi (4,5 m) au-dessus de l'ensemble compteur/régulateur*	Espace libre de chaque côté de la ligne centrale prolongé au-dessus de l'ensemble compteur/régulateur.
I	3 pieds (91 cm)	3 pieds (91 cm)*	Jeu radial autour de la sortie d'aération du régulateur de service.
J	12 po (30 cm)	9 po (23 cm)	Dégagement par rapport à l'entrée d'air non mécanique du bâtiment ou à l'entrée d'air de combustion de tout autre appareil.
K	6 pi (1,83 m)	3 pi (91 cm) au-dessus si à moins de 10 pi (3 m) horizontalement	Dégagement par rapport à l'entrée d'alimentation en air mécanique.
L	7 pi (2,13 m)	7 pi (2,13 m)*†	Dégagement au-dessus d'un trottoir pavé ou d'une allée pavée située sur une propriété publique.
M	12 po / 30 cm	12 po / 30 cm*	Dégagement sous véranda, porche, terrasse ou balcon.
N	12 po (30 cm)*		Dégagement horizontal par rapport à toute surface (comme un mur extérieur) pour les terminaisons verticales.
O	12 po (30 cm)		Espace libre au-dessus de la ligne de toit pour les terminaisons verticales.

¹ Conformément à la norme CSA B149 en vigueur, Code d'installation du gaz naturel et du propane.

² Conformément à la norme ANSI Z223.1 NFPA 54, National Fuel Gas Code en vigueur.

* Ces chiffres ne sont que des estimations.

† Un évent ne doit pas se terminer directement au-dessus d'un trottoir ou d'une allée pavée située entre deux habitations unifamiliales et qui dessert les deux habitations.

Autorisé uniquement si la véranda, le porche, la terrasse ou le balcon est entièrement ouvert sur au moins deux côtés sous le sol.

²³ Les dégagements sont conformes aux codes d'installation locaux et aux exigences du fournisseur de gaz.

REMARQUE : Les terminaux de ventilation ne doivent pas être encastrés dans les murs ou les parements.

INSTALLATION INITIALE

INSTALLATEURS QUALIFIÉS UNIQUEMENT

ESPACES DE VENTILATION :

Un espace libre de 1 po (25 mm) par rapport aux matériaux combustibles doit être maintenu autour de tout tuyau d'évacuation vertical. Autour d'un tuyau d'évacuation horizontal, l'espace libre par rapport aux matériaux combustibles doit être de 2 po (51 mm) au-dessus et de 1 ½ po (38 mm) sur les côtés et en bas. Lorsque des matériaux combustibles se trouvent directement au-dessus d'un coude à 90°, un espace libre de 3 po (76 mm) est nécessaire.

Tableau 3. Dégagements minimaux des tuyaux d'aération.

	Tuyau vertical vers les murs latéraux	Tuyau horizontal sur les côtés et en bas	Au-dessus d'un coude au-dessus de l'unité	Au-dessus d'un coude, pas au-dessus de l'unité	Au-dessus du tuyau d'aération horizontal	Cadre mural de 8 po (203 mm) ou moins
Tuyau dur	1" (25,4 mm)	1 ½" (38,1 mm)	3" (76,2 mm)	3" (76,2 mm)	2" (51 mm)	10"x10" (25x25cm)

Un cadre de 10 po (254 mm) x 10 po (254 mm) (voir la figure 27) assurera le support et l'espacement appropriés pour le tuyau d'évacuation lorsqu'il traverse le mur. Les installations au Canada nécessitent l'utilisation d'un manchon mural pour traverser les murs et les plafonds. Tous les pare-vapeur et pare-vapeur doivent être conformes aux codes du bâtiment local.

La configuration des conduits d'aération dépend de l'emplacement des murs, des plafonds et des poteaux. Cependant, les conduits ne peuvent pas être de longueur et de disposition arbitraires. Étant donné que la longueur des sections verticales et horizontales affecte considérablement l'efficacité de combustion du foyer, certaines directives ont été établies dans INSTALLATION INITIALE - CONFIGURATIONS AUTORISÉES DE CONDUITS COAXIAUX. Les terminaux d'aération ne peuvent pas être encastrés dans un mur ou un revêtement.

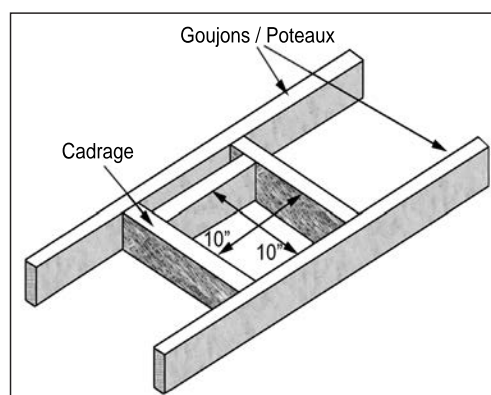

Figure 31: Encadrement de dé à coudre d'aération

AVERTISSEMENT : Cet appareil à gaz ne doit pas être raccordé à un conduit de cheminée desservant des appareils à combustion solide séparés.

PIÈCES DE VENTILATION APPROUVÉES :

Ce foyer a été testé et certifié pour une utilisation avec les marques de ventilation répertoriées dans le tableau 4. Reportez-vous au tableau 5 pour connaître les numéros de pièces des pièces couramment utilisées pour les deux systèmes de ventilation. Pour plus de pièces de ventilation, veuillez visiter le site Web des fabricants respectifs.

Tableau 4 : Fabricants d'évents approuvés

Fabricant	Nom de marque	Dimensions nominales
ICC	EXCELDirect	4" x 6 5/8"
Duravent	Direct Vent Pro	4" x 6 5/8"
Selkirk	DIRECT-TEMP	4" x 6 5/8"
Selkirk	AMP DV	4" x 6 5/8"
Metal-Fab Inc.	Sure-Seal	4" x 6 1/2"

AVERTISSEMENT : ne mélangez pas les pièces des systèmes de ventilation de différents fabricants.

EXCEPTION À L'AVERTISSEMENT : Ce produit a été évalué par Intertek pour l'utilisation d'un collier de démarrage DirectVent Pro en conjonction avec les marques de ventilation répertoriées dans le tableau 4. L'utilisation de ces systèmes avec le collier de démarrage DirectVent Pro est jugée acceptable et n'affecte pas la liste Intertek de l'appareil.

INSTALLATION INITIALE

INSTALLATEURS QUALIFIÉS UNIQUEMENT

**Tableau 5 : Numéros de référence des événements coaxiaux
(il faut indiquer si le modèle est galvanisé ou noir)**

Duravent Direct Vent Pro	ICC EXCELDirect	Selkirk DIRECT-TEMP	Amerivent AMV DV	Metal-Fab Sure-Seal DV*	Description
46DVA-06	4DL6	4DT-06		4D6	Longueur du tuyau de 6 po
			4D7		Longueur du tuyau de 7 po
46DVA-09	4DL9	4DT-09			Longueur du tuyau de 9 po
46DVA-12	4DL1	4DT-12	4D12	4D12	Longueur du tuyau de 12 po
46DVA-18		4DT-18		4D18	Longueur du tuyau de 18 po
46DVA-24	4DL2	4DT-24	4D2	4D24	Longueur du tuyau de 24 po
46DVA-36	4DL3	4DT-36	4D3	4D36	Longueur du tuyau de 36 po
46DVA-48	4DL4	4DT-48	4D4	4D48	Longueur du tuyau de 48 po
46DVA-60					Longueur de tuyau de 60 po
46DVA-E30					Coude à 30°
46DVA-E45	4DE45	4DT-EL45	4D45L	4D45L	Coude à 45°
46DVA-E90	4DE90	4DT-EL90	4D90L	4D90A, 4D90L	Coude à 90°
46DVA-VSS, DVA-BVS	VSS	4DT-VS/VSK	4DHVS, DVSK	4DVS	Entretoise/bouclier pour revêtement en vinyle
46DVA-WT, 46DVA-WTU	4WT	4DT-WT	4DWT	4DWT, 4DWT11	Dé à coudre mural
46DVA-SC	SQSC, SC	4DT-SC	4DSC	4DSC	Col tempête
46DVA-WFS		4DT-FS		4DFSH	Coupe-feu mural
46DVA-FS	4CS	4DT-FS	4DFSP	4DFS, 4DSPFS	Plafond coupe-feu
46DVA-IS	4AS	4DT-AIS	4DAIS12, AIS36	4DIS	Bouclier d'isolation de grenier
46DVA-WS	4WS	4DT-WS/B	4DWS	4DWS	Sangle/support/bande murale
46DVA-VCH	4SVT			4 TVP	Terminaison verticale par vent fort
46DVA-HC	4HT	4DT-HC	4DHCS	4DHT	Terminaison horizontale par vent fort
46DVA-WG	4HTS		4 DHWS	8DVTS	Protection horizontale contre le vent et la chaleur
46DVA-VWG	4SVTS				Pare-vent vertical
				5DAL	Tuyau de 3" à 10", réglable
46DVA-17TA					Tuyau de 11" à 17", réglable
46DVA-24TA					Tuyau de 17" à 24", réglable
	4DLA30				Tuyau de 16,5" à 29", réglable
	4DLS1				Tuyau de longueur coulissante de 1 7/8" à 9"
	4DLS2				Tuyau de longueur coulissante de 1 7/8" à 21"
46DVA-F6	6EFA	4DT-AF6	4DF	5DF	Solin, pente de toit de 0/12 à 6/12
46DVA-F12	6EFB	4DT-AF12	4DF12	5DF-12	Solin, pente de toit de 7/12 à 12/12
46DVA-FF	6EF			5DFT	Solins pour toits plats
46DVA-CFK	4MF				Solin de maçonnerie
46DVA-KCA	4CA6	4DT-CCKA	4DRCKA		Kit de conversion de cheminée A [États-Unis uniquement]
46DVA-KCB	4CA7	4DT-CCKB			Kit de conversion de cheminée B [États-Unis uniquement]
46DVA-KCC	4CA8				Kit de conversion de cheminée C [États-Unis uniquement]

*** Lors de l'utilisation de Metal-Fab Sure Seal, un adaptateur d'appareil Duravent, pièce n° 4DDA, est requis**

INSTALLATION INITIALE

INSTALLATEURS QUALIFIÉS UNIQUEMENT

TERMINAISON HORIZONTALE - ÉVENT ARRIÈRE SANS ÉLÉVATION VERTICALE :

Le S20I/S20ID peut être installé dans des applications de ventilation arrière sans élévation verticale dans les paramètres indiqués dans les figures 32 et 33. Reportez-vous à la SECTION INSTALLATION INITIALE - RESTRICTIONS DE TERMINAISON DE VENTILATION pour les installations de terminaison autorisées.

* Pour une performance optimale lors de la ventilation arrière au propane, une élévation de ventilation de 12 po ou une terminaison en tuba de 14 po est fortement recommandée : Duravent n° 46DVA-SNK14, ICC ExcelDirect n° ST14, Selkirk Direct Temp n° 4DT-ST14

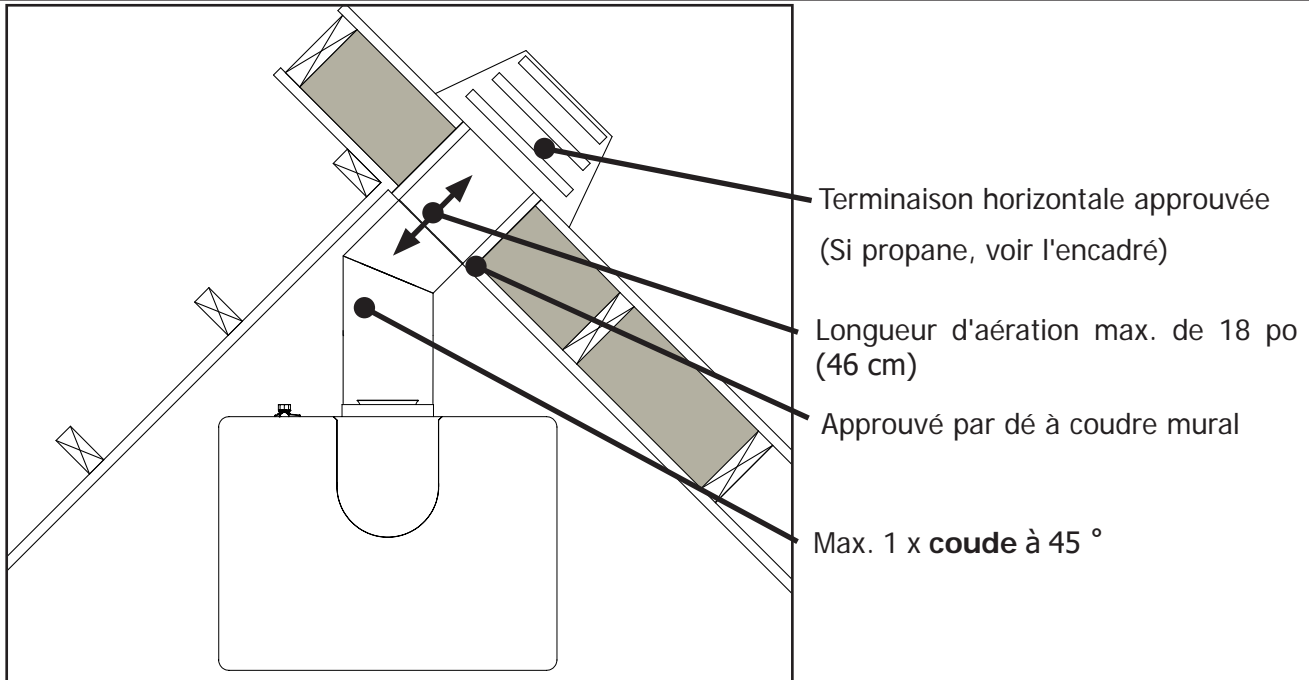

Figure 32: Événement d'angle arrière - Pas d'élévation verticale

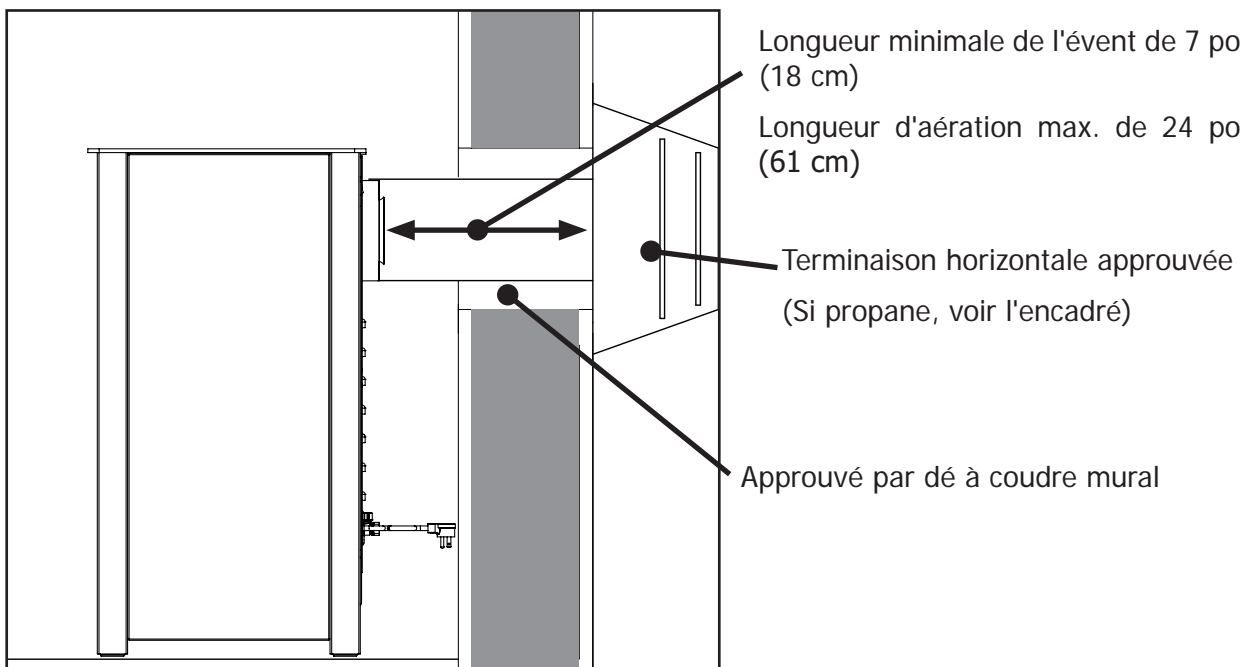

Figure 33: Événement arrière à paroi plate - Aucune élévation verticale

INSTALLATION INITIALE

INSTALLATEURS QUALIFIÉS UNIQUEMENT

CONFIGURATIONS D'ÉVENT COAXIAL AUTORISÉES :

Les figures 34 et 35 illustrent la gamme des configurations d'aération possibles si l'appareil est ventilé par le haut ou par l'arrière, pour des terminaisons verticales et horizontales. Toute disposition qui reste dans les zones ombrées est acceptable. Il est idéal d'avoir le moins de coudes possible, car ils ont tendance à perturber la circulation de l'air. L'utilisation de coudes à 45° est préférable à celle de coudes à 90°. De plus, un système d'aération plus court fonctionnera mieux qu'un système plus long. En cas d'aération par le haut, la longueur totale du tuyau d'aération horizontal ne peut pas dépasser 14 pieds (4,27 m) et la longueur totale de l'aération ne peut pas dépasser 44 pieds (13,4 m). N'importe quelle combinaison de montée et de descente peut être utilisée à condition qu'elle se situe dans la zone ombrée (un total de deux (2) coudes à 90° ou quatre (4) coudes à 45° peuvent être utilisés. En plus de ce qui est indiqué, si un coude à 90° est utilisé dans le plan horizontal, 3 pieds (91,4 cm) doivent être soustraits de la descente horizontale autorisée (pour chaque coude à 45°, 1½ pied doit être soustrait).

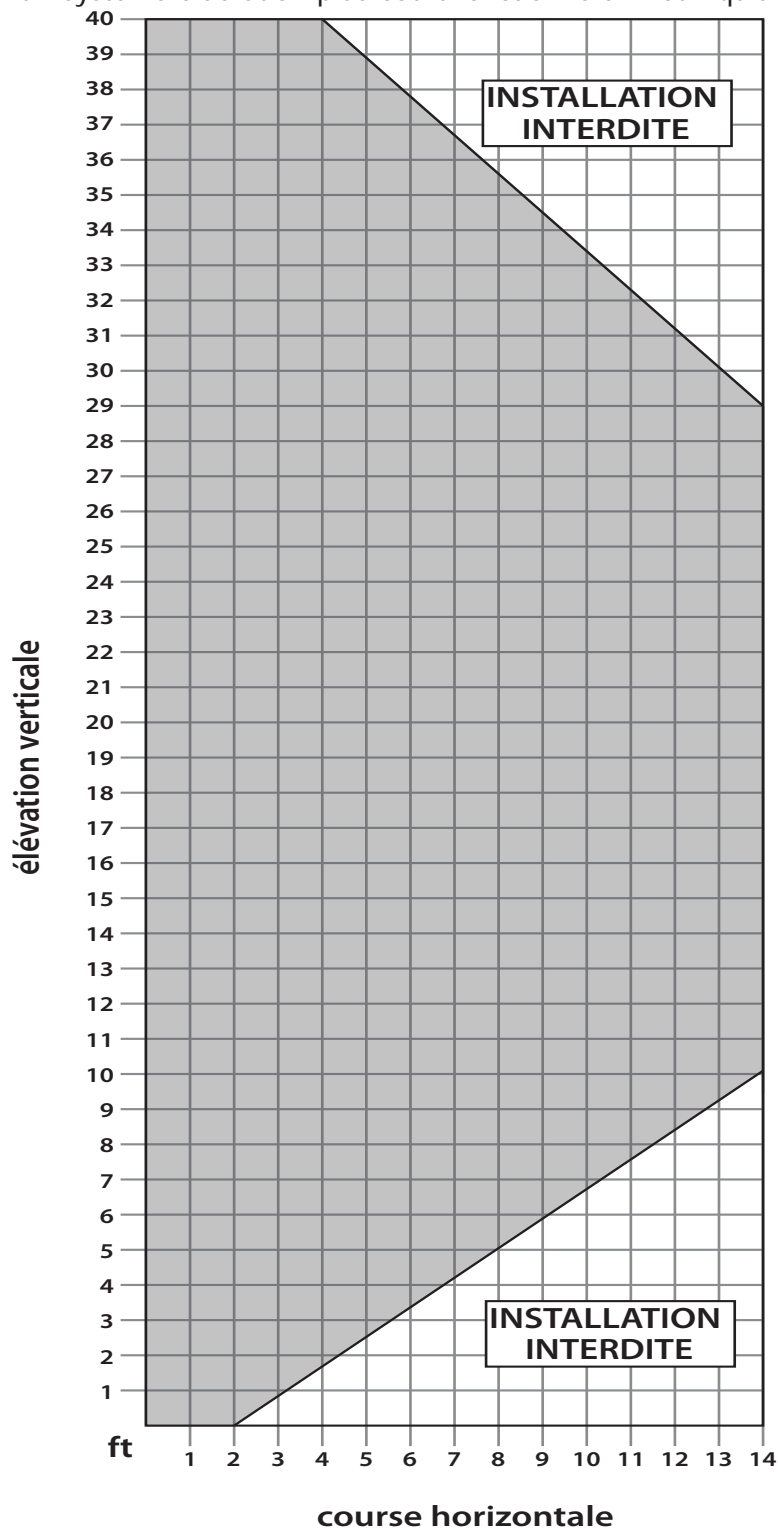

Figure 34: Configurations d'aération possibles pour les terminaisons verticales et horizontales à ventilation par le haut.

la longueur totale du tuyau d'aération horizontal ne peut pas dépasser 14 pieds (4,27 m) et la longueur totale de l'aération ne peut pas dépasser 44 pieds (13,4 m). N'importe quelle combinaison de montée et de descente peut être utilisée à condition qu'elle se situe dans la zone ombrée (un total de deux (2) coudes à 90° ou quatre (4) coudes à 45° peuvent être utilisés. En plus de ce qui est indiqué, si un coude à 90° est utilisé dans le plan horizontal, 3 pieds (91,4 cm) doivent être soustraits de la descente horizontale autorisée (pour chaque coude à 45°, 1½ pied doit être soustrait).

Remarque : des limiteurs d'air (fournis avec l'appareil) peuvent être nécessaires pour les conduits de ventilation verticaux de 8 pi (2,44 m) ou plus. Consultez LES PARAMÈTRES DU LIMITEUR D'AIR pour plus d'informations.

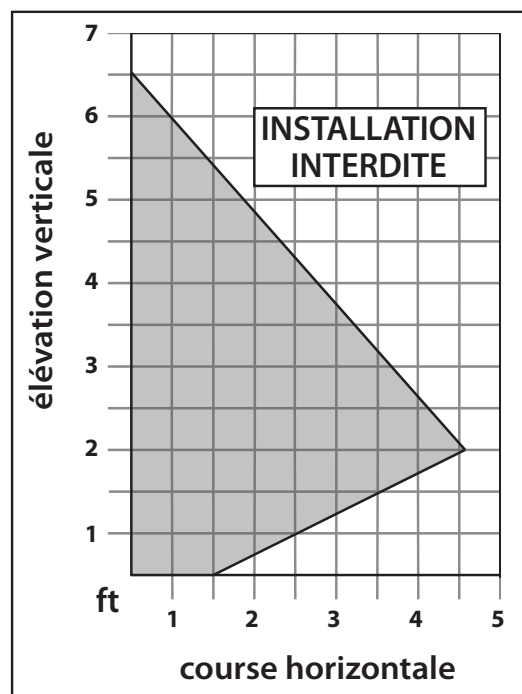

Figure 35: Configurations d'aération possibles pour les terminaisons verticales et horizontales à ventilation arrière.

INSTALLATION INITIALE

INSTALLATEURS QUALIFIÉS UNIQUEMENT

TERMINAISON HORIZONTALE :

REMARQUES :

1. Les tuyaux horizontaux ne doivent pas être de niveau. Pour chaque 12 pouces (305 mm) de déplacement horizontal (à l'écart du poêle), il doit y avoir au moins 1/4 pouce (6,4 mm) de déplacement vertical. Ne laissez jamais l'évent s'écouler vers le bas, car cela pourrait provoquer des températures élevées ou même présenter un risque d'incendie.

2. L'extérieur de la terminaison d'évent horizontale ne doit pas être bloqué ou obstrué.

3. Si la terminaison de ventilation n'est pas fixée au bois, les quatre vis à bois fournies doivent être remplacées par des fixations adaptées au matériau.

4. Pour les bâtiments avec revêtement en vinyle, une entretoise en vinyle doit être installée entre le capuchon de ventilation et le mur extérieur. Fixez l'entretoise de revêtement en vinyle à la terminaison horizontale. Notez que la terminaison se boulonne sur la partie plate de l'entretoise, créant ainsi un espace d'air entre le mur et la terminaison de ventilation. L'espace d'air empêche la chaleur excessive de faire fondre le revêtement en vinyle.

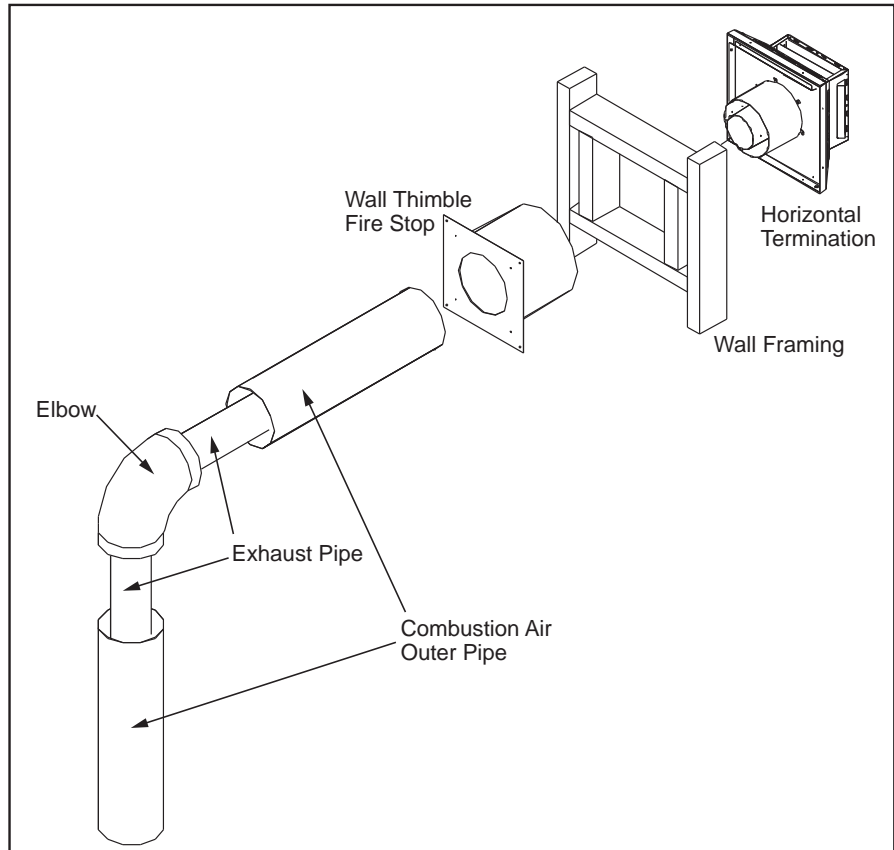

Figure 36: Terminaison de ventilation horizontale

5. Les tuyaux horizontaux doivent être soutenus tous les 3 pieds (914 mm). Une sangle de plombier tout autour suffira.

6. Lors de l'utilisation de tuyaux horizontaux, les dégagements par rapport aux combustibles doivent être maintenus à 1 1/2 pouce (38 mm) sur les côtés, 1 1/2 pouce (38 mm) en bas et 2 pouces (51 mm) en haut.

Étape 1. Placez le foyer à l'emplacement souhaité. Vérifiez si les montants du mur gêneront la fixation du système de ventilation. Si tel est le cas, il faudra peut-être ajuster l'emplacement du foyer ou décaler le système de ventilation.

Étape 2. Les sections de tuyau à ventilation directe sont conçues avec des raccords spéciaux à verrouillage par rotation. Installez à sec la combinaison souhaitée de tuyau et de coudes sur l'adaptateur de l'appareil.

Étape 3. Une fois le tuyau correctement positionné et fixé au foyer, marquez le mur pour un trou carré de 10 pouces (25,4 cm) x 10 pouces (25,4 cm) (voir la figure 36). Le centre du trou doit correspondre à la ligne centrale du tuyau horizontal. Découpez et encadrez le trou dans le mur extérieur où l'évent se terminera. Si le mur à percer est fait d'un matériau non combustible (c.-à-d. de la maçonnerie ou du béton), un trou de 7 pouces (17,8 cm) est acceptable.

INSTALLATION INITIALE

INSTALLATEURS QUALIFIÉS UNIQUEMENT

Étape 4. Une fois le trou encadré, le manchon mural installé et le tuyau s'étendant dans le mur, passez à l'extérieur. Fixez la terminaison au tuyau à l'aide de RTV et de Mil-Pac ou de Rutland No 78 Stove and Gasket Cement pour sceller les joints. Le tuyau d'aération doit s'étendre dans le capuchon d'aération d'au moins 1¼ pouces (3,2 cm). Fixez la connexion entre le capuchon d'aération et le tuyau en fixant les deux (2) sangles en tôle, qui s'étendent de l'assemblage du capuchon d'aération à la paroi extérieure du tuyau d'aération. Pliez toute partie restante de la sangle vers le capuchon d'aération. Security Secure Vent utilise un capuchon à verrouillage par rotation.

Étape 5. Placez la sortie d'aération horizontale au centre du trou carré de 10 pouces (25,4 cm) et fixez-la au mur extérieur à l'aide des quatre vis fournies. La flèche sur la sortie d'aération doit pointer vers le haut. Appliquez un cordon de mastic non durcissant sur les bords du capuchon d'aération pour assurer l'étanchéité avec le mur. Assurez-vous que les dégagements appropriés par rapport aux combustibles ont été respectés.

TERMINAISON VERTICALE :

Étape 1. Vérifiez les instructions concernant les dégagements requis (espaces d'air) par rapport aux combustibles lors du passage à travers les plafonds, les murs, les toits, les enceintes, les chevrons du grenier ou d'autres surfaces combustibles à proximité. Ne remplissez pas les espaces d'air avec de l'isolant.

Étape 2. Placez l'appareil à gaz à l'emplacement souhaité. Faites descendre un fil à plomb du plafond jusqu'à la position de la sortie du conduit de fumée de l'appareil et marquez l'emplacement où l'évent pénétrera dans le plafond. Percez un petit trou à cet endroit. Ensuite, faites descendre un fil à plomb du toit jusqu'au trou précédemment percé dans le plafond et marquez l'endroit où l'évent pénétrera dans le toit. Déterminez si les solives de plafond, les chevrons du toit ou d'autres éléments de charpente obstruent le système de ventilation. Vous souhaitez peut-être déplacer l'appareil ou le décaler pour éviter de couper les éléments porteurs.

Étape 3. Pour installer le boîtier de support rond/dé à coudre mural dans un plafond plat, découpez un trou carré de 10 pouces (25,4 cm) dans le plafond, centré dans le trou percé à l'étape 2. Encadrez le trou comme indiqué à la page 24.

Étape 4. Assemblez les longueurs souhaitées de tuyaux noirs et de coudes nécessaires pour atteindre l'adaptateur de l'appareil jusqu'au boîtier de support rond. Assurez-vous que tous les raccords de tuyaux et de coudes sont dans leur position de verrouillage par rotation complète.

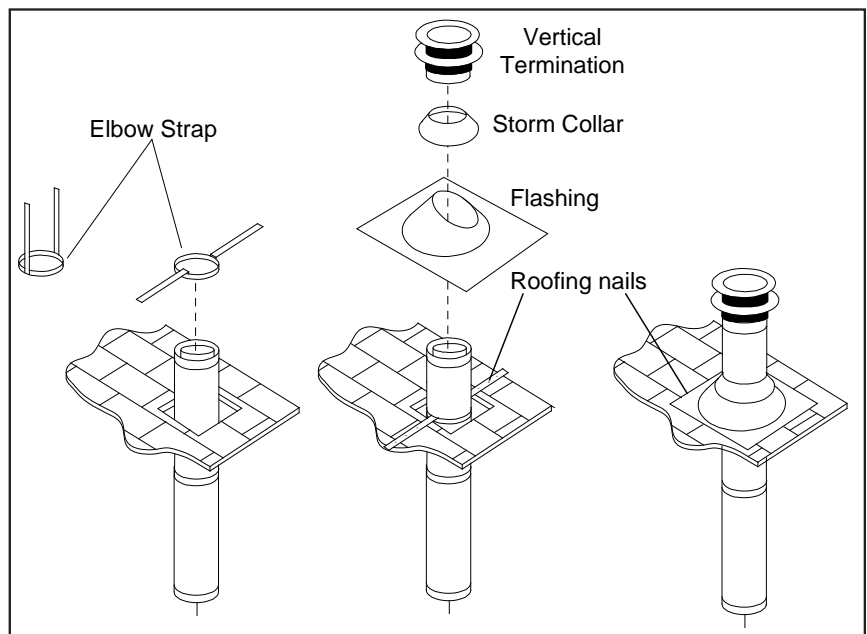

Figure 37: Terminaison de ventilation verticale

INSTALLATION INITIALE

INSTALLATEURS QUALIFIÉS UNIQUEMENT

ÉTAPE 5. Découpez un trou dans le toit centré sur le petit trou placé dans le toit à l'étape 2. Le trou doit être de taille suffisante pour répondre aux exigences minimales de dégagement par rapport aux combustibles, comme spécifié. Continuez à assembler les longueurs de tuyaux et de coudes nécessaires pour atteindre le boîtier de support de plafond jusqu'à la ligne de toit. Des tuyaux et des coudes galvanisés peuvent être utilisés dans le grenier, ainsi qu'au-dessus de la ligne de toit. La finition galvanisée est souhaitable au-dessus de la ligne de toit, en raison de la résistance à la corrosion plus élevée.

ÉTAPE 6. Une fois les sections de tuyau assemblées et passées dans le trou du toit, glissez une sangle coudée sur les sections exposées, pliez les sangles de support vers l'extérieur et poussez la sangle coudée vers le bas jusqu'au niveau du toit, comme illustré à la figure 37. Serrez la pince autour de la section de tuyau. Utilisez un niveau pour vous assurer que le tuyau est bien vertical. Avec des clous de toiture, fixez les sangles de support au toit. Scellez les têtes des trous des clous avec du mastic non durcissant. Coupez la longueur excédentaire des sangles de support qui dépassent du bord du solin.

ÉTAPE 7. Faites glisser le solin sur la section de tuyau qui dépasse du toit. Fixez la base du solin au toit avec des clous de toiture. Utilisez un produit d'étanchéité non durcissant entre le bord ascendant du solin et le toit. Assurez-vous que le matériau de toiture chevauche le bord supérieur du solin. Vérifiez que vous disposez au moins du dégagement minimum par rapport aux combustibles au niveau de la ligne de toit.

ÉTAPE 8. Continuez à ajouter des sections de tuyau jusqu'à ce que la hauteur du capuchon d'aération réponde aux exigences minimales du code. Reportez-vous à la figure 38 et au tableau 6. Notez que pour les toits à forte pente, la hauteur de l'aération doit être augmentée. En cas de vent fort, les arbres à proximité, les lignes de toit adjacentes, les toits à forte pente et d'autres facteurs similaires peuvent entraîner un mauvais tirage ou un tirage descendant. Dans ces cas, l'augmentation de la hauteur de l'aération peut résoudre le problème.

ÉTAPE 9. Faites glisser le collier anti-tempête sur le tuyau et poussez-le vers le haut du solin du toit, comme illustré à la figure 35. Utilisez le produit d'étanchéité non durcissant autour du joint entre le tuyau et le collier anti-tempête.

ÉTAPE 10. Tournez le bouchon d'aération pour le verrouiller.

Tableau 6 : « H » minimum pour la figure 35.

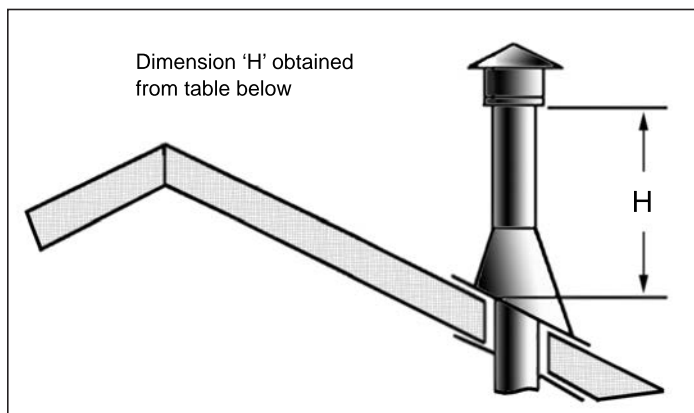

**Figure 38: Hauteur de terminaison verticale ;
Tableau de référence 6.**

Pente du toit	Hauteur minimale (H)	
	Pieds	Compteurs
Plat à 7/12	1	0,3
Du 12/07 au 12/08	1,5	0,46
Du 12/08 au 12/09	2	0,61
Du 12/09 au 12/10	2.5	0,76
Du 12/10 au 12/11	3.25	0,99
Du 11/12 au 12/12	4	1.22
Du 12/12 au 14/12	5	1,52
Du 14/12 au 16/12	6	1,83
Plus de 16/12 à 18/12	7	2.13
Plus de 18/12 à 20/12	7.5	2.29
Du 20/12 au 21/12	8	2.44

INSTALLATION INITIALE

INSTALLATEURS QUALIFIÉS UNIQUEMENT

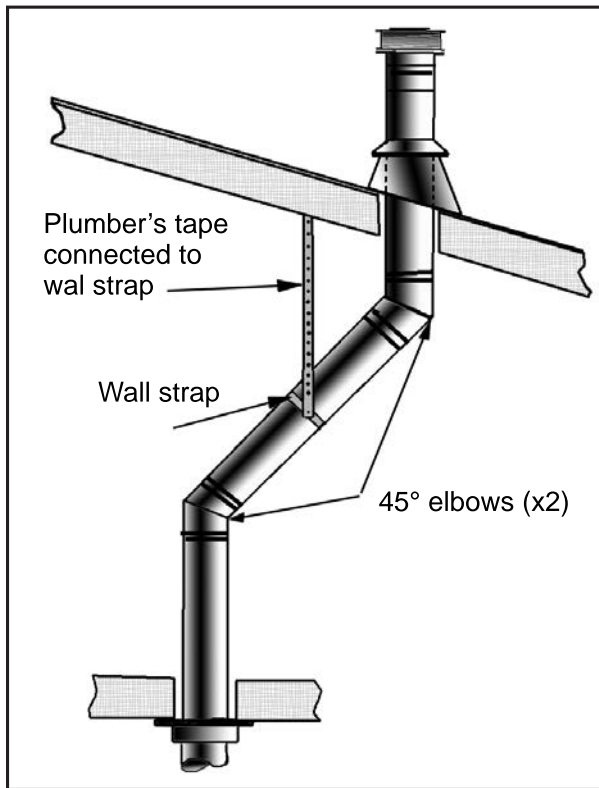

Figure 39: Utilisation de sangles murales

- (4) Toutes les zones occupées au-dessus du premier étage, y compris les placards et les espaces de rangement, traversés par l'évent vertical, doivent être fermées. L'enceinte peut être encadrée et recouverte de plaques de plâtre avec des matériaux de construction standard. Toutefois, consultez les instructions d'installation du fabricant de l'appareil pour connaître le dégagement minimum autorisé entre l'extérieur du tuyau d'évacuation et les surfaces combustibles de l'enceinte. Ne remplissez pas les espaces d'air requis avec de l'isolant.

REMARQUES :

- (1) Si un déport est nécessaire dans le grenier pour éviter les obstructions, il est important de soutenir le tuyau d'évacuation tous les 3 pieds (914 mm), afin d'éviter une tension excessive sur les coudes et une éventuelle séparation. Des sangles murales sont disponibles à cet effet (voir la figure 39).
- (2) Dans la mesure du possible, utilisez des coudes à 45° au lieu de coudes à 90°. Le coude à 45° limite moins la circulation des gaz de combustion et de l'air d'admission.
- (3) Pour les installations à plusieurs étages, un pare-feu de plafond est requis au deuxième étage et à tous les étages suivants (voir la figure 40). L'ouverture doit être encadrée selon des dimensions intérieures de 10 po (254 mm) x 10 po (254 mm), de la même manière que celle illustrée à la page 24.

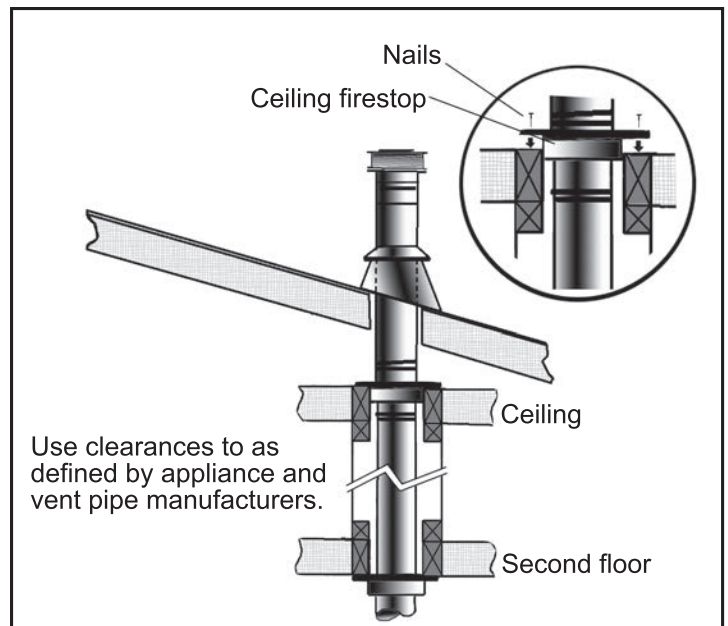

Figure 40: Installation de conduits d'aération à plusieurs étages

INSTALLATION INITIALE

INSTALLATEURS QUALIFIÉS UNIQUEMENT

INSERTS DE CHEMINÉE À VENTILATION :

Lorsque vous utilisez un adaptateur coaxial vers colinéaire approuvé, le S20I / S20ID peut être connecté à un foyer à combustible solide qui a été installé conformément aux codes du bâtiment nationaux, provinciaux/ étatiques et locaux et qui a été construit à partir de matériaux incombustibles. Veuillez vous référer aux informations du tableau 7 ci-dessous et aux sections suivantes. Une gaine de cheminée et un capuchon de terminaison approuvés doivent être utilisés. Un connecteur de gorge ou un solin doit être installé pour assurer une étanchéité parfaite, des performances optimales, la sécurité et l'efficacité. Suivez attentivement les instructions du fabricant qui accompagnent le kit de gaine de cheminée. Utilisez un conduit flexible à double paroi en aluminium ou en acier inoxydable des marques approuvées répertoriées dans le tableau ci-dessous. Vérifiez à ce stade la présence de déchirures dans la gaine.

REMARQUE : Si le S20I / S20ID est retiré de son installation et que le système d'admission d'air de ventilation est déconnecté pour une raison quelconque, assurez-vous que les tuyaux d'admission d'air de ventilation sont rescellés avec un produit d'étanchéité haute température et reconnectés avec trois (3) vis à tôle uniformément espacées.

VENTILATION COLINÉAIRE APPROUVÉE :

Ce foyer a été testé et certifié pour une utilisation avec les marques et pièces de ventilation coaxiale répertoriées dans le tableau 7. Reportez-vous au tableau pour connaître les numéros de pièces approuvés des marques répertoriées.

AVERTISSEMENT : Ne mélangez pas les pièces provenant de systèmes de ventilation de différents fabricants.

Tableau 7 : Pièces de ventilation colinéaires



Coaxial à Co-linéaire Adaptateur



Adaptateur de maçonnerie colinéaire

	ICC EXCELDirect	Duravent DirectVent Pro	Z-Flex
Terminaison verticale par vent fort	TM-SVT*	46DVA-VCH*	Voir le kit de revêtement
	TM-IVT		
Kit de gaine de terminaison verticale de 35 pi	ALK33	46DVA-CL33	2DVI335X
Kit de regarnissage de cheminée fabriqué en usine	ALP33	46DVA-CL33KFB	
Adaptateur d'appareil coaxial vers colinéaire	CAA	46DVA-GCL 4DVA-CLAA	
Adaptateur de maçonnerie colinéaire	TM-4MAC33		
Adaptateur de terminaison colinéaire	TM-CTA	46DVA-CLTA	
Bouclier contre les vents violents†	4SVTS	46DVA-VWG	
Connecteur de gaine flexible	CFAA3	3DFA-CC	
Tuyau flexible de 35 pi (1 pièce)	øAL35	3DFA-35	

* Nécessite un adaptateur de terminaison colinéaire

INSTALLATION INITIALE

INSTALLATEURS QUALIFIÉS UNIQUEMENT

CONFIGURATIONS D'ÉVENT COAXIAL AUTORISÉES

La figure 41 ci-dessous montre la gamme de configurations d'évacuation colinéaires possibles si l'appareil est ventilé par le haut ou par l'arrière, **pour les terminaisons verticales uniquement**. Mesurez la hauteur de la cheminée au préalable et achetez la longueur d'évacuation appropriée. N'essayez jamais d'étirer excessivement une gaine flexible pour s'adapter à la hauteur de la cheminée. Chaque joint de l'évacuation doit être fixé avec trois (3) vis à tête HWH n° 8 x 3/8 po et un produit d'étanchéité approprié (silicone ou ciment pour poêle). La cheminée du foyer doit être propre, en bon état de fonctionnement et construite avec des matériaux non combustibles. Assurez-vous que tous les regards de nettoyage de cheminée sont bien serrés et ne permettront pas à l'air de s'infiltrer dans la cheminée.

Remarque: des limiteurs d'air (fournis avec l'appareil) peuvent être nécessaires pour les conduits de ventilation verticaux de 8 pi (2,44 m) ou plus. Consultez LA SECTION RÉGLAGES DU LIMITEUR D'AIR pour plus d'informations.

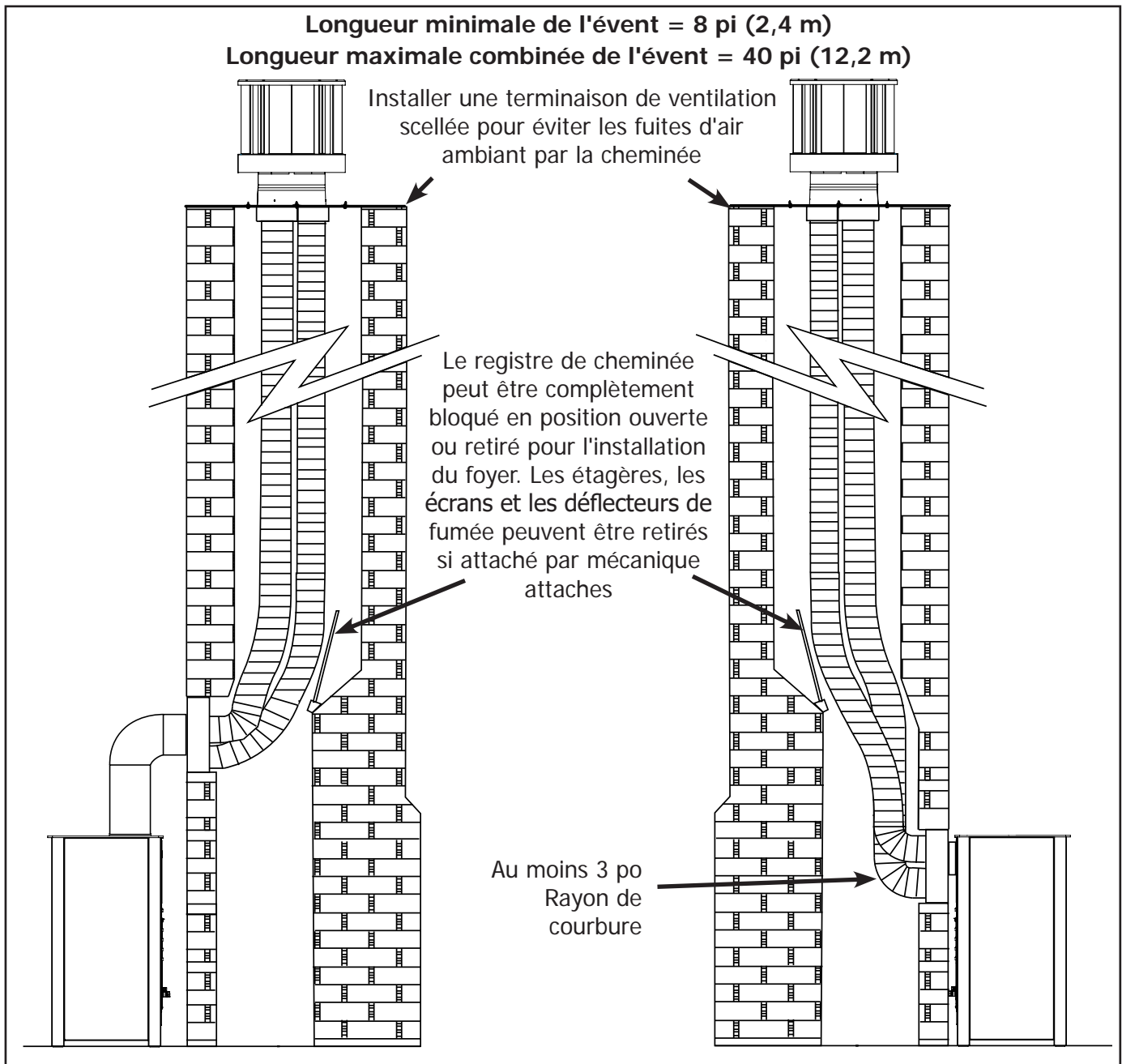

Figure 41: Ventilation colinéaire minimale et maximale

INSTALLATION INITIALE

INSTALLATEURS QUALIFIÉS UNIQUEMENT

PARAMÈTRES DU LIMITEUR D'AIR :

Lors de l'installation du S201/S201D avec une ventilation verticale de 8 pieds (2,44 m) ou plus, il peut être nécessaire de restreindre l'alimentation en air frais dans le foyer pour contrôler la combustion et l'apparence des flammes. À l'aide de la paire de limiteurs d'air fournis avec l'appareil, installez-les de chaque côté du foyer et réglez-les au réglage correct comme indiqué dans la figure et le tableau ci-dessous. Pour installer les limiteurs d'air, vous devez d'abord retirer l'ensemble de bûches, le diffuseur d'air et les panneaux de briques crémeuses (voir INSTALLATION SECONDAIRE - INSTALLATION ET RETRAIT DES PANNEAUX EN PORCELAINE EN OPTION), puis retirer les vis de réglage comme indiqué de chaque côté du foyer. Ensuite, installez les limiteurs au réglage correct et serrez les vis de réglage pour les maintenir en place.

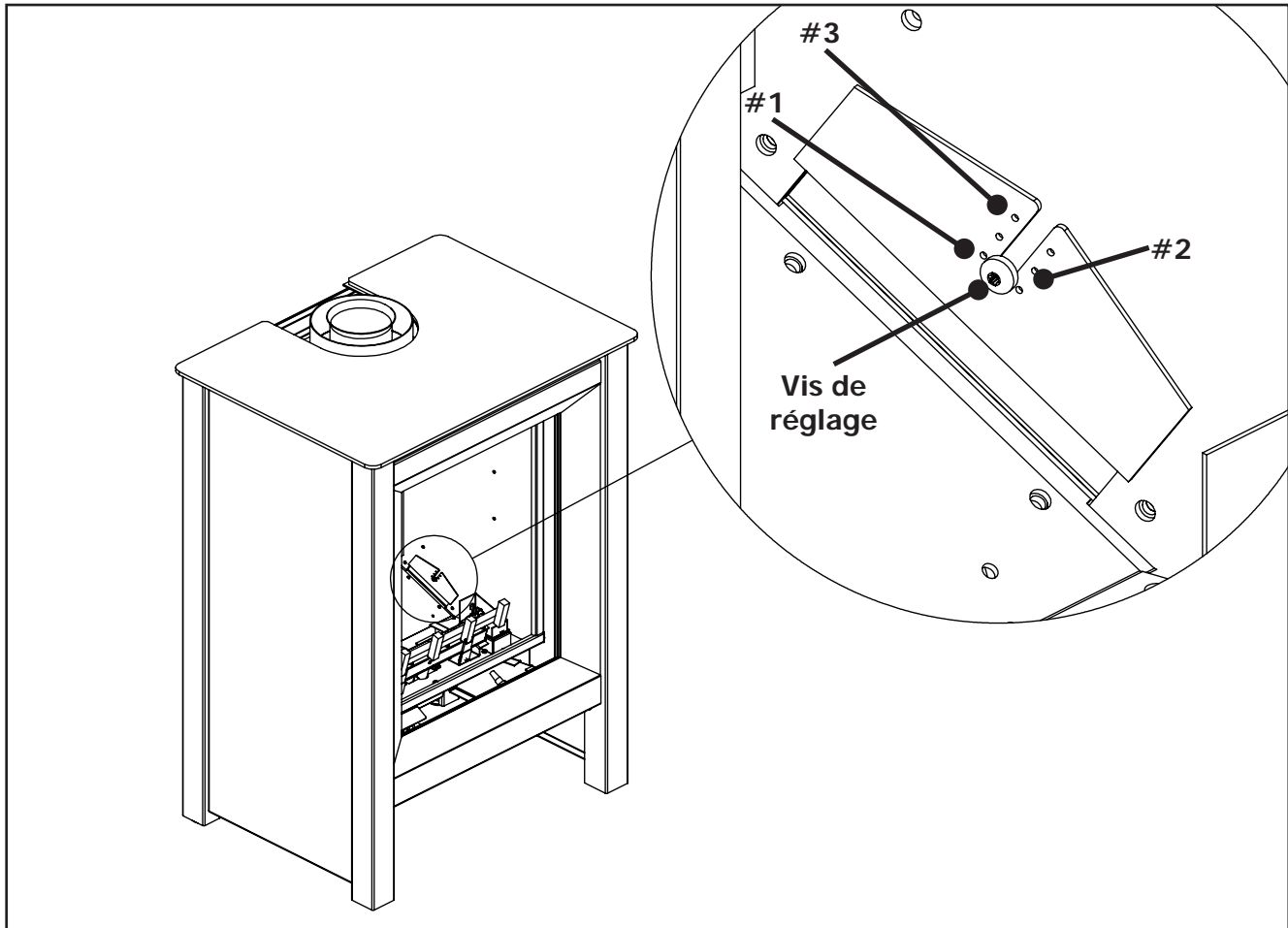

Figure 42: Installation de restricteurs d'air

Tableau 8 : Paramètres du limiteur d'air

Paramètres du limiteur d'air		
Longueur de l'évent vertical	Propane	Gaz naturel
Moins de 8 pieds (2,44 m) colinéaire ou coaxial	Aucune restriction requise	Aucune restriction requise
8 pi (2,44 m) - 20 pi (6,1 m) colinéaire ou coaxial	Aucune restriction requise	Aucune restriction requise
Terminaison à travers le toit, plus de 20 pi (6,1 m) à 40 pi (12,19 m) colinéaires	Réglage #2	Réglage #3
Terminaison à travers le toit, coaxial de plus de 20 pi (6,1 m) à 40 pi (12,19 m)	Réglage n°1	Réglage n°1

INSTALLATION INITIALE

INSTALLATEURS QUALIFIÉS UNIQUEMENT

RACCORDEMENT ET TEST DE LA CONDUITE DE GAZ :

AVERTISSEMENT : Seules les personnes autorisées à travailler avec des conduites de gaz peuvent effectuer les raccordements de gaz nécessaires à cet appareil.

RACCORDEMENT DE LA CONDUITE DE GAZ

- Ce poêle est équipé d'un tuyau flexible certifié situé sur le côté gauche de l'appareil et se terminant par un raccord femelle NPT de 3/8". Consultez les codes des autorités locales ou le code d'installation CAN/CGA B 149 (1 ou 2) au Canada, ou aux États-Unis, les installations au gaz suivent soit les codes locaux, soit l'édition actuelle du National Fuel Gas Code ANSI Z223.1.
- L'indice d'efficacité de cet appareil est un indice d'efficacité thermique du produit déterminé dans des conditions de fonctionnement continu et a été déterminé indépendamment de tout système installé.

L'appareil et ses robinets d'arrêt doivent être déconnectés du système de tuyauterie d'alimentation en gaz pendant tout test de pression où la pression dépasse ½ PSIG (3,45 KPa) sinon la vanne sera endommagée.

L'appareil doit être isolé du système de tuyauterie d'alimentation en gaz en fermant son robinet d'arrêt manuel individuel pendant tout test de pression du système de tuyauterie d'alimentation en gaz à des pressions d'essai égales ou inférieures à ½ psig (3,45 KPa).

Vérifiez toujours les fuites de gaz avec une solution d'eau et de savon après avoir effectué le test de pression requis.

POUR TESTER LES PRESSIONS DES VANNE

Les prises de pression sont situées en haut à droite de la vanne illustrée à la figure 43.

- Tournez la vis de réglage d'un tour dans le sens inverse des aiguilles d'une montre pour desserrer,
- Placez un tuyau de 5/16 po (8 mm) de diamètre intérieur sur le système de prise de pression.
- Vérifier les pressions à l'aide d'un manomètre.
- Une fois terminé, relâchez la pression, retirez le tuyau et serrez la vis de réglage.

Tableau 9 : Informations sur la pression et le BTU.

	Gaz naturel	Propane
Orifice principal	#46 DMS	1,2 mm
Pression du collecteur	3,5 po CE (0,87 kPa)	10,0 po CE (2,49 kPa)
Pression minimale du collecteur	1,6 po CE (0,40 kPa)	6,4 po CE (1,59 kPa)
Pression d'alimentation maximale	7,0 po CE (1,74 kPa)	11,0 po CE (2,74 kPa)
Pression d'alimentation minimale	4,5 po de colonne d'eau (1,12 kPa)	10,4 po CE (2,59 kPa)
Entrée max. BTU/h	20 000 BTU/h (5,86 kW)	18 500 BTU/h (8,42 kW)
Entrée min. BTU/h	13 600 BTU/h (3,98 kW)	14 500 BTU/h (4,25 kW)

N'UTILISEZ JAMAIS DE FLAMME NUE POUR LES TEST D'ÉTANCHÉITÉ.

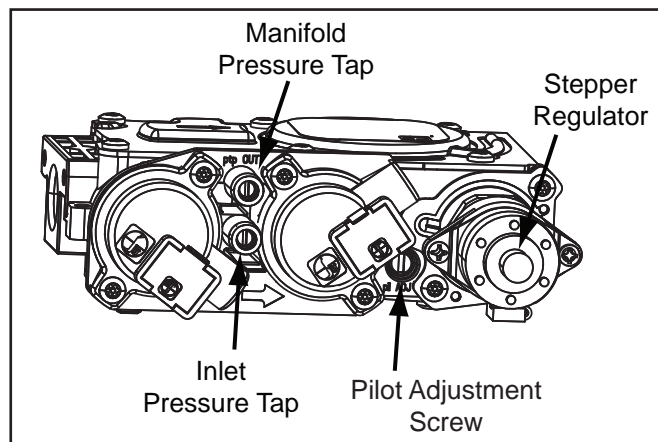

Figure 43: Vanne à gaz entièrement étiquetée
Consultez le manuel d'utilisation de Dexen pour plus de détails sur la vanne S201D

INSTALLATION INITIALE

INSTALLATEURS QUALIFIÉS UNIQUEMENT

EXIGENCES ÉLECTRIQUES :

Le foyer doit être raccordé électriquement et mis à la terre conformément aux codes locaux ou, en l'absence de codes locaux, au Code canadien de l'électricité CSA C22.1, Partie 1, Normes de sécurité pour les installations électriques, ou au Code national de l'électricité ANSI / NFPA 70 aux États-Unis.

AVERTISSEMENT : Les instructions de mise à la terre doivent être respectées. Le kit de ventilation est équipé d'une fiche à trois broches (mise à la terre) pour votre protection contre les risques d'électrocution et doit être branché directement sur une prise à trois broches correctement mise à la terre. NE PAS couper ni retirer la broche de mise à la terre de cette fiche.

ATTENTION : Lors de l'entretien des commandes, étiquetez tous les câbles avant de les débrancher. Les erreurs de câblage peuvent entraîner un fonctionnement incorrect et dangereux. Vérifiez le bon fonctionnement après l'entretien.

Si l'un des fils d'origine fournis avec l'appareil doit être remplacé, il doit être remplacé par un fil 18 AWG avec une température nominale de 105 °C.

Remarque : pour le schéma de câblage spécifique au S20ID, reportez-vous au manuel d'utilisation Dexen fourni et à l'étiquette apposée sur le foyer.

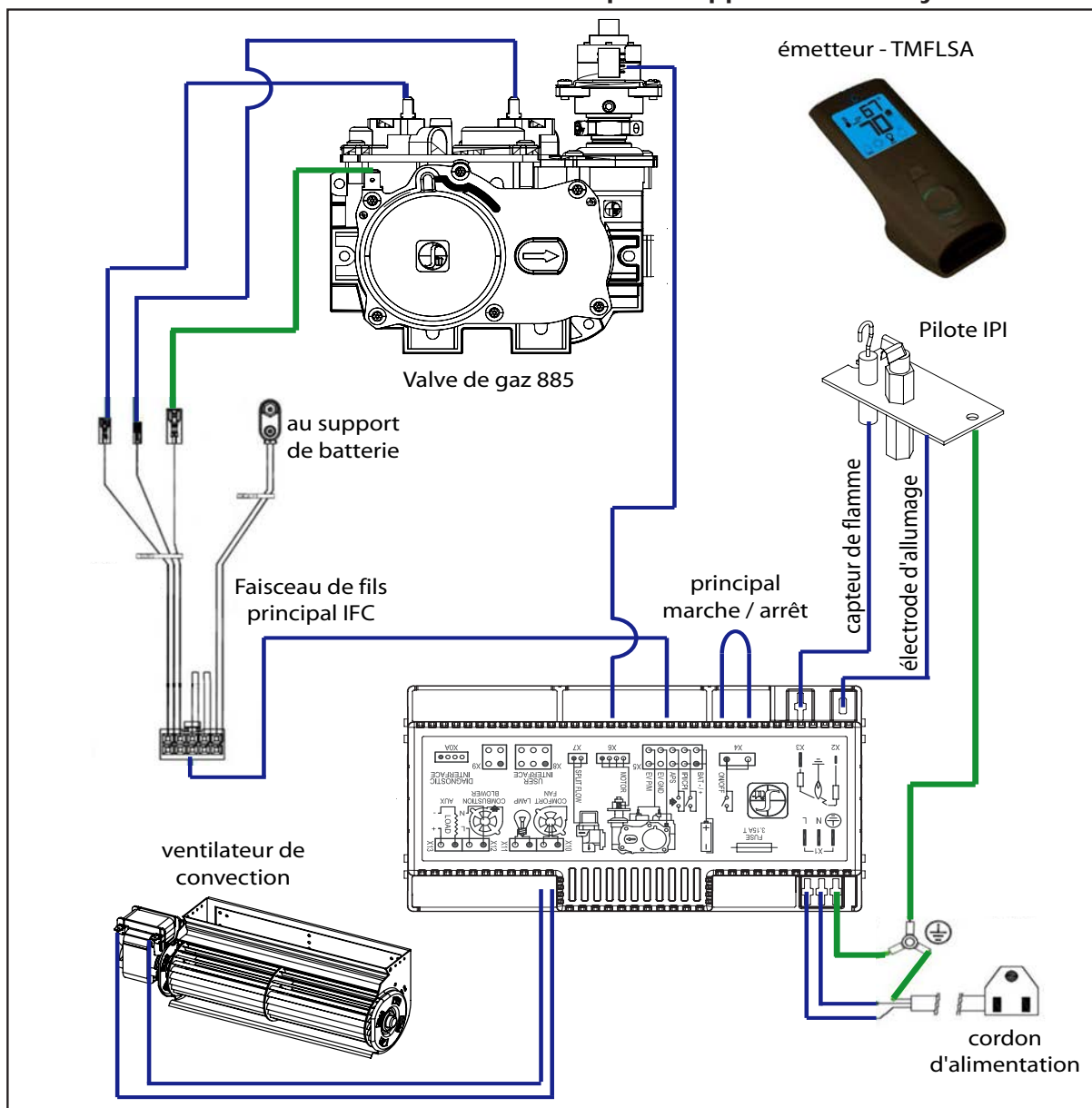

Figure 44: Schéma de câblage

INSTALLATION SECONDAIRE

INSTALLATION DE LA GRILLE DE FOYER ET DE L'ENSEMBLE DE BÛCHES :

Le placement des bûches n'est pas arbitraire. Si elles sont mal positionnées, les flammes peuvent être « pincées » et ne pas brûler correctement. Toutes les bûches sont dotées d'une encoche ou d'un rebord, ce qui facilite l'alignement. À l'aide des images fournies, placez soigneusement les bûches en place (voir les figures 45 à 51).

REMARQUE : Les bûches sont fragiles et doivent être manipulées avec précaution.

Figure 45 : Voici à quoi ressemble le foyer avec uniquement le brûleur, le diffuseur d'air, la grille à bûches et les panneaux de briques en place. La grille à bûches peut être facilement retirée en soulevant simplement les vis de positionnement.



Figure 45: Foyer vide avec grille et goupilles de positionnement.

Étape 1 : Placez la bûche arrière sur le pied supérieur du diffuseur d'air, le dos contre le panneau de briques arrière. Installez l'ensemble du lit de braises dans le foyer comme indiqué, en vous assurant que le lit de braises est contre la lèvre avant du diffuseur d'air du foyer (Figure 46)

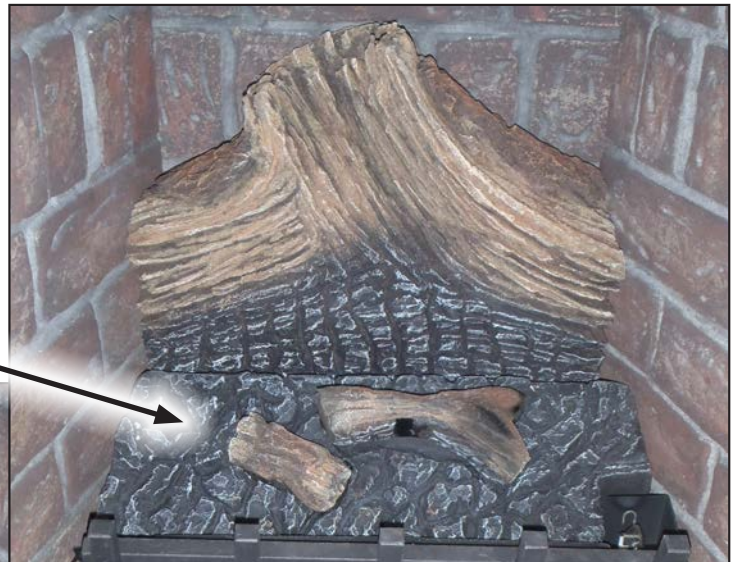

Figure 46: Installation de bûches arrière et de lit de braises.



Figure 47: Installation de pépites de charbon

INSTALLATION SECONDAIRE

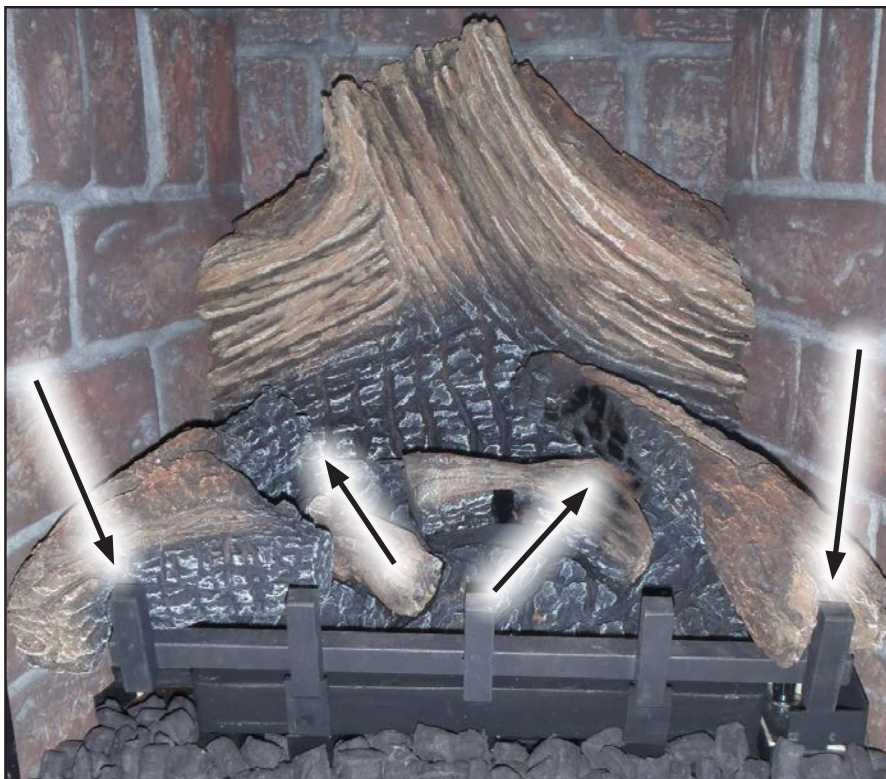

Figure 48: Installation de l'ensemble de bûches de troisième étape.

Étape 3: Installez la grande branche en forme de Y à l'extrême gauche en plaçant son bas sur le montant de la grille à bûches à l'extrême gauche. La branche doit être parallèle au côté du foyer et le haut reposera sur le dessus du lit de braises. Installez ensuite la grande branche légèrement courbée à l'extrême droite en plaçant son bas sur le montant de la grille à bûches à l'extrême droite. Le haut reposera sur la partie lisse de la branche du lit de braises du milieu.

Étape 4: Ensuite, installez la deuxième petite brindille entre les deux montants de la grille à bûches du côté droit en localisant l'encoche sur le côté inférieur avec la barre transversale de la grille à bûches. Installez ensuite la brindille droite de taille moyenne entre le montant de la grille à bûches du centre et du côté droit en localisant l'encoche sur le côté inférieur avec la barre transversale de la grille à bûches. Le haut de la brindille reposera sur la brindille du lit de braises du milieu.

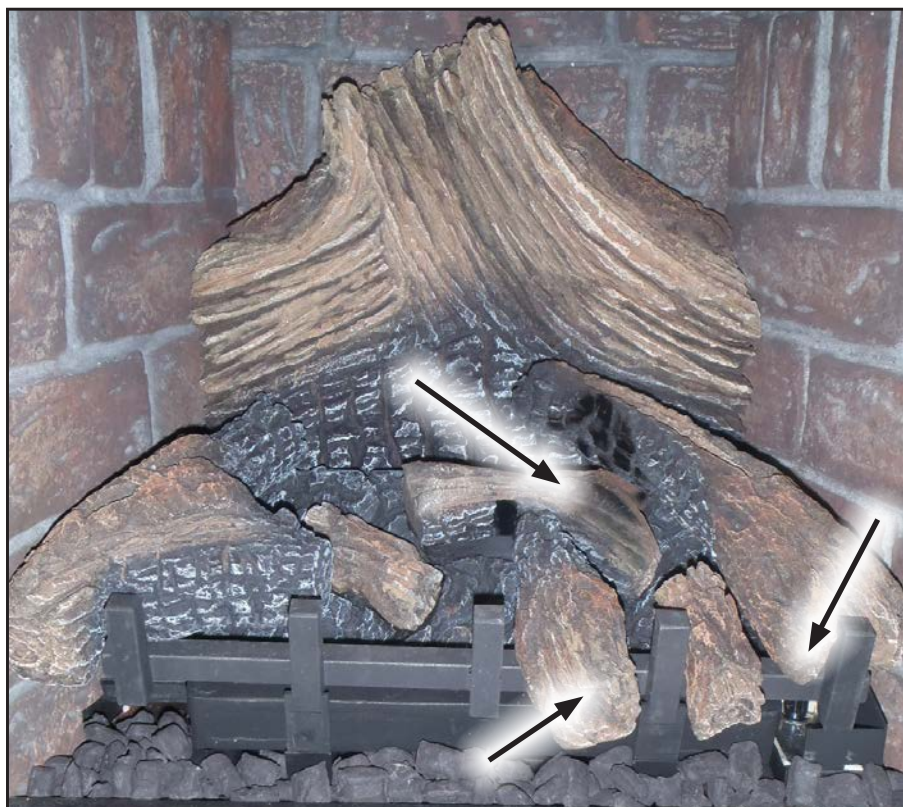

Figure 49: Installation de l'ensemble de bûches de la quatrième étape.

INSTALLATION SECONDAIRE

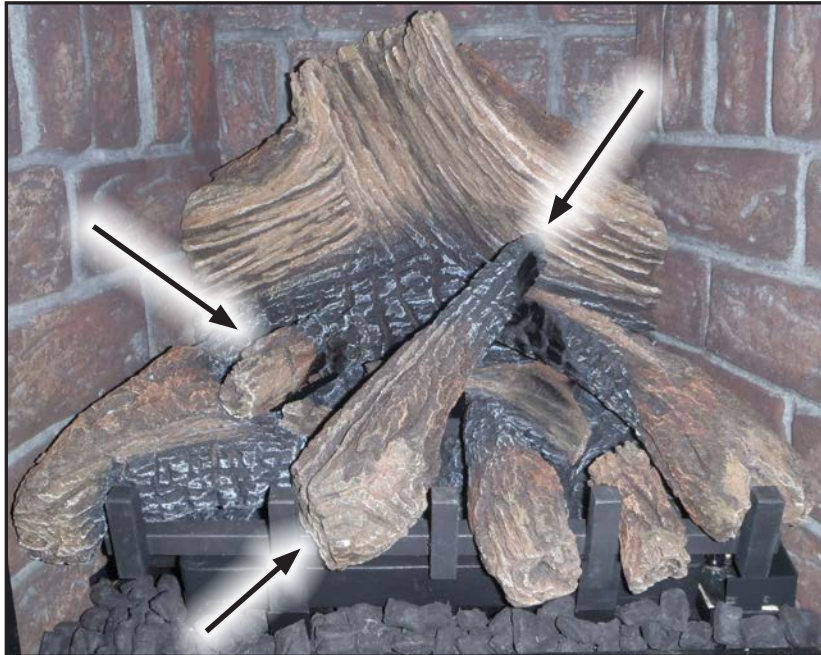

Figure 50: Installation complète de bûches avec braises.

Figure 51 : Le S20I/S20ID brûle avec une bonne flamme.

REMARQUE : Pendant que le verre est toujours retiré, il est recommandé de purger la conduite de gaz en allumant la veilleuse.

Lorsque vous allumez le foyer pour la première fois depuis que le jeu de bûches et les braises ont été installés/remplacés, surveillez l'allumage à TOUS les orifices du brûleur. Si vous constatez un long délai, éteignez l'appareil et attendez qu'il refroidisse. Retirez ensuite la vitre et assurez-vous qu'aucun des orifices du brûleur n'est obstrué.



Figure 51: Installation complète de bûches avec pépites de charbon en combustion.

Entretien : Une fois par an, les bûches doivent être retirées et vérifiées pour déceler toute détérioration ou quantité importante de suie. Une petite quantité sur la face inférieure des bûches est normale. Retirez et remplacez les bûches de la même manière décrite ci-dessus.

Si de nouvelles pépites ou bûches de charbon sont nécessaires, contactez votre revendeur ENVIRO le plus proche.

Ne jamais faire fonctionner le foyer avec la porte vitrée retirée.

INSTALLATION SECONDAIRE

REPLACEMENT DE L'ÉCRAN DE SÉCURITÉ :

Le S20I/S20ID est fourni avec un écran de sécurité déjà installé à l'arrière de la face. Si l'écran de sécurité est endommagé, il doit être remplacé par la référence 50-3219 en suivant les étapes ci-dessous :

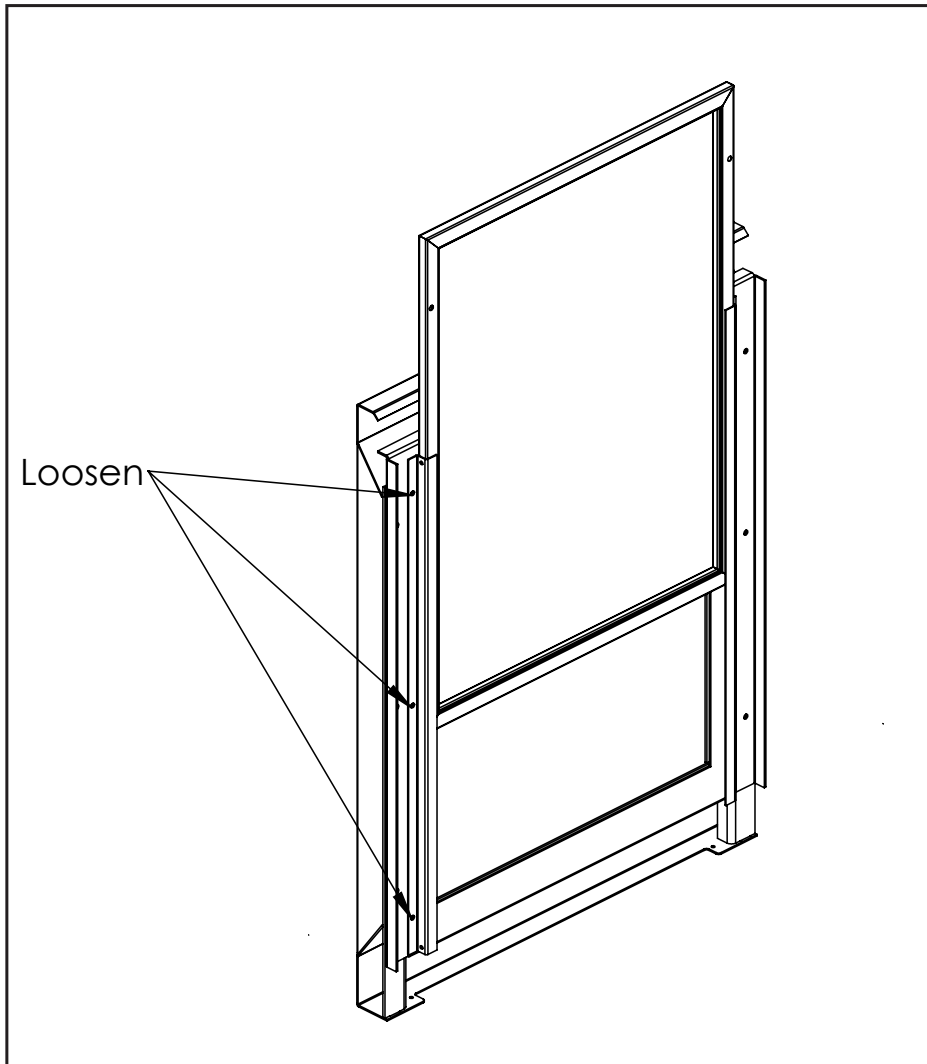

Figure 52: Retrait de l'écran de sécurité

Étape 1: Éteignez le S20I/S20ID et laissez-le refroidir complètement.

Étape 2: Retirez la face comme indiqué dans la SECTION MAINTENANCE ET ENTRETIEN - RETRAIT DE LA FACE .

Étape 3: Retirez l'ancien écran de sécurité en le faisant glisser vers le haut et hors du rail de retenue comme indiqué ci-dessus. Installez le nouvel écran en inversant la procédure.

DÉPANNAGE

CODES DE DIAGNOSTIC FLASH (NE S'APPLIQUE PAS AUX MODÈLES S20ID) :

1. Échec d'allumage : s'il n'y a pas d'allumage positif, la carte se verrouille et la LED clignote 3 fois par intervalles jusqu'à ce que le système soit réinitialisé.
2. État de batterie faible (< 4 V) : l'indicateur LED clignotera une (1) fois par intervalles.
3. Flamme pilote parasite : l'indicateur LED clignotera deux (2) fois à intervalles réguliers.
4. Verrouillage du système : le voyant LED clignotera trois (3) fois à intervalles réguliers.

Informations supplémentaires sur l'allumage

1. Le Proflame 2 IFC tentera deux (2) fois l'allumage.
2. Chaque tentative d'allumage durera environ 60 secondes.
3. Le temps d'attente entre les deux essais est d'environ 35 secondes.

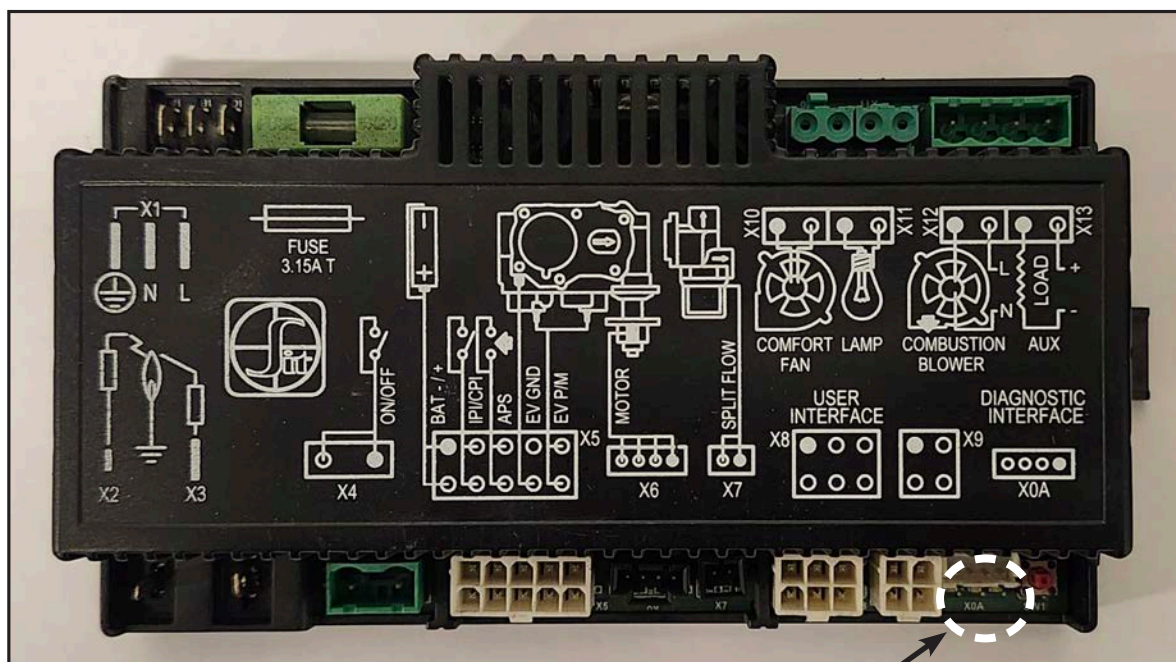

Emplacement des LED

Figure 53 : Emplacement des LED IFC

DÉPANNAGE

Remarque : pour le dépannage spécifique au S20ID, reportez-vous au manuel d'utilisation Dexen fourni

Problème	Cause possible	Solution
Le thermostat ne fonctionne pas	La flamme pilote s'est éteinte	· Allumez-le
	L'interrupteur marche/arrêt est sur OFF	
	Le thermostat est réglé trop haut	· Réglez le thermostat sur une température plus basse
Aucune génération d'étincelle	Une étincelle se développe à proximité de l'assemblage pilote ou pourrait se produire à bord	· Vérifier le câblage de l'ensemble pilote
		· Vérifiez la connexion brisée ou mauvaise entre l'étincelle et l'électrode
		· Vérifiez les étincelles, les courts-circuits ou les arcs électriques à d'autres endroits
		· Vérifiez si l'allumeur et l'électrode d'allumage sont défectueux.
Pas d'allumage de la flamme pilote	Pas d'étincelle provenant de l'allumeur	· Voir « pas de génération d'étincelles »
	Air dans la conduite de gaz	· Il faut un certain temps pour que tout l'air soit purgé du pilote avant que le gaz puisse atteindre le pilote et s'enflammer
	Chute de pression du gaz pilote lors de l'ouverture de la vanne de gaz du brûleur principal	· Vérifier l'alimentation en gaz et la pression
	Aucun débit de gaz ne sort du brûleur pilote	· Vérifiez les câblages de la vanne de gaz et les connexions à la carte
		· Vérifiez que le brûleur pilote n'est pas obstrué.
		· Vérifiez les câblages et les connexions entre l'ensemble pilote et la carte
		· Vérifiez les réglages corrects du type de gaz sur l'orifice de l'ensemble vanne et brûleur pilote
Le pilote ne reste pas allumé	Problème avec le circuit du capteur de flamme	· Vérifiez la bonne connexion du capteur de flamme à la carte IFC
		· Vérifiez que le pilote s'assure que la flamme est complètement immergée autour du capteur de flamme
		· Si la flamme est trop petite, vérifiez la pression du gaz, ajustez la vis de réglage du débit de la veilleuse, vérifiez que la tête de la veilleuse n'est pas endommagée
		· Assurez-vous que le fil de terre est correctement fixé au support de montage du pilote et qu'il établit une bonne connexion électrique.
	Réglage du restricteur	· Utilisez le réglage de restriction approprié pour la configuration de ventilation
La télécommande ne fonctionne pas	La veilleuse s'est éteinte	· Voir « Le pilote ne reste pas allumé »
	La télécommande est trop éloignée du radiateur	· Utilisez la télécommande plus près du radiateur
	L'une des piles de la télécommande est morte	· Remplacer les piles
Aucune réaction à la commande	Les piles de l'IFC ou de l'émetteur sont faibles	· Remplacer les piles
	Un nombre maximum d'échecs d'allumage ou de restauration de flamme a été atteint.	· Supprimez toutes les conditions de blocage possibles. Voir « conditions de blocage »
		· Découvrez comment réinitialiser la carte à partir du verrouillage
	Aucune communication entre la télécommande et l'IFC	· Reprogrammer l'émetteur sur l'IFC. · Suivre le système d'initialisation pour la première fois

DÉPANNAGE

Problème	Cause possible	Solution
Conditions de verrouillage	Réinitialiser la carte IFC Proflame	· Éteignez le système en appuyant sur le bouton ON/OFF de l'émetteur
		· Après environ 2 secondes, appuyez à nouveau sur le bouton ON/OFF de l'émetteur.
		· En mode de contrôle manuel de la flamme, utilisez le bouton fléché vers le bas pour réduire la flamme jusqu'à ce qu'elle soit éteinte, ce qui est indiqué par le mot OFF affiché sur l'écran LCD de l'émetteur.
		· Attendez environ 2 secondes et appuyez sur le bouton fléché vers le haut, la séquence d'allumage démarre.
Les brûleurs principaux ne démarrent pas	La flamme pilote s'est éteinte	· Voir « Le pilote ne reste pas allumé »
	La télécommande ne fonctionne pas correctement	· Remplacer les piles
	Le thermostat est débranché ou réglé trop haut	· Réglez le thermostat sur une température plus basse
	Problème avec le circuit thermopile	· Vérifier la pression de la conduite de gaz
· Vérifiez que le câblage du thermostat ne présente pas de rupture. · Vérifier l'impact de la flamme sur la thermopile		
Levée de flamme	Fuite dans le tuyau d'aération	· Vérifiez les fuites dans les raccords de ventilation
	Mauvaise configuration de ventilation	· Vérifier la configuration de l'évent avec le manuel
	Le terminal peut faire recirculer les gaz de combustion	· Vérifiez si le terminal est correctement allumé
		· Il peut être nécessaire d'installer un capuchon de terminaison pour vent fort. · Contacter le revendeur
Flammes bleues	Le chauffage vient d'être démarré	· Normal au démarrage : la flamme devient jaune à mesure que le foyer chauffe
	Mauvais réglage de l'obturateur d'air	· Régler l'obturateur d'air – contacter votre revendeur
Le verre s'embue	Condition normale : une fois l'appareil réchauffé, le verre sera clair.	**En raison des additifs contenus dans le gaz, le verre peut devenir trouble pendant le fonctionnement** Nettoyez si nécessaire.
Les flammes brûlent « salement » ou suintent	Les journaux sont mal placés	· Vérifier le positionnement des grumes
	Mauvais réglage de l'obturateur d'air	· Augmenter l'air primaire en ouvrant l'obturateur d'air et/ou en ouvrant le restricteur de ventilation
		· Vérifiez la ventilation adéquate et le blocage de la terminaison de ventilation
	Entrée de notation incorrecte	· Voir aussi « Les brûleurs ne restent pas allumés » · Vérifiez la pression du collecteur et la valeur nominale d'entrée d'horloge pour une surchauffe

LISTE DES PIÈCES

Remarque : pour les pièces de rechange spécifiques au S20ID, reportez-vous au manuel d'utilisation Dexen fourni

Numéro de référence	Description de la pièce	Numéro de pièce
1	Outil de déverrouillage de porte	50-2510
2	Mécanisme de verrouillage de porte avec ressort (lot de 2)	50-1285
3	Limiteurs d'air pour foyer (ensemble de 2)	50-2988
4	Bouclier de protection pour brûleur à bûches	50-2991
5	Ventilateur à convection uniquement	50-2493
6	Assemblée pilote PSE IPI (2021)	50-4058
-	Orifice pilote IPI LP (2021)	50-4080
7	Joint d'assemblage du pilote	EC-021
8	Vanne à gaz SIT IPI	50-2682
9	Décharge de traction Heyco	EC-044
10	Cordon d'alimentation domestique (115 V)	EC-042
11	Brûleur tubulaire	50-2992
12	Grille à bûches	50-2997
13	Porte vitrée avec joint (19,75 x 17,5 po)	50-2998
14	Visage S20	50-3217
15	Porte S20 complète	50-3093
16	Ensemble de revêtements cannelés en céramique (3 pièces)	50-3216
17	Proflame 2 IFC	50-4103
-	Faisceau de câbles IFC Proflame 2 (0.584.924)	50-3030
-	Cavalier IFC ON/OFF uniquement	50-3205
18	Transmetteur Proflame 2 (GTMFL) - Portable	50-3028
-	Transmetteur Proflame 2 (GTMFL) - Montage mural	50-3028
19	Support de piles 4 x AA	50-3027
20	Couvercle de ventilation S20	50-3218
21	Collier S20 Cent	50-3222
22	Plaque supérieure S20	50-3223
23	Écran de sécurité de remplacement S20	50-3219
24	Manuel du propriétaire S20I / S20ID	50-3221
-	Moteur pas à pas NG vers LP uniquement	50-3753
-	Moteur pas à pas LP vers NG uniquement	50-3870
-	Ensemble de journaux	50-2935
-	Pot de 12 oz de peinture de retouche noire métallisée	PEINTURE-12-MB

SCHEMA DES PIÈCES

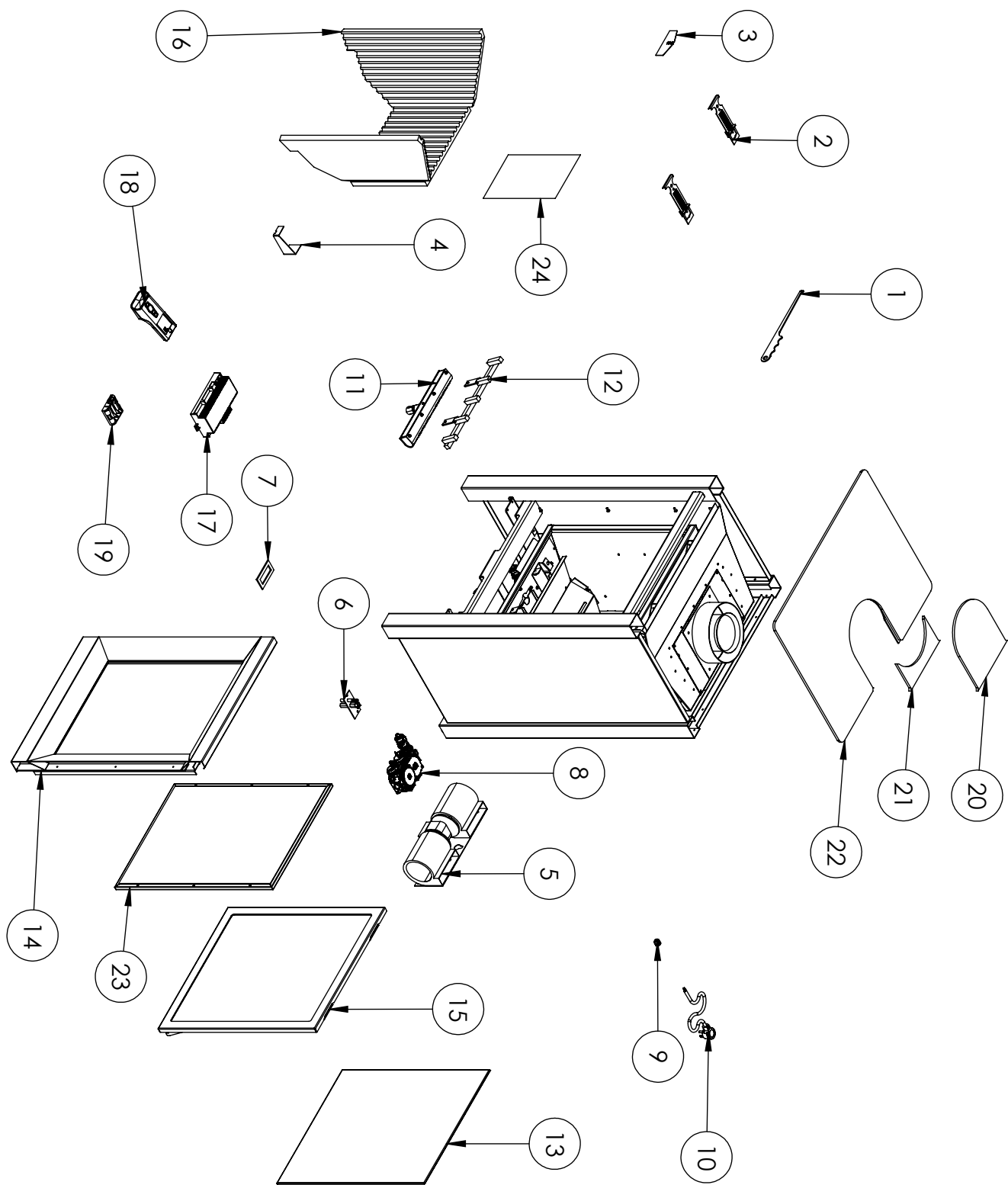

REMARQUES



Garantie pour les produits Enviro gaz

Sherwood Industries Ltd («Sherwood») garantit, sous réserve des modalités et conditions énoncées, ce produit contre les défauts matériels et de fabrication pendant la période de garantie spécifiée à partir de la date d'achat au détail original. Dans le cas d'un défaut de matériau ou de fabrication pendant la période de garantie spécifiée, Sherwood se réserve le droit d'effectuer des réparations ou pour évaluer le remplacement d'un produit défectueux à l'usine de Sherwood. Les frais d'expédition sont à la charge du consommateur. Toutes les garanties sont Sherwood éconocés aux présentes et aucune réclamation ne sera faite contre Sherwood aucune garantie ou déclaration verbales.

Conditions

- Un enregistrement de garantie dûment remplie doit être soumise à Sherwood dans les 90 jours suivant l'achat initial par l'intermédiaire de la page d'enregistrement de garantie en ligne ou par la poste dans la carte d'enregistrement de garantie en ligne ou par la poste dans la carte d'enregistrement de garantie fournie. Demandez à l'installateur de remplir la fiche d'installation dans le dos du manuel pour la garantie et toute référence ultérieure.
- Cette garantie s'applique uniquement au propriétaire initial dans l'emplacement d'origine de la date d'installation.
- L'appareil a été correctement installé par un technicien ou un installateur qualifié, et doivent satisfaire à toutes les exigences locales et nationales du code du bâtiment.
- La garantie ne couvre pas l'enlèvement et de réinstallation des coûts.
- Sherwood Industries Ltd se réserve le droit d'apporter des modifications sans préavis.
- Sherwood Industries Ltd et ses employés ou représentants ne pourront en charge des dommages, que ce soit directement ou indirectement causés par un usage impropre, le fonctionnement, l'installation, l'entretien ou la maintenance de cet appareil.
- Une preuve d'achat originale doit être fournie par vous ou par le concessionnaire, y compris le numéro de série.
- Cette garantie ne couvre pas la décoloration de la aille de l'ecran de sécurité.

Exclusions

Une liste élargie des exclusions est disponible à www.enviro.com/fr/resources/warranty/exclusions-limitations/

Cette garantie ne couvre pas::

- Dégâts à la suite d'une mauvaise utilisation ou d'abus.
- Les dommages causés par une surchauffe due à la configuration incorrecte ou falsification.
- Les dommages causés par une mauvaise installation.

Pour le concessionnaire:

- Fournir le nom, l'adresse et le téléphone de l'acheteur et la date d'achat.
- Indiquer la date d'achat. Nom de l'installateur et du détaillant. Numéro de série de l'appareil. nature de la plainte, de défauts ou dysfonctionnements, la description et la référence de toutes les pièces remplacées.
- Images ou de retour de produit endommagé ou défectueux peut être nécessaire.

Pour le distributeur:

- Signer et vérifier que le travail et les informations sont correctes.

Sherwood Industries Ltd.

6782 Oldfield Road, Victoria, BC . Canada V8M 2A3

Enregistrement de la garantie en ligne:

www.enviro.com/fr/resources/warranty/product-registration/

catégorie	un année	deux années	durée de vie limitée (7an)
parties (numéro de série obligatoire) ^{1,2}		✓	
centrales incendie boîte de ligne ³		✓	
chambre de combustion			✓
échangeur de chaleur			✓
brûleur			✓
bûches en céramique ⁴			✓
verre céramique ⁵	✓		
socles / pieds (à l'exception de finition)			✓
ensemble de porte			✓
panneau périphérique (à l'exception de finition)			✓
panneau extérieurs (à l'exception de finition)			jusqu'à 5 ans
composants électriques		✓	
finition de la surface extérieure ⁶	✓		
travail	✓		

¹ Alors que la garantie a expiré, les pièces de rechange seront garantis pendant 90 jours à compter de la date d'achat partiel. Tout travail non inclus. Numéro de série unitaire nécessaire.

² Le kit de ventilateur Westport (50-173) a couvert jusqu'à 5 ans à compter de la date d'achat. Tout travail non inclus. Numéro de série unitaire nécessaire.

³ Ne comprend pas les dommages à la finition causés par une mauvaise configuration de l'appareil ou des changements de couleur.

⁴ Ensemble de bûches et panneaux exclut l'usure ou bris causés par un nettoyage ou d'un service.

⁵ Le verre est couvert pour bris thermique. Photos de la boîte, à l'intérieur de la porte, et le numéro de série de l'appareil doit être alimenté par une rupture due à la navigation.

⁶ Surface de finition extérieure couvre Placage, émail ou de peinture à l'exclusion des changements de couleur, chipping, et les empreintes digitales. Les frais de déplacement non inclus.

FICHE TECHNIQUE D'INSTALLATION

Les informations suivantes doivent être enregistrées par l'installateur à des fins de garantie et de référence future.

NOM DU PROPRIÉTAIRE :

ADRESSE:

TÉLÉPHONE: _____

NOM DU PROPRIÉTAIRE:

ADRESSE:

TÉLÉPHONE: _____

MODEL: _____

NUMÉRO DE SÉRIE: _____

DATE D'ACHAT: _____ (DD/MM/YYYY)

DATE D'INSTALLATION: _____ (DD/MM/YYYY)

GAZ NATUREL (NAT) PROPANE (LPG)

LA PRESSION D'ADMISSION DU GAZ: _____ IN
WC

ORIFICE DE BRÛLEUR PRINCIPAL: _____ #
DMS

ORIFICE DE PILOTAGE # _____ OU _____ IN
DIAM.

LA SIGNATURE DE L'INSTALLATEUR:

NOM DE L'INSTALLATEUR :

ADRESSE:

TÉLÉPHONE: _____