

Guide d'installation et d'utilisation



Vos commentaires sont précieux!

Votre contribution aide à créer des produits et des expériences encore meilleurs.

Transmettez de la chaleur et laissez un commentaire.

dimplex.com/sharethewarmth

 **YouTube** @DimplexNorthAmerica 



Certifié selon :
UL 2021,
4e édition

CONSIGNES DE SÉCURITÉ IMPORTANTES :

Lire le présent manuel avant d'essayer d'installer ou d'utiliser ce foyer électrique. Toujours respecter les avertissements et suivre les consignes de sécurité comprises dans le présent manuel afin de prévenir les blessures ou les dommages matériels.

Pour découvrir la gamme complète de produits Dimplex, visitez www.dimplex.com

Table des matières

Enregistrement	3
⚠️ CONSIGNES DE SÉCURITÉ	4
Fiches techniques	6
Caractéristiques électriques	6
Liste des normes UL	6
Dimensions du produit	6
Contenu de l'emballage	7
Installation	8
Emplacement	8
Utilisation	18
Utilisation du chauffage	18
Commandes intégrées	18
Télécommande	19
Application Flame Connect	19
Entretien	21
Dépannage	22
Schémas de câblage	23
Garantie	25

Références utilisées dans le manuel :



NOTE :

Marches à suivre et techniques considérées suffisamment importantes pour qu'on les souligne.



MISE EN GARDE :

Marches à suivre et techniques dont le non-respect pourrait causer des dommages matériels.



AVERTISSEMENT :

Marches à suivre et techniques qui, si elles ne sont pas bien respectées, exposeront l'utilisateur à des risques d'incendie, de blessure grave ou de décès.



ENREGISTREZ VOTRE PRODUIT EN LIGNE

www.dimplex.com/enregistrer

Prendre en note les numéros de modèle et de série de l'appareil à des fins de consultation ultérieure.

Modèle _____

Numéro de série _____

Étiquette des numéros de modèle et de série

+
Étiquette de code QR
(sous la moulure d'appui)

Pour obtenir de plus amples renseignements sur
l'application Flame Connect,
veuillez consulter la page
www.flame-connect.com/fr-ca.

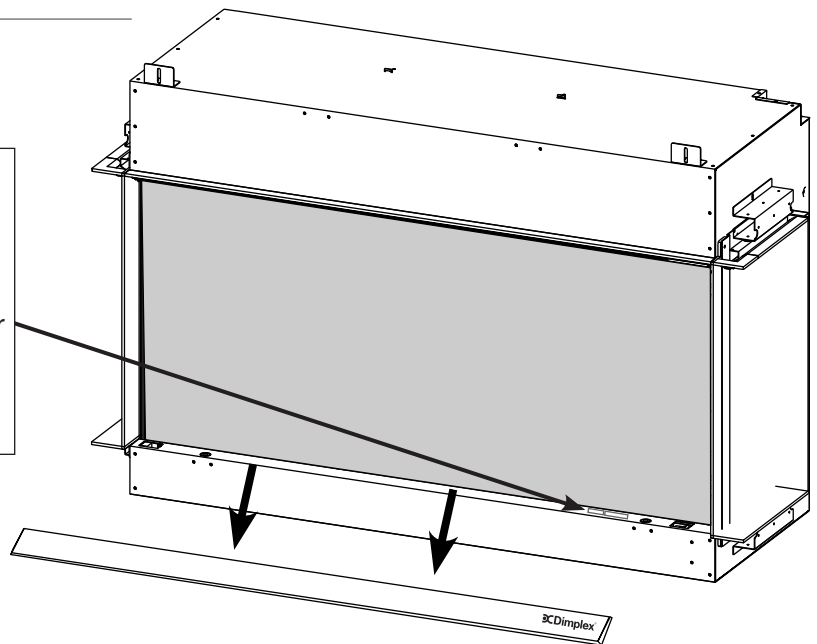

IL N'EST PAS NÉCESSAIRE D'ALLER AU MAGASIN

Si vous avez des questions liées au fonctionnement de ce produit ou si vous avez besoin d'un entretien, ne retournez pas le produit au magasin.

Pour obtenir du soutien technique, communiquez avec nous :



www.dimplex.com/support

ou



Sans frais au 1 888 346-7539

Veillez à avoir en main les numéros de modèle et de série de l'appareil

CONSERVER CES INSTRUCTIONS

⚠️ CONSIGNES DE SÉCURITÉ



AVERTISSEMENT : Lire attentivement toutes les consignes et tous les avertissements avant de procéder à l'installation. Le non-respect de ces consignes pourrait entraîner un risque de décharge électrique ou d'incendie et annulera la garantie.

Lorsqu'un appareil électrique est utilisé, il est important de toujours prendre des précautions de base pour réduire les risques d'incendie, de décharges électriques et de blessures, notamment :

① Lire toutes les instructions avant d'installer ou d'utiliser ce foyer électrique.

⚠️ AVERTISSEMENT : Dans certaines conditions, des températures anormalement élevées peuvent être générées. Ne pas couvrir ni obstruer partiellement ou complètement la partie frontale de cet appareil de chauffage.

② Le foyer devient chaud lorsqu'il est en marche. Pour éviter les brûlures, ne pas toucher les surfaces chaudes. La bordure autour de la bouche de chaleur devient chaude lorsque les éléments chauffent. Garder à au moins 3 pieds (0,9 m) de l'avant du foyer tout matériel combustible : meubles, oreillers, literie, papier, vêtements et rideaux.

③ Faire preuve d'une grande prudence lorsque l'appareil de chauffage est utilisé par des enfants ou des personnes handicapées, s'il est en marche à proximité d'eux, ou s'il est en marche et laissé sans surveillance.

④ Toujours éteindre le foyer lorsqu'il n'est pas utilisé.

⑤ Ne pas utiliser le foyer après une défaillance. Débrancher le foyer à partir du panneau principal et le faire inspecter par un électricien réputé.

⑥ Ne pas utiliser à l'extérieur.

⑦ Ne jamais installer le foyer à un endroit où il est susceptible de tomber dans une baignoire ou dans tout autre réservoir d'eau.

⑧ Ne pas introduire ou permettre l'introduction de corps étrangers dans la prise d'air de ventilation ou la bouche de sortie d'air, car cela peut occasionner des décharges électriques, provoquer un incendie ou endommager le foyer.

⑨ Pour éviter un incendie, ne pas obstruer les entrées ou la sortie d'air d'aucune façon.

⑩ Pour débrancher le foyer, l'éteindre, puis couper le circuit au panneau principal.

⑪ Tous les appareils de chauffage électriques contiennent des pièces qui chauffent et qui peuvent produire un arc électrique ou des étincelles. Ne pas faire fonctionner le foyer dans des endroits où de l'essence, de la peinture ou d'autres produits inflammables sont utilisés ou entreposés.

⑫ Ne pas modifier ce foyer. L'utiliser seulement de la manière décrite dans ce manuel. Tout autre usage peut provoquer un incendie, une décharge électrique ou des blessures.

⑬ Ne pas brûler de bois ni d'autres matériaux dans ce foyer électrique.

⑭ Fermer toute source d'alimentation électrique du foyer avant de le nettoyer, de le réparer ou de le déplacer.

⑮ Pendant le transport ou l'entreposage du foyer, le conserver dans un endroit sec et à l'abri de vibrations excessives, et le ranger de façon à éviter qu'il ne s'endommage.

! NOTE : Les changements ou les modifications n'ayant pas fait l'objet d'une approbation expresse de la partie responsable de la conformité auront pour effet d'annuler le droit d'utilisation de l'appareil par l'utilisateur.



MISE EN GARDE
RISQUE DE DÉCHARGES ÉLECTRIQUES
NE PAS OUVRIR
AUCUNE PIÈCE DONT L'ENTRETIEN PEUT ÊTRE EFFECTUÉ
PAR L'UTILISATEUR NE SE TROUVE À L'INTÉRIEUR



CONSIGNES DE SÉCURITÉ

Conformité à la FCC

 MISE EN GARDE : Cet appareil a été testé et jugé conforme aux limites autorisées pour un dispositif numérique de classe B, en vertu de la partie 15 des règlements de la FCC. Ces limites visent à offrir une protection raisonnable contre les interférences nuisibles dans une installation résidentielle. Cet appareil génère, utilise et peut émettre de l'énergie radioélectrique. S'il n'est pas installé et utilisé selon les instructions, il peut causer des interférences nuisibles à la réception des signaux de radio ou de télévision, ce qui peut être vérifié en mettant le commutateur de l'appareil en position de marche, puis d'arrêt. Nous recommandons à l'utilisateur de tenter d'éliminer les interférences à l'aide d'une ou de plusieurs des mesures suivantes :

- Changer l'orientation ou l'emplacement de l'antenne réceptrice.
- Augmenter la distance entre l'appareil et le récepteur.
- Brancher l'appareil dans une prise sur un circuit autre que celui où le récepteur est branché.
- Consulter le détaillant ou un technicien radio/télévision expérimenté pour obtenir de l'aide.

L'appareil est conforme à la partie 15 des règlements de la FCC. L'utilisation de l'appareil est assujettie aux deux conditions suivantes : (1) L'appareil ne doit pas causer d'interférences nuisibles. (2) L'appareil doit accepter toute interférence captée, y compris les interférences susceptibles de causer un fonctionnement indésirable.

 MISE EN GARDE DE LA FCC : Les changements ou les modifications n'ayant pas fait l'objet d'une approbation expresse de la partie responsable de la conformité auront pour effet d'annuler le droit d'utilisation de l'appareil par l'utilisateur.

 AVERTISSEMENT : Ce produit peut vous exposer à des agents chimiques, y compris le nickel identifié par l'État de Californie comme pouvant causer le cancer. Pour de plus amples informations, prière de consulter www.P65Warnings.ca.gov

Caractéristiques électriques

Tension : 120 V (3 câbles) ou 240 V (4 câbles)

Alimentation : 1500 W à 120 V, 2500 W à 240 V

Liste des normes UL

Numéro de fichier : E71416

Modèle	UGS	Numéro UL
ULT50-AM	500003149	6914190200
ULT60-AM	500003151	6914190700
ULT74-AM	500003152	6914190800
ULT88-AM	500003154	6914190900
ULT100-AM	500003155	6914191000





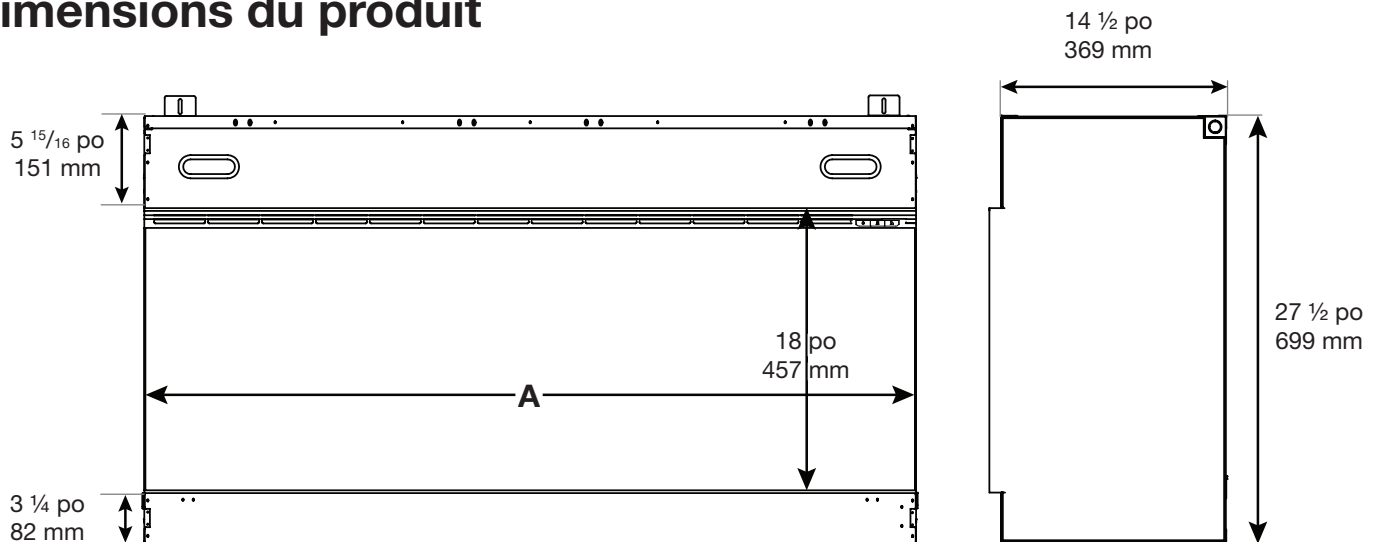



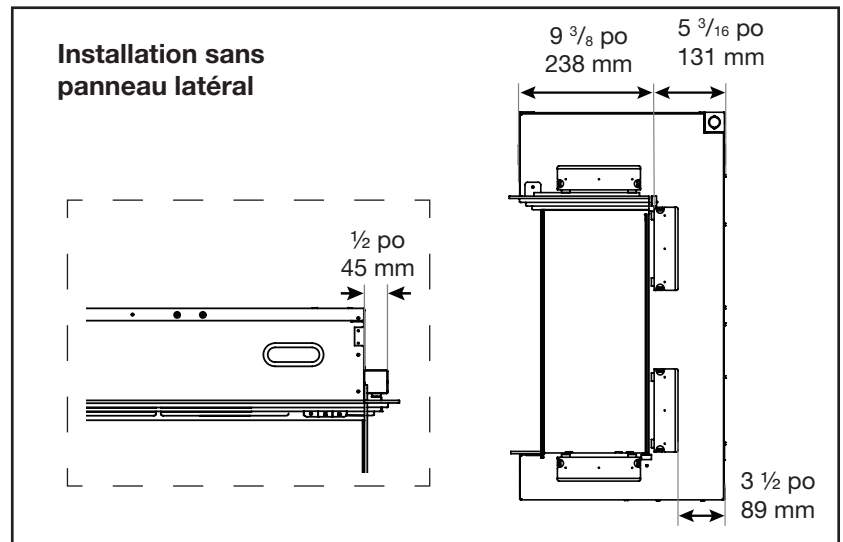



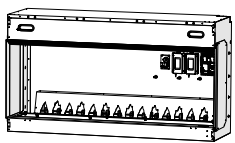

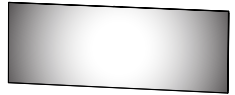

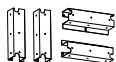

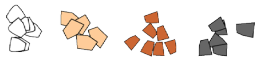



Dimensions du produit

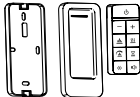
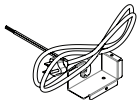
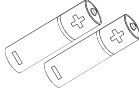

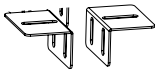
Modèle	A	
ULT50-AM	50 9/16 po	1285 mm
ULT60-AM	60 9/16 po	1539 mm
ULT74-AM	74 9/16 po	1895 mm
ULT88-AM	88 9/16 po	2250 mm
ULT100-AM	100 9/16 po	2555 mm



Contenu de l'emballage

Image	Description	Qté	Image	Description	Qté
	Foyer	1		Support pour vitre réfléchissante	1
	Vitre réfléchissante	1		Moulure d'appui	1
	Vitre frontale	1		Support latéral ouvert	8 pièces
	Vitre latérale	2		Garniture latérale ouverte	6 pièces
	Braises en éclats de verre	Varie		Ventouses	2
	Gravier	Varie		Grille supérieure	1
	Morceaux de verre	Varie		Guide d'utilisation et d'installation	1
	Bûches ULT50 : 6 ULT60 : 9 ULT74 : 11 ULT88 : 12 ULT100: 14			Télécommande avec support mural	1
	Ensemble de prise	1		Piles AAA	2
Trousse de quincaillerie					
Image	Description	Qté	Image	Description	Qté
	Vis noires de 1/2 po (13 mm)	12		Niveau à bulle	1
	Supports de montage	2		Supports de liaison	2
	Vis à bois de 1 po (25 mm)	2		Cheville d'ancrage	4
	Capuchons de connexion	4		Vis de 1 1/4 po	4

* Le contenu de l'emballage peut changer.

Emplacement

Hauteur de l'installation

Il est recommandé d'installer le bas du foyer à une distance maximale de 40 po (102 cm) du sol afin d'obtenir une vue optimale de la flamme.

⚠ AVERTISSEMENT : Le haut du foyer doit être installé à au moins 24 po (61 cm) du plafond.

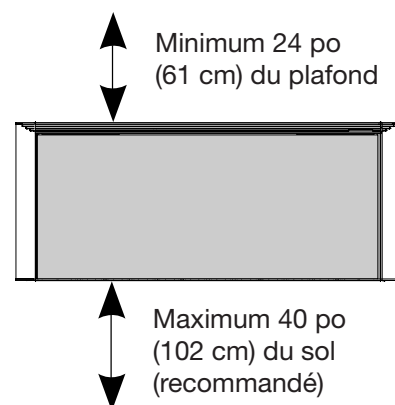

Installation dans une salle de bain

Si le foyer est installé dans une salle de bain, il doit être protégé par une prise à disjoncteur de fuite à la terre. Si une prise est utilisée, elle doit être facilement accessible.

Cet appareil électrique n'est PAS étanche. Pour éviter les décharges électriques, il doit être installé de manière à empêcher que de l'eau pénètre ou s'éloigne de la douche, de la baignoire, etc. Ne jamais installer le foyer à un endroit où il est susceptible de tomber dans une baignoire ou dans tout autre réservoir d'eau.



Réseau Wi-Fi

Pour les installations nécessitant l'utilisation de l'application Flame connect, veiller à ce que le foyer soit situé à un emplacement couvert par un réseau Wi-Fi.



Installation d'objets surplombants

Pour les objets surplombants sensibles à la température, comme un téléviseur, un manteau de foyer ou une œuvre d'art, toujours suivre les recommandations relatives à l'installation au-dessus d'un appareil de chauffage fournies par le fabricant.

! NOTA : En mode de chauffage normal, la température des surfaces qui sont à 10 po (25 cm) au-dessus du foyer ne dépassera pas 40 °C, tant que les procédures d'installation sont suivies et que l'entrée d'air et la sortie d'air de l'appareil de chauffage ne sont pas obstruées.

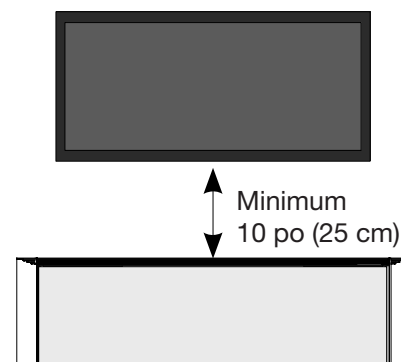

Installation



! NOTA : L'installation doit être effectuée par deux personnes ou plus. Utiliser les poignées situées en haut du foyer, sur les deux côtés, pour déplacer l'appareil.

1 Construire le cadre

Dimensions du cadre

Modèle	Largeur	Hauteur	Profondeur
	A	B	C
ULT50-AM	50 3/4 po 1290 mm	28 po 712 mm	15 po 382 mm
ULT60-AM	60 3/4 po 1544 mm		
ULT74-AM	74 3/4 po 1899 mm		
ULT88-AM	88 3/4 po 2255 mm		
ULT100-AM	100 3/4 po 2560 mm		

Préparer un mur avec une ouverture, en suivant les dimensions du tableau.

Pour une installation liée, ajouter les largeurs des foyers utilisés.

! MISE EN GARDE : Ce foyer n'est PAS porteur. Assurer que l'ouverture du foyer est encadrée de manière à ce que le poids des matériaux de construction n'appuie pas de pression sur le dessus du foyer.

! NOTA : Les connexions électriques sont situées à l'arrière du foyer, dans le coin supérieur droit.

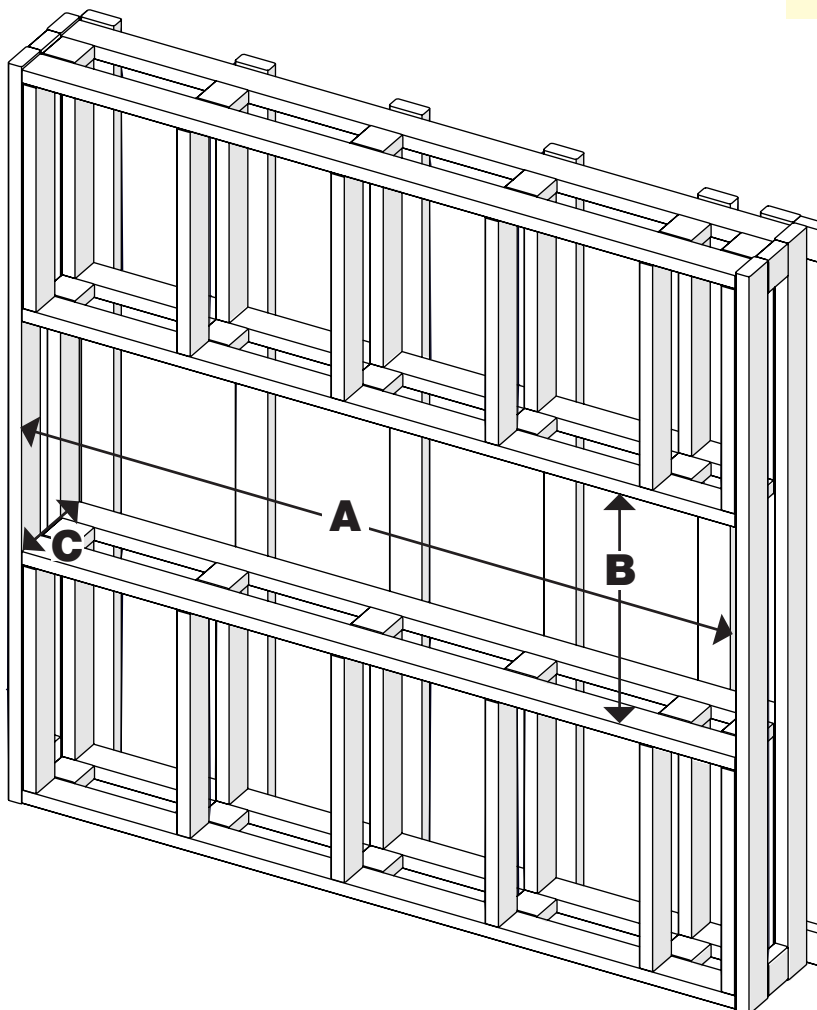

Installation à panneau(x) ouvert(s)	
D	E
3 1/2 po 90 mm	1 po 25 mm

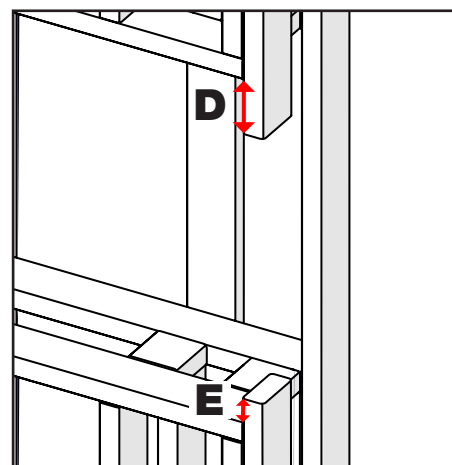

Autre vue pour l'installation à panneau(x) ouvert(s)

2 **Étape facultative : retirer les panneaux latéraux** (**UNIQUEMENT** pour les installations à panneau(x) ouvert(s) et liées)

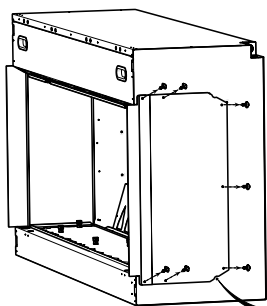

1. Retirer le ou les panneaux latéraux des côtés qui seront ouverts ou adjacents.
2. Pour une installation liée : retirer la vis sur les côtés qui seront connectés.



Installation liée uniquement

3 **Installer les supports de montage**

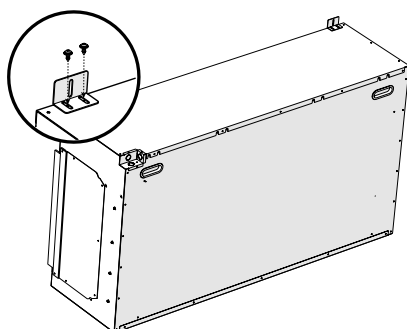
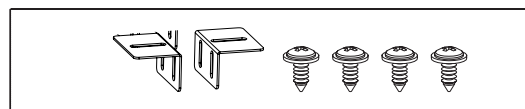

Installer les supports de montage sur le haut du foyer avec les vis noires fournies.

4 Brancher l'alimentation électrique

⚠ AVERTISSEMENT : Utiliser le câblage approprié aux codes de l'électricité locaux et nationaux, et conforme à la consommation énergétique.

⚠ AVERTISSEMENT : L'installation du foyer électrique doit être conforme aux codes de l'électricité locaux et/ou nationaux applicables et aux exigences des services publics.

⚠ AVERTISSEMENT : Cet appareil de chauffage n'est pas conçu pour être utilisé avec une rallonge. Brancher le cordon directement dans une prise de courant murale mise à la terre appropriée.

⚠ MISE EN GARDE : Un circuit dédié de 15 A relié à un fusible adéquat est recommandé, avec une tension nominale appropriée (120 V, 240 V). Un circuit dédié sera nécessaire si, après l'installation, le disjoncteur se déclenche ou si le fusible saute régulièrement pendant le fonctionnement de l'appareil de chauffage. L'ajout d'appareils sur le même circuit risque d'excéder la puissance nominale du disjoncteur.

⚠ AVERTISSEMENT : Le cordon d'alimentation facultatif ne convient qu'aux installations de 120 V.

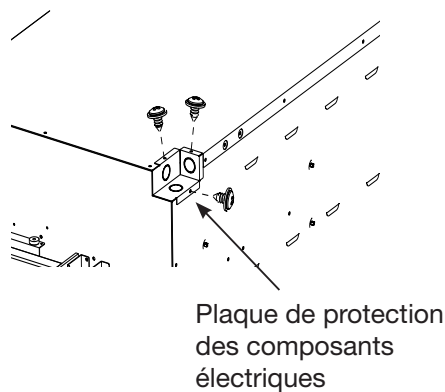

- Retirer les vis de la plaque de protection des composants électriques.
 - Si le cordon d'alimentation est utilisé, passer à l'étape 4, en suivant le schéma de câblage pour le câblage 120 V.
- Défoncer la partie de la plaque de protection du câblage qui convient le mieux à votre installation. Trois options de défonçage sont proposées.
- Fixer une bague anti-traction approuvée de 1/2 po (1,3 cm) sur la plaque de protection des composants électriques et faire passer les fils à travers.
- Configurer le câblage en fonction de l'installation choisie. S'assurer que tous les raccords sont serrés.
- Fixer la plaque de protection des composants électriques.

Installation 120 V (raccordement fixe ou cordon d'alimentation)

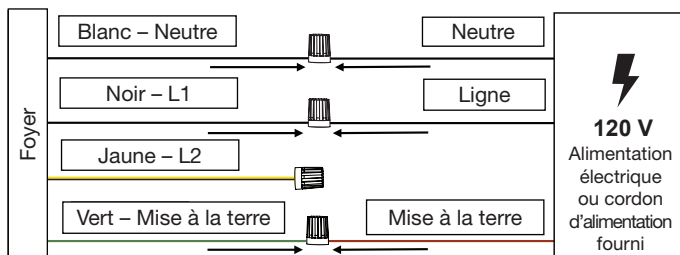

Installation 240 V (raccordement fixe seulement)

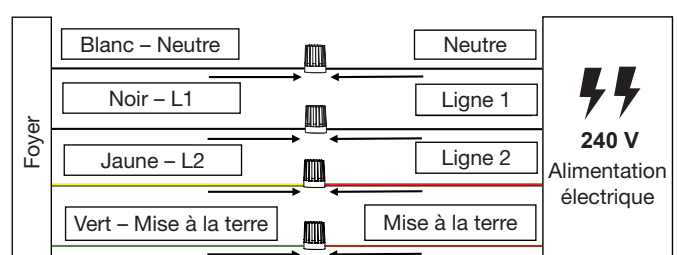

! NOTA : Le foyer est livré avec l'interrupteur d'alimentation en position d'arrêt. Il est situé dans la partie inférieure droite.



5 Installer le foyer dans le cadre et le mettre à niveau

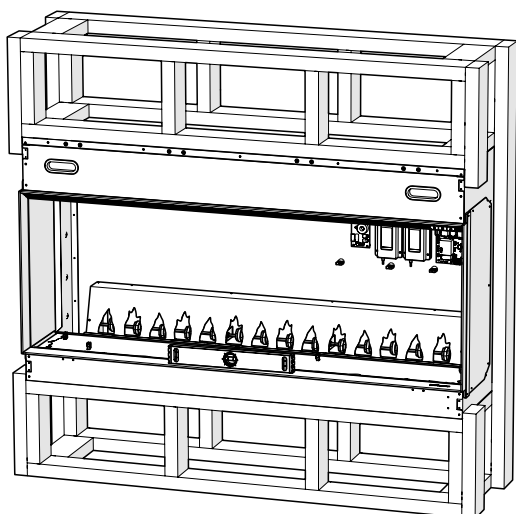

1. Soulever le foyer et le placer dans l'ouverture du cadre à l'aide des poignées situées à l'arrière et sur les côtés du foyer.
2. À l'aide d'un niveau à bulle, s'assurer que le foyer est au niveau, en l'ajustant si nécessaire.

6 Fixer les supports de fixation

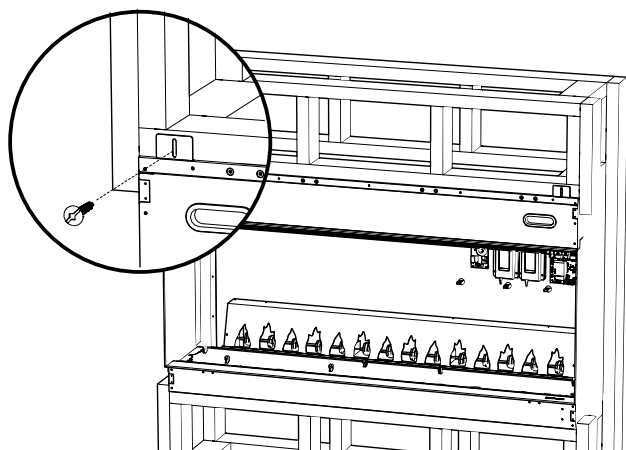

Installer les supports de fixation sur le cadre au haut du foyer à l'aide des vis à bois fournies.

! NOTA : Les supports de fixation sont dotés de fentes pour permettre de petits ajustements afin d'installer correctement l'appareil dans le cadre. S'assurer que les deux supports sont alignés.

7 Étape facultative : installer les supports de liaison (UNIQUEMENT pour une installation liée)

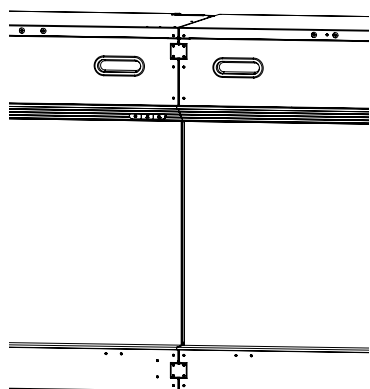

Installation liée uniquement

Installer les supports de liaison pour relier les foyers adjacents.

8 Étape facultative : débrancher l'appareil de chauffage (UNIQUEMENT pour l'installation sans chaleur)

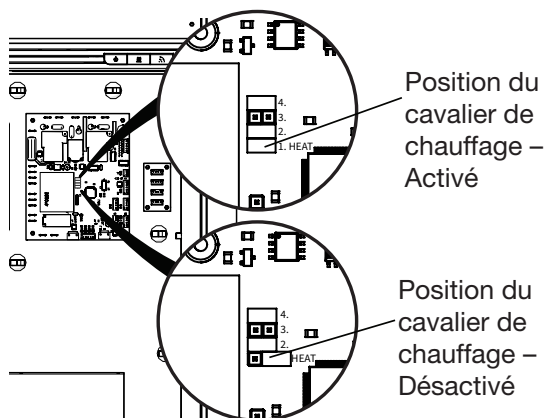

! NOTA : Cette option n'est pas recommandée pour la désactivation saisonnière de la chaleur. La désactivation temporaire de la fonction de chauffage peut être effectuée au moyen des commandes intégrées; voir « Désactivation du chauffage » dans le tableau d'utilisation pour obtenir les instructions.

Suivre ces instructions **uniquement** lorsqu'une installation sans la fonction de chauffage est requise.

1. Localiser la carte de puissance. L'emplacement du cavalier de déconnexion du matériel de l'appareil de chauffage porte une étiquette « 1. HEAT ».
2. Retirer le cavalier de déconnexion de l'appareil de chauffage. Le placer uniquement sur l'une des broches, comme indiqué.

9 Installer la vitre réfléchissante

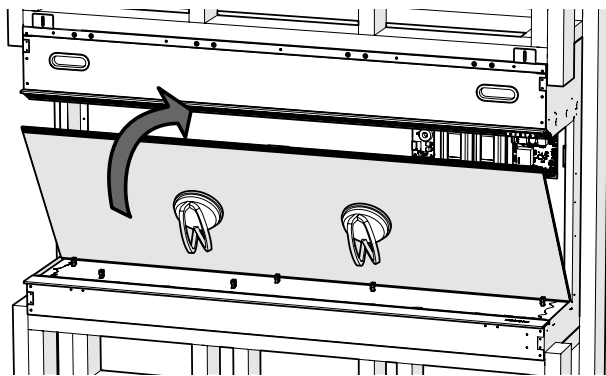
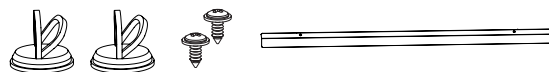

! MISE EN GARDE : L'aimant situé en haut maintient le verre en place pour faciliter l'installation. Il est nécessaire d'installer le support pour éviter que le verre ne tombe.

1. Fixer la ventouse sur le côté réfléchissant de la vitre réfléchissante (le côté noir va sur le dessus).
2. Soulever la vitre réfléchissante et la placer dans la fente inférieure en biais, puis basculer la vitre réfléchissante à la position verticale.
3. Aligner le support sur les deux trous de vis et le fixer à l'aide des vis.

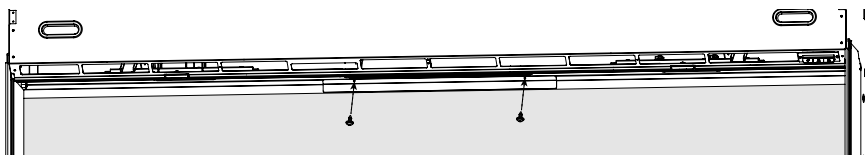

9 Installer la vitre latérale

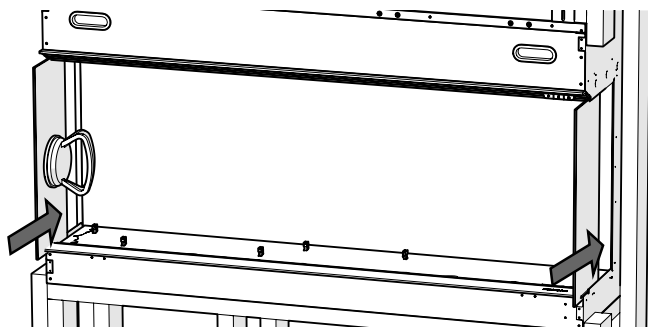
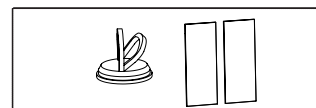

! NOTA : La vitre latérale doit être installée même sur les installations fermées.

1. Fixer la ventouse sur la vitre latérale pour éviter les traces de doigts sur l'extérieur de la vitre.
2. Faire glisser la vitre par l'avant. Une fois en place, elle s'abaissera jusqu'à sa position finale.
3. Nettoyer la vitre avec un chiffon humide et la sécher avec un chiffon sec non pelucheux. Veiller à ce qu'il n'y ait pas de débris ou de traces de doigts sur la vitre réfléchissante, les côtés intérieurs de la vitre latérale ou le côté intérieur de la vitre frontale avant de commencer l'installation.

10 Placer les éclats de verre et le gravier

Pour obtenir des résultats optimaux, arranger les ornements de verre comme suit :

1. Verser le verre givré blanc sur le lit de braises le plus proche de la vitre réfléchissante.
2. Verser le verre givré ambré autour du bord du verre givré blanc.
3. Verser le verre ambré foncé sur le pourtour du verre givré ambré clair.
4. Verser le verre givré noir autour du bord du verre givré ambré foncé.
5. Saupoudrer le gravier noir et gris sur le support en verre.

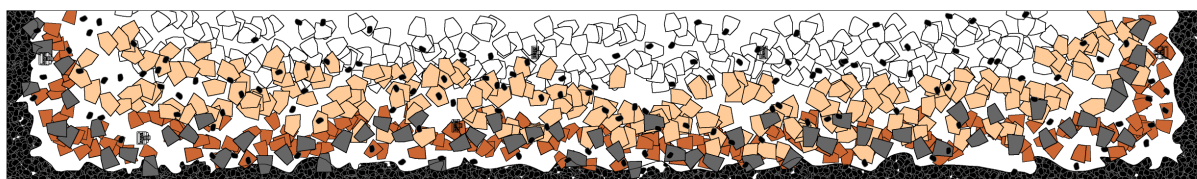

! NOTA : Il est possible d'utiliser des ornements personnalisés pour décorer votre foyer. Les ornements personnalisés doivent s'insérer facilement dans le foyer sans égratigner le verre ou courber le lit de braises, et ne doivent pas être composés de liquide, car cela pourrait présenter un risque pour la sécurité.

Si des bûches sont retirées de l'arrangement, les fils correspondants doivent être retirés du panneau d'expansion des bûches situé sous le lit de braises. Chaque fil restant doit être branché de manière séquentielle sur le panneau d'expansion des bûches, en commençant par la position J1.

Installation

11 Placer les bûches

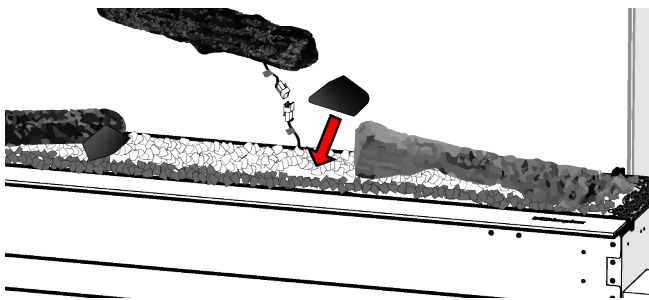

1. Raccorder la bûche au connecteur portant le numéro d'étiquette correspondant et la placer comme indiqué ci-dessous.

! NOTA : Les bûches paires doivent être placées en premier, suivies des bûches impaires.

2. Placer les gros morceaux de verre pour dissimuler les connecteurs.

Disposition recommandée des bûches

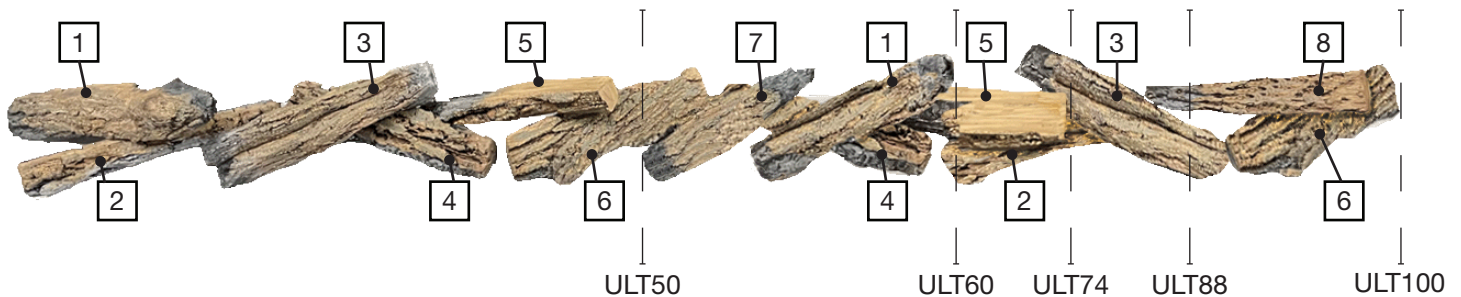

12 Installer la vitre frontale et la grille supérieure

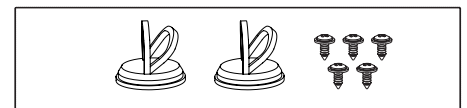
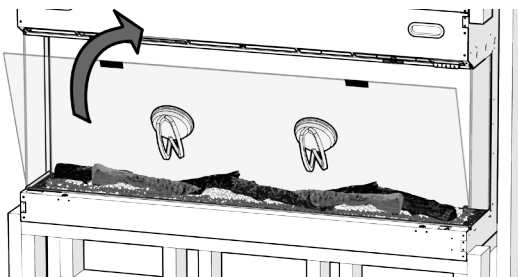

1. S'assurer que la ventouse est fixée solidement sur le côté extérieur de la vitre frontale.
2. À l'aide de la ventouse, placer délicatement la vitre frontale dans la fente inférieure en biais, puis basculer la vitre à la position verticale.
3. Fixer la grille supérieure à l'aide des cinq vis fournies.

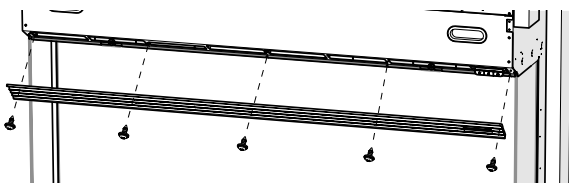

⚠ MISE EN GARDE : Les aimants situés en haut maintiennent le verre en place pour faciliter l'installation. Il est nécessaire d'installer la grille pour éviter que le verre ne tombe.

13 Installer la mouleure d'appui

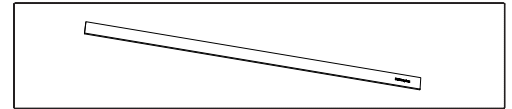
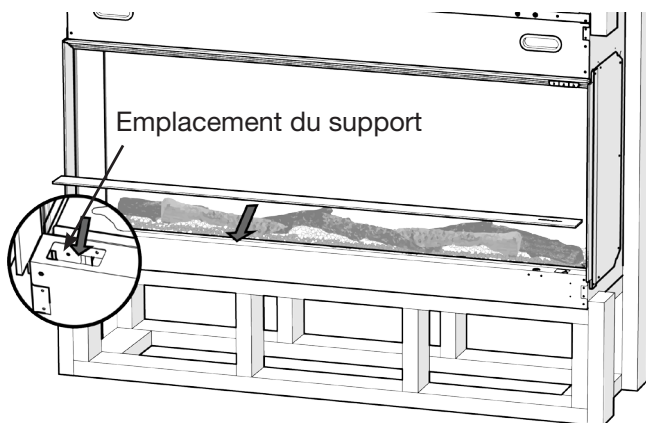

La mouleure d'appui est fixée à l'aide d'aimants.
Placer la mouleure d'appui Dimplex sur le rebord inférieur du foyer, en veillant à ce que le support de la mouleure soit aligné vers la gauche.

14

Étape facultative : installer les supports latéraux et les garnitures (UNIQUEMENT pour les installations à panneau(x) ouvert(s))

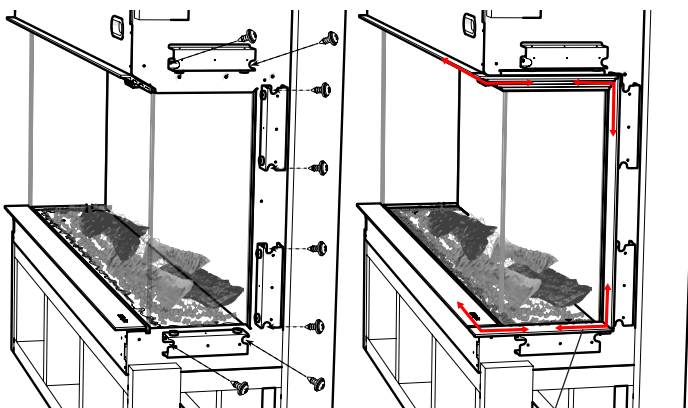

Aligner toutes les pièces de garniture.

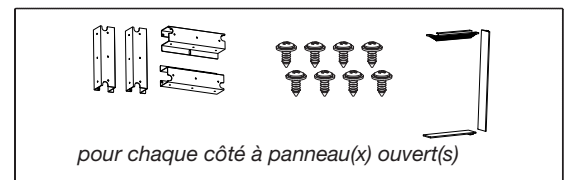

Pour les installations en baie ou en angle, installer la garniture latérale sur chaque côté sans panneau latéral.

1. Installer sans les serrer les quatre supports de garniture de chaque côté à l'aide des vis fournies.
2. Avant de fixer entièrement les vis, connecter les pièces de garniture magnétiques et les aligner sur la grille supérieure et la mouleure inférieure.
3. Continuer de fixer les vis jusqu'à ce que toutes les garnitures soient alignées.

15 Finir l'installation

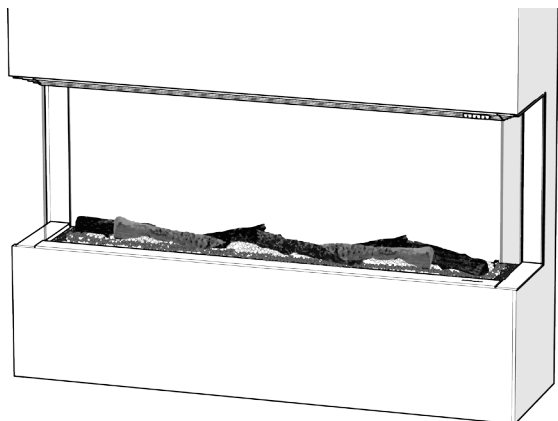

Terminer l'installation en utilisant les matériaux de finition de votre choix.

! MISE EN GARDE : Ne pas percer le boîtier du foyer.

! NOTA : La garniture de foyer est conçue pour être installée avec une cloison sèche ou un panneau de ciment de 1/2 po. D'autres matériaux de finition peuvent être utilisés.

16 Étape facultative : installer le support mural pour la télécommande

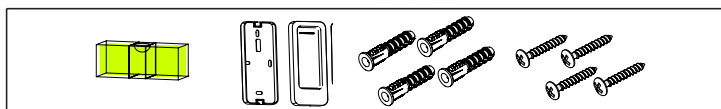
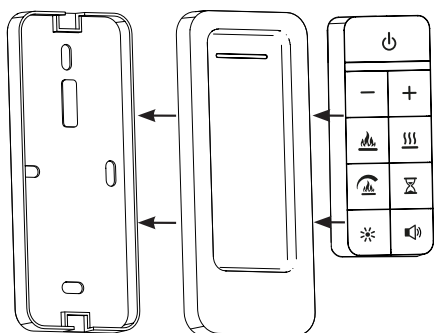

! MISE EN GARDE : Avant de percer le mur, vérifier qu'il n'y a pas de tuyaux ou de câbles derrière le mur.

1. Placer le support mural à l'endroit souhaité. Utiliser un niveau à bulle pour s'assurer que le mur est de niveau. Marquer l'emplacement des trous.
2. Fixer le support mural à l'aide des ancres et des vis, selon les besoins.
3. Installer le couvercle sur le support mural.
4. Placer la télécommande dans le support mural.

Utilisation

⚠ AVERTISSEMENT : Ce foyer électrique doit être installé correctement avant son utilisation.

! NOTA : Le foyer se souviendra des réglages définis précédemment après une panne de courant.

Utilisation du chauffage

Le foyer est doté de la technologie ComfortSaver^{MC}, qui adapte automatiquement la vitesse du ventilateur et la puissance de l'appareil de chauffage en fonction des réglages précis du thermostat dans la pièce. Si la température de la pièce augmente de façon appréciable, l'appareil de chauffage se désactive et se réactive périodiquement pour faire circuler l'air à proximité du foyer; lorsque la température ambiante diminue, l'appareil de chauffage se remet en marche.



! NOTA : L'élément conserve la chaleur après l'arrêt. Lorsque le chauffage est éteint, un délai de refroidissement de 20 minutes est nécessaire avant que le ventilateur ne s'éteigne complètement.

Réarmement du disjoncteur de circuit de la température

En cas de surchauffe de l'appareil de chauffage, un interrupteur éteindra automatiquement le foyer, qui ne pourra être remis en marche tant que le disjoncteur n'aura pas été réarmé. Le réarmement s'effectue en désactivant le foyer à l'interrupteur d'alimentation principal et en attendant 30 minutes avant de le remettre en marche.



⚠ MISE EN GARDE : S'il est nécessaire de réarmer constamment l'appareil, le désactiver au panneau principal et communiquer avec le Service d'assistance technique.

Commandes intégrées

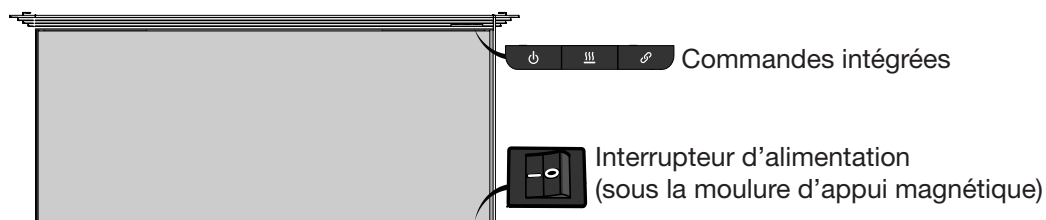





Télécommande

Le foyer est livré avec une télécommande Bluetooth multifonction.













Pour synchroniser la télécommande :

En cas de perte de connexion ou de remplacement de la télécommande, suivre les étapes suivantes pour synchroniser la télécommande avec le foyer :

1. Retirer le couvercle de la pile de la télécommande à l'aide d'un tournevis cruciforme pour accéder au bouton .
2. Appuyer sur le bouton  sur les **commandes intégrées** et le maintenir enfoncé pendant cinq secondes et, dans les dix secondes qui suivent, appuyer sur la touche  de la télécommande.

 **NOTA** : Une seule télécommande peut contrôler plusieurs appareils. Répéter les étapes ci-dessus avec chaque foyer pour synchroniser la télécommande.

Pour relier plusieurs appareils entre eux :

Sur le foyer principal, appuyer sur , , , , , . Dans les 20 secondes suivantes, appuyer sur , , , , ,  sur le deuxième foyer. Cette opération doit être effectuée à l'aide des **commandes intégrées**.

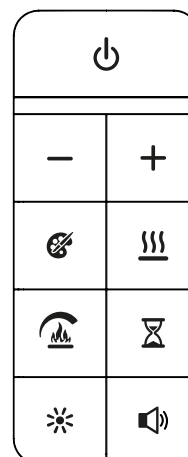

Application Flame Connect





























Téléchargez l'**application Flame Connect** sur votre appareil mobile et créez un compte. L'application vous permet d'ajouter un niveau supplémentaire de personnalisation, par exemple en enregistrant des paramètres d'ambiance personnalisés.

Pour obtenir plus d'informations, visitez le site www.flame-connect.com.

Pour ajouter le foyer à l'application Flame Connect :

1. Appuyer sur la touche  des commandes intégrées et la maintenir enfoncée pendant 10 secondes jusqu'à ce qu'elle clignote en bleu.
2. Suivre les instructions dans l'application pour terminer l'installation.

Utilisation

	Mode veille	Appuyer sur  pour allumer l'appareil ou pour le mettre en mode veille. Lorsque l'appareil est remis en marche, le système garde en mémoire les derniers réglages utilisés.
	Effet de flamme	Appuyer sur  pour activer ou désactiver les flammes et le lit de braises. Appuyer sur + ou - pour faire défiler les différents thèmes de flamme, indiqués par des voyants à DEL sur la télécommande. Thème 1 : flammes ambres, jaunes et orange Thème 2 : flammes jaunes Thème 3 : flammes ambres Thème 4 : flammes orange Thème 5 : flammes ambres et jaunes Thème 6 : flammes jaunes et orange Thème 7 : mode de nuit – flammes allumées, braises et bûches éteintes Thème 8 : mode crépuscule – flammes éteintes, braises et bûches allumées Thème 9 : personnalisé – réglage à l'aide de l'application Flame Connect
	Chaleur	Appuyer sur  pour activer ou désactiver la fonction de chauffage. Appuyer sur + ou - pour faire défiler les différents réglages de chaleur, indiqués par des voyants à DEL sur la télécommande. Le  reste allumé sur le foyer lorsque le chauffage est en marche. DEL bleue : ventilateur uniquement DEL verte : mode Éco (18 °C/64 °F, vitesse de ventilateur basse) Niveau 1 : 18 °C/64 °F Niveau 2 : 20 °C/68 °F Niveau 3 : 22 °C/72 °F Niveau 4 : 24 °C/75 °F Niveau 5 : 26 °C/78 °F DEL rouge : surcroît de chauffage (chaleur maximale pendant 20 minutes, se met au niveau 5 par la suite) DEL 1 et 8 : horaire personnalisé – réglage à l'aide de l'application Flame Connect La température réglée n'est affichée que sur l'application Flame Connect. Le foyer peut fonctionner en mode de chauffage seulement en désactivant les effets de flamme.
	Désactivation de la fonction de chauffage	Appuyer sur la touche  des commandes intégrées et la maintenir enfoncée pendant 10 secondes pour désactiver ou activer la fonction de chauffage. Lorsque le chauffage est désactivé et que l'on appuie sur  , l'icône  clignote trois fois.
	Intensité de la flamme	Appuyer sur  pour régler l'intensité de la flamme en utilisant + ou - pour faire défiler les réglages.
	Minuterie	Lorsque cette fonction est active, le foyer s'éteint après une durée prédéterminée. Une minuterie peut être réglée pour de 1 heure à 8 heures. Appuyer sur  pour activer la minuterie. Appuyer sur + ou - pour faire défiler les intervalles. Pour désactiver la minuterie, appuyer deux fois sur  . Lorsque la minuterie est active, appuyer sur  pour voir le temps restant. La position de la DEL allumée sur la télécommande représente le nombre d'heures restantes.
	Luminosité	Appuyer sur  pour allumer ou éteindre l'éclairage supérieur. Appuyer sur + ou - pour régler la luminosité de l'éclairage supérieur, des bûches, du lit de braise, et de la flamme.
	Bruit de flamme	Appuyer sur  pour activer ou désactiver le bruit de flamme. Appuyer sur + ou - pour ajuster le volume. D'autres bruits de flammes sont disponibles via l'application Flame Connect.
	Paramètres d'usine	Appuyer successivement sur  ,  ,  ,  ,  ,  des commandes intégrées pour réinitialiser tous les réglages d'usine par défaut. Cette action déconnectera également l'appareil du réseau Wi-Fi et la télécommande devra être resynchronisée à l'appareil.

Remplacement de la pile de la télécommande

Pour remplacer la pile :

1. Retirer le couvercle de la pile de la télécommande à l'aide d'un tournevis cruciforme.
2. Installer deux piles AAA dans le compartiment.
3. Remettre le couvercle en place.



La pile usagée doit être recyclée ou éliminée de façon adéquate. Communiquer avec les autorités locales ou le détaillant pour obtenir des conseils en matière de recyclage.

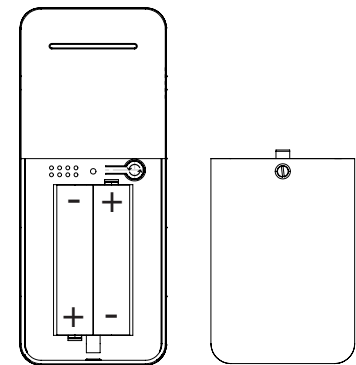

AVERTISSEMENT : Débrancher et laisser refroidir l'appareil de chauffage avant tout entretien ou nettoyage afin de réduire le risque d'incendie, de décharges électriques ou de blessures.

Nettoyage des surfaces du foyer

Nettoyer les surfaces peintes du foyer à l'aide d'un chiffon humide. Ne pas utiliser de nettoyeurs abrasifs.

Le foyer ne doit pas être utilisé si de la poussière ou de la saleté se sont accumulées sur l'appareil. Cela pourrait entraîner une accumulation de chaleur qui pourrait à son tour causer des dommages. Pour cette raison, le foyer doit être inspecté régulièrement, selon ses conditions d'utilisation, et au moins une fois par année.







Entretien

Tout type d'entretien autre que l'installation et le nettoyage décrits dans ce manuel doit être effectué par un représentant de service autorisé.



Dépannage

Pour obtenir d'autres renseignements relatifs au dépannage, consulter le guide d'entretien, qui se trouve sur le site Web www.dimplex.com/customer_support/technical_and_troubleshooting.

Problème	Affichage	Cause	Solution
Quelques graviers se sont détachés du lit de braises.	S. O.	Occurrence normale	Il est normal qu'une partie du gravier se détache du lit de braises pendant le transport.
Le foyer ne s'allume pas avec les commandes tactiles manuelles.	S. O.	L'interrupteur d'alimentation est en position d'arrêt.	S'assurer que l'interrupteur basculant est en position de marche (ON). S'assurer que l'interrupteur mural est en position de marche (ON).
		Aucune alimentation entrante	S'assurer que l'appareil est câblé correctement. Vérifier le tableau de commande principal.
Le foyer ne s'allume pas avec la télécommande.	S. O.	La télécommande n'est pas synchronisée avec le foyer.	S'assurer que la télécommande est synchronisée avec le foyer. Se reporter à la section relative à l'utilisation pour obtenir des instructions.
		La pile de la télécommande est épuisée ou mal installée.	Remplacer la pile de la télécommande.
L'appareil de chauffage ne s'allume pas.	Le symbole  clignote trois fois.	L'appareil de chauffage est désactivé.	Appuyer sur la touche  du foyer et la maintenir enfoncée pendant 10 secondes pour désactiver ou activer la fonction de chauffage.
	Le symbole  clignote trois fois.	La fonction de chauffage a été désactivée en permanence.	Si une installation avec la fonction de chauffage est désirée, réinstaller le cavalier sur le tableau de commande principal, le cas échéant, ou le remplacer par un nouveau tableau de commande principal ou cavalier.
Le chauffage est allumé, mais il n'y a pas de chaleur.	S. O.	Le réglage de la température n'est pas assez élevé.	Voir la section sur l'utilisation pour les instructions relatives à la modification de la température.
Le disjoncteur se déclenche, ou le fusible saute pendant le fonctionnement de l'appareil.	S. O.	La puissance nominale du disjoncteur est inadéquate.	Installer l'appareil sur un circuit dédié d'une tension minimale de 15 A.
Un code d'erreur s'affiche (uniquement sur l'application Flame Connect). 	Err 1	La fonction de limiteur de température est activée.	Réinitialiser le disjoncteur et attendre cinq minutes avant de remettre l'appareil en marche. Si l'erreur persiste, consulter le guide d'entretien.
	Err 12	La température ambiante est supérieure à 45 °C (113 °F).	Aucune action n'est requise.
	Err 13	La température ambiante est inférieure à 5 °C (41 °F).	Aucune action n'est requise.
	Err 16	Aucun CTN détecté	Voir le guide d'entretien.

Schémas de câblage

ULT50-AM

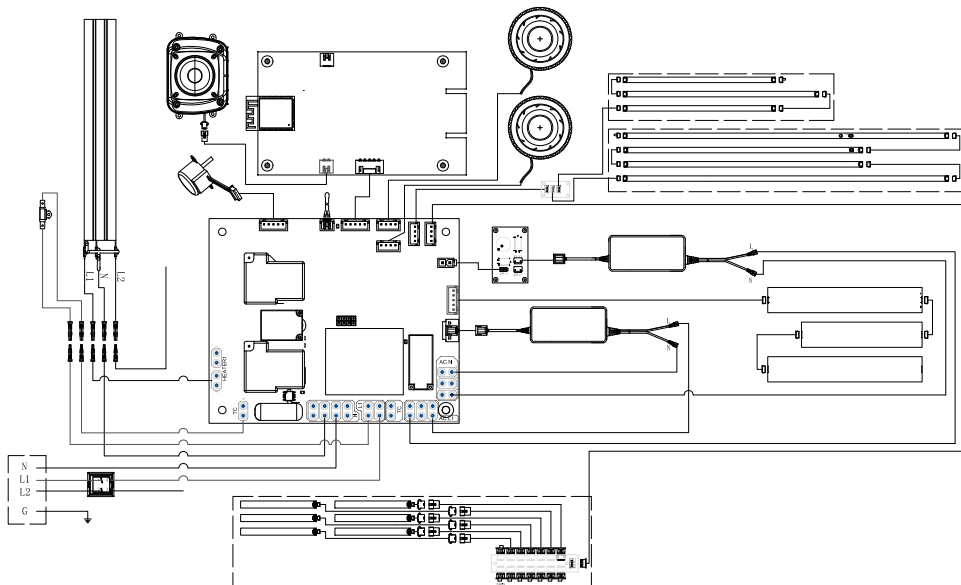

ULT60-AM

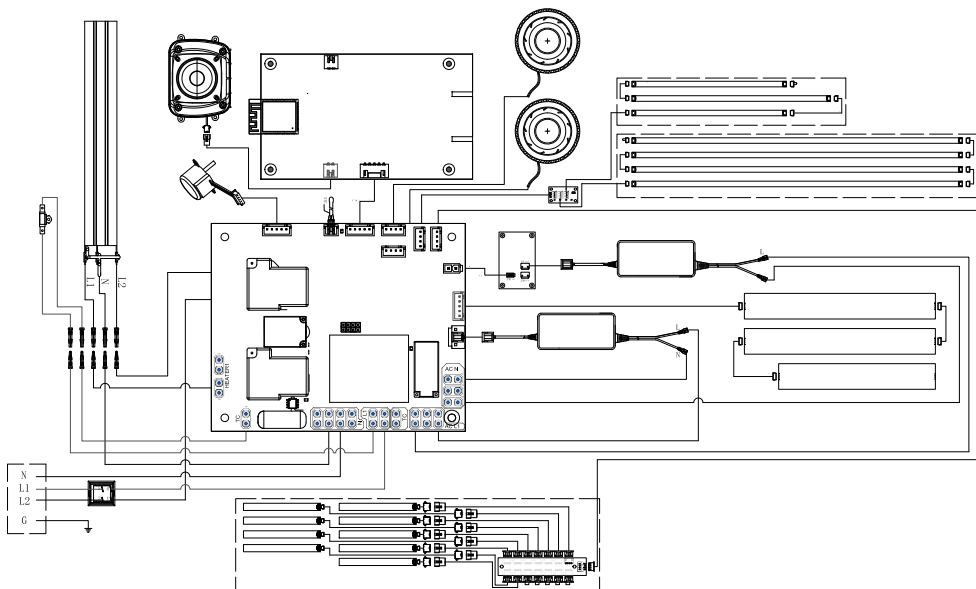

ULT74-AM

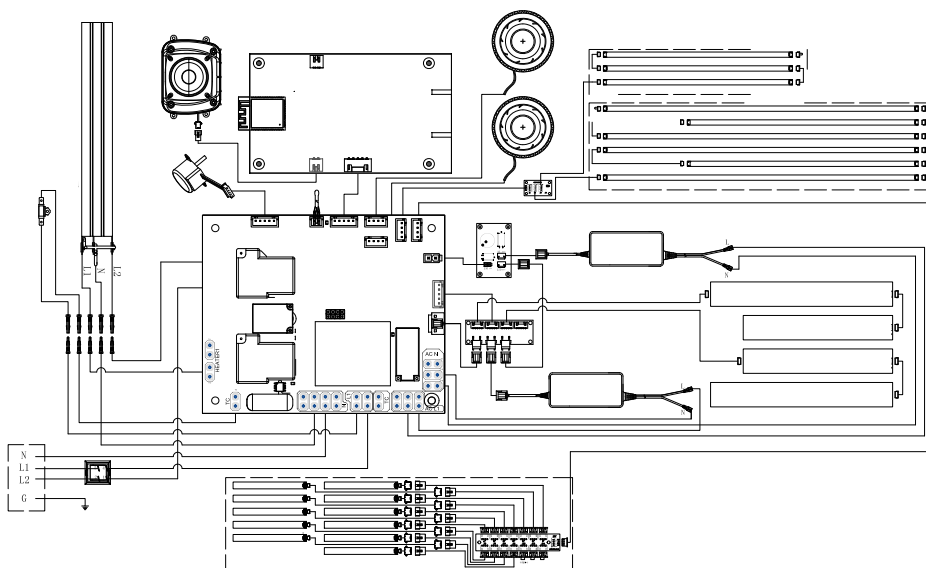

Schémas de câblage

ULT88-AM

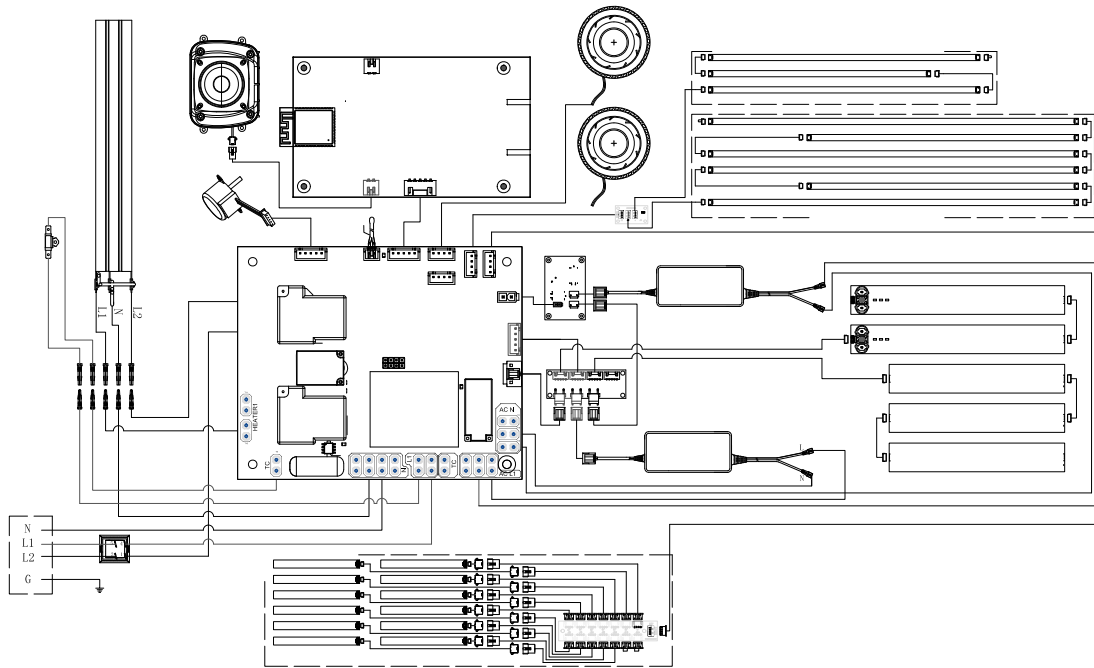

ULT100-AM

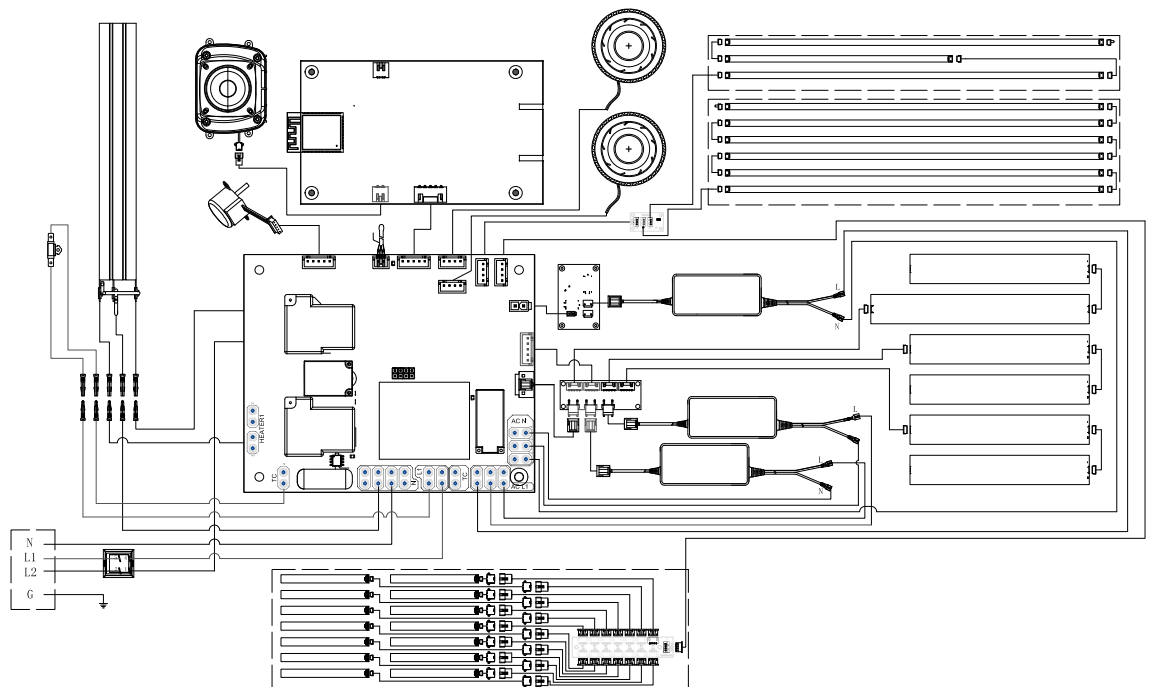

Garantie

GARANTIE LIMITÉE DE 5 ANS APPLICABLE À IGNITE BOLD^{MC}

Section 1 : Produits couverts par la présente garantie limitée

La présente garantie limitée s'applique à votre nouveau foyer électrique de Dimplex – numéros de modèle ULT50-AM, ULT60-AM, ULT74-AM, ULT88-AM et ULT100-AM.

La présente garantie limitée ne s'applique qu'aux achats effectués dans l'une des provinces du Canada, à l'exception du Yukon, du Nunavut et des Territoires du Nord-Ouest, ou dans l'un des 50 États américains (incluant le district fédéral de Columbia), à l'exception d'Hawaï et de l'Alaska. La présente garantie limitée est valable seulement pour l'acheteur initial du produit et ne peut être transférée.

Section 2 : Produits non couverts par la présente garantie limitée

Les produits achetés au Yukon, au Nunavut, dans les Territoires du Nord-Ouest, à Hawaï ou en Alaska ne sont pas couverts par la présente garantie limitée. Les produits achetés dans ces États, provinces ou territoires sont vendus TELS QUELS sans aucune garantie ni condition que ce soit, y compris toute garantie ou condition implicite de qualité marchande ou de convenance à un usage particulier. L'acheteur doit assumer tous les risques relatifs à la qualité et au rendement des produits. En cas de défectuosité, tous les frais d'entretien ou de réparation nécessaires incombent à l'acheteur.

Section 3 : Couverture et durée de la présente garantie limitée

Les produits Ignite Ultra^{MC} ULT50-AM, ULT60-AM, ULT74-AM, ULT88-AM et ULT100-AM, à l'exception des garnitures et des trousseaux d'accessoires, sont couverts par la présente garantie limitée et ont été testés et inspectés avant l'envoi. Conformément aux dispositions de la présente garantie, Glen Dimplex Americas Ltd. (appelée « Glen Dimplex Americas » aux présentes) garantit que ces produits sont exempts de tout vice de matériau et de fabrication pour une période de 5 ans à partir de la date d'achat desdits produits. Cette garantie limitée de 5 ans donne droit à l'acheteur à des services sous garantie sur place ou à domicile. Par conséquent, Glen Dimplex Americas sera responsable de tous les frais de main-d'œuvre et de transport liés à la réparation ou au remplacement du produit ou d'une pièce. Les exceptions sont décrites à la section 5. Certains territoires ne permettent pas la restriction de la durée d'une garantie implicite; il est donc possible que la restriction ci-dessus ne s'applique pas à l'acheteur.

Section 4 : Exclusions de la présente garantie limitée

La présente garantie limitée ne couvre pas les produits qui ont été réparés (sauf par Glen Dimplex Americas ou ses représentants de service autorisés) ou autrement modifiés. Elle ne couvre pas non plus les défectuosités résultant d'un mauvais usage, d'un usage abusif, d'un accident, de négligence, d'une mauvaise installation, d'une manipulation ou d'un entretien inadéquat, ou de l'utilisation avec une source de courant inadéquate.

Section 5 : Comment nous signaler une préoccupation relative à la garantie

Les défectuosités doivent être signalées au service à la clientèle de Dimplex en ligne à l'adresse dimplex.com/fr/contact_us ou par téléphone au 1 888 346-7539. Veuillez avoir à portée de la main une preuve d'achat, ainsi que les numéros de catalogue/modèle et de série du produit, pour que les représentants puissent vous aider. ** Il est nécessaire d'avoir une preuve d'achat du produit pour se prévaloir des services sous garantie limitée à domicile.

Si une pièce ou un produit couvert par cette garantie limitée présente effectivement un vice de matériau ou de fabrication

pendant la garantie limitée de 5 ans relative aux produits décrits à la section 1, vous disposez des droits suivants :

- Glen Dimplex Americas pourra, à sa seule discrétion, réparer ou remplacer sans frais la pièce ou le produit défectueux. Si Glen Dimplex Americas est incapable de réparer ou de remplacer la pièce ou le produit, ou si la réparation ou le remplacement n'est pas commercialement possible, ou ne peut être fait rapidement, Glen Dimplex Americas pourra, au lieu d'effectuer la réparation ou le remplacement, décider de rembourser le prix d'achat de la pièce ou du produit.
- Le service sous garantie limitée sera dispensé uniquement par des dépositaires ou agents de service de Glen Dimplex Americas autorisés à dispenser des services sous garantie limitée.
- Cette garantie limitée de 5 ans donne droit à l'acheteur à des services sous garantie sur place ou à domicile. Par conséquent, Glen Dimplex Americas assumera tous les frais de main-d'œuvre et de transport liés à la réparation ou au remplacement du produit ou de la pièce, sauf pour ce qui suit : (i) des frais pourraient être facturés pour les coûts engagés pour se rendre au site de l'acheteur où le produit se trouve, si ce site est à plus de 30 miles (48 km) du centre de service le plus près d'un dépositaire ou d'un agent de service de Glen Dimplex Americas; et (ii) l'acheteur est entièrement responsable de dégager l'accès à toutes les pièces du produit susceptibles d'être réparées ou entretenues.
- Glen Dimplex Americas n'est pas responsable des frais engagés pour l'installation ou le retrait des enceintes (manteaux) ou des garnitures ou de toute pièce de ces produits (ou de tout produit de remplacement ou de toute pièce de rechange), y compris les frais d'expédition et de transport aller-retour à l'établissement du détaillant ou de l'agent de service autorisé et tous les frais de main-d'œuvre; la présente garantie limitée ne les couvre pas non plus. Ces frais sont la responsabilité exclusive de l'acheteur.

Section 6 : Exclusions à la responsabilité de Glen Dimplex Americas, de ses détaillants et de ses agents de service

GLEN DIMPLEX AMERICAS, SES ADMINISTRATEURS, SES GESTIONNAIRES OU SES AGENTS NE POURRONT EN AUCUN CAS ÊTRE TENUS RESPONSABLES ENVERS L'ACHETEUR OU TOUTE AUTRE TIERCE PARTIE, EN VERTU D'UN CONTRAT, DU DROIT DE LA RESPONSABILITÉ DÉLICTEUELLE OU SUR TOUTE AUTRE BASE, DE COÛTS, DE PERTES OU DE DOMMAGES INDIRECTS, SPÉCIAUX, PUNITIFS, EXEMPLAIRES OU ACCESSOIRES DÉCOULANT DIRECTEMENT OU INDIRECTEMENT DE LA VENTE, DE L'ENTRETIEN, DE L'UTILISATION OU DE L'INCAPACITÉ D'UTILISATION DU PRODUIT, MÊME SI GLEN DIMPLEX AMERICAS, SES ADMINISTRATEURS, SES GESTIONNAIRES OU SES AGENTS ONT ÉTÉ INFORMÉS DE LA POSSIBILITÉ DE TELS COÛTS, PERTES OU DOMMAGES, OU SI LESDITS COÛTS, PERTES OU DOMMAGES SONT PRÉVISIBLES. GLEN DIMPLEX AMERICAS, SES GESTIONNAIRES, SES ADMINISTRATEURS OU SES AGENTS NE POURRONT EN AUCUN CAS ÊTRE TENUS RESPONSABLES DE COÛTS, DE PERTES OU DE DOMMAGES DIRECTS QUI DÉPASSENT LE PRIX D'ACHAT DU PRODUIT. CERTAINS TERRITOIRES NE PERMETTENT PAS L'APPLICATION D'EXCLUSIONS OU DE LIMITATIONS AUX DOMMAGES INDIRECTS OU ACCESSOIRES. IL SE POURRAIT DONC QUE LES EXCLUSIONS ET LIMITATIONS CI-DESSUS NE S'APPLIQUENT PAS À L'ACHETEUR.

Application des lois d'État et provinciales

Cette garantie limitée confère à l'acheteur des droits juridiques précis, et il se peut que l'acheteur ait d'autres droits qui varient d'un territoire à un autre. Les dispositions de la Convention des Nations Unies sur les contrats de vente de marchandises ne s'appliquent pas à cette garantie limitée ou à la vente de produits couverts par cette garantie limitée.



Bienvenue à Flame Connect

Contrôlez vos foyers électriques
depuis la paume de votre main.



Connectez vos foyers électriques

Ajoutez autant de foyers que vous le souhaitez à l'application Flame Connect.



Personnalisez votre produit

Modifiez les modes et les réglages de votre foyer en fonction de votre humeur.



Assurez la sécurité de votre appareil

Assurez la propriété de votre produit pour empêcher tout accès non autorisé.



NOUVEAU! Application Flame Connect

Téléchargez l'application Flame Connect sur votre appareil mobile et créez un compte. L'application vous permet d'ajouter un niveau supplémentaire de personnalisation, par exemple en enregistrant des paramètres d'ambiance personnalisés.

Pour obtenir plus d'informations, visitez le site www.flame-connect.com.

Disponible sur l'App Store et Google Play



1 888 346-7539 | www.dimplex.com

Conformément à notre politique visant à améliorer sans cesse nos produits, nous nous réservons le droit d'effectuer des modifications sans préavis.

© Glen Dimplex Americas, 2024.