

Manuel du propriétaire

Entretien et utilisation

INSTALLATEUR : Ce manuel doit être confié aux personnes responsables de l'utilisation et du fonctionnement de l'appareil.
PROPRIÉTAIRE : Conservez ce manuel à titre de référence.

Communiquez avec votre détaillant pour les questions concernant l'installation, l'utilisation, ou l'entretien.

AVIS : NE JETEZ PAS CE MANUEL

QUADRA-FIRE®

CB1200 APPAREIL DE FOYER ENCASTRÉ À GRANULÉS

MODÈLE NUMÉRO :
CB1200I-C

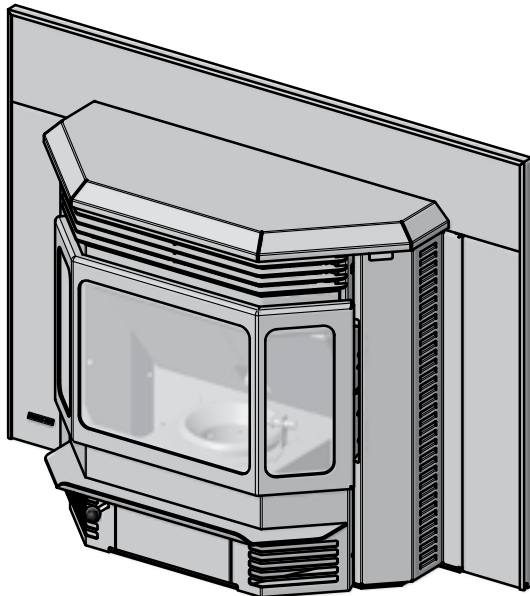

ATTENTION

Testé et approuvé pour les granulés en bois. L'utilisation d'autres types de combustibles entraîne l'annulation de la garantie.

L'installation et l'entretien de cet appareil doivent être effectués par des techniciens autorisés. Hearth & Home Technologies recommande des professionnels formés dans les usines de HTT ou certifiés NFI.



AVERTISSEMENT



Le non-respect de ces instructions pourrait déclencher un incendie, causant des dommages matériels, des blessures, voire la mort.

- Ne pas entreposer ni utiliser de l'essence ou d'autres vapeurs ou liquides inflammables à proximité de cet appareil ou de tout autre appareil électrique.
- Ne pas surchauffer – Si l'appareil ou le carneau devient rouge, le feu est trop intense. Une surchauffe annulera votre garantie.
- Respectez les dégagements spécifiés pour les matériaux inflammables. Le non-respect de ces consignes peut déclencher un incendie.



AVERTISSEMENT



SURFACES CHAUDES!

La vitre et les autres surfaces sont chaudes pendant l'utilisation ET le refroidissement.

La vitre chaude peut causer des brûlures.

- Ne pas toucher la vitre avant qu'elle ne soit refroidie.
- Ne laissez JAMAIS les enfants toucher la vitre.
- Éloignez les enfants.
- **SURVEILLEZ ATTENTIVEMENT** les enfants présents dans la pièce où le foyer est installé.
- Avertir les enfants et les adultes des dangers associés aux températures élevées.
- **Des températures élevées peuvent enflammer les vêtements ou d'autres matériaux inflammables.**
- Éloignez les vêtements, meubles, rideaux ou autres matières inflammables.



ATTENTION

Vérifiez les codes de construction du bâtiment avant l'installation.

- L'installation DOIT être en conformité avec les codes et réglementations locaux, régionaux, provinciaux et nationaux.
- Consulter les organismes professionnels du bâtiment, les pompiers ou les autorités compétentes locales concernant les restrictions, l'inspection des installations et la délivrance des permis de construire.

NOTE : To obtain a English translation of this manual, please contact your dealer or visit www.quadrafire.com

REMARQUE : Pour obtenir une traduction anglaise de ce manuel, veuillez contacter votre revendeur ou visitez www.quadrafire.com

Félicitations

et bienvenue dans la famille Quadra-Fire!



REMARQUE : Les dégagements ne peuvent être diminués que si cela est autorisé par les autorités compétentes

A. Exemple d'étiquette de numéro de série/de sécurité

EMPLACEMENT : Sur la chaîne derrière le panneau d'accès droit et derrière le panneau d'accès gauche



CAUTION: HOT WHILE IN OPERATION DO NOT TOUCH. KEEP CHILDREN, CLOTHING AND FURNITURE AWAY. CONTACT MAY CAUSE SKIN BURNS. SEE NAMEPLATE AND INSTRUCTIONS. Operate this unit with fuel hopper lid closed. Failure to do so may result in emissions products' combustion from the hopper under certain conditions. Maintain hopper seal in good condition. Do not over fill the hopper.

ATTENTION: CHAUD LORS DE L'OPÉRATION. NE PAS TOUCHER. GARDEZ LES ENFANTS ET LES VÊTEMENTS LOIN DE L'ESPACE DÉSIGNÉ DE L'INSTALLATION. LE CONTACT PEUT CAUSER DES BRÛLURES À LA PEAU. VOIR L'ÉTIQUETTE ET LES INSTRUCTIONS. Opérez cet appareil avec le couvercle de la trémie fermé. Le défaut de ne pas suivre les instructions peut résulter, sous certaines conditions, en une combustion des émissions des produits venant de la trémie. Ne pas remplir la trémie trop pleine.

Serial Number is located below on the hopper body. / Numéro de série se trouve au-dessous de la trémie corps.



CB12001-C



Manufactured by / Fabriqué par:

HEARTH-C-HOME
Technologies

352 Mountain House Road
Halifax, PA 17032

Listed Solid Fuel Room Heater/Pellet Type Insert. Also suitable for Mobile Home Installation. This appliance has been tested and listed for use in Manufactured Homes in accordance with OAR 814-23-9000 through 814-23-909. / Appareil de chauffage inséré de combustible solide/de type de bouillettes. Accepté dans l'installation dans les maisons mobiles. Cet appareil a été testé et enregistré pour l'usage

Tested to: ASTM E1509-95, UL127, ULC S628-93, and ULC S610-M87 Room Heating Pellet Burning Type, 40 CFR § 60.534(h), (UM) 84-HUD FOR USE ONLY WITH PELLETIZED WOOD. / **Testé à:** ASTM E1509-95, UL127, ULC S628-93 et ULC S610-M87 Room Heating Pellet Burning Type, APPI, (UM) 84-HUD À UTILISER UNIQUEMENT AVEC DU BOIS GRANULÉ.

Input Rating: 48,500 Btu/s/hr. / **Puissance de Rendement :** 48,500 Btu/s/hr.

Electrical Rating: 115 VAC, 60 Hz, Start 4.1 Amps, Run 1.1 AMPS. Route power cord away from unit. Do not route cord under or in front of appliance. / **Puissance Électrique :** 115 VAC, 60 Hz, Début 4.1 Amps, Courir 1.1 Amps. Éloignez le fil électrique de l'appareil. Ne pas faire passer le fil électrique au dessus ou en dessous de l'appareil.

DANGER: Risk of electrical shock. Disconnect power supply before servicing. Replace glass only with 5mm ceramic available from your dealer. To start, set thermostat above room temperature, the stove will light automatically. To shutdown, set thermostat to below room temperature. For further instruction refer to owner's manual. / **DANGER: Risque de décharge électrique.** Déconnectez le fil électrique de la prise de contact avant le service. Remplacez la vitre seulement avec une vitre céramique de 5 mm disponible chez votre fournisseur. Pour allumer, monter la température du thermostat au-dessus de la température de la pièce, le poêle s'allumera automatiquement. Pour éteindre, descendre la température du thermostat en dessous de la température de la pièce. Pour des instructions supplémentaires, référez vous au manuel du propriétaire. Gardez la porte d'ouverture et la porte des cendres fermées hermétiquement durant l'opération.

PREVENT HOUSE FIRES / PRÉVENTION DES FEUX DE MAISON

Install and use only in accordance with manufacturer's installation and operating instructions. Contact local building or fire officials about restrictions on combustion in your area. / Installez et utilisez en accord avec les instructions d'installation et d'opération du fabricant. Contactez le bureau de construction ou le bureau des incendies au sujet des restrictions et des inspections d'installation dans votre voisinage. Ne pas obstruez l'espace en dessous de l'appareil.

WARNING - FOR MOBILE HOMES: Do not install appliance in a sleeping room. An outside air intake, if provided, must not compromise the structural integrity of the mobile home floor, ceiling and walls must be maintained. Refer to manufacturer's instructions and local code for cautions required for venting through a combustible wall or ceiling. Inspect and clean vent system frequently in accordance with manufacturer's instructions. / **AVERTISSEMENT POUR LES MAISONS MOBILES :** Ne pas installer dans une chambre à coucher. Un tuyau extérieur de combustion d'air doit être installé et ne doit pas obstruer lorsque l'appareil est allumé. La structure intégrale du plancher, du plafond et des murs de la maison mobile doit être maintenue intacte. Référez vous aux instructions du fabricant et des codes locaux pour les précautions requises pour passer une cheminée à travers un mur ou un plafond combustibles, et les conditions de ventilation maximale.

DO NOT CONNECT THIS UNIT TO A CHIMNEY SERVING ANOTHER APPLIANCE Use a 3" or 4" diameter type "L" or "PL" venting system. / **NE PAS CONNECTER CET APPAREIL À UNE CHEMINÉE SERVANT UN AUTRE APPAREIL.** Utilisez un système de ventilation "L" ou "P" diamètre 76mm ou 102mm.

MINIMUM CLEARANCES TO COMBUSTIBLE MATERIALS

AS A BUILT-IN UNIT WITH HEARTH SHROUD

A Top of Inside Shelf	Rear Vent	0" (0mm)
B Sides of Inside Shelf	Top of Rear Vent	3" (76mm)
C Back of Inside Shelf	Rear Vent	0" (0mm)
D Vent Pipe to Combustible	Rear Vent	2-1/2" (64mm)
E From Panel Edge	Rear Vent	3" (76mm)
	From Panel Edge	0" (0mm)

HEARTH PROTECTION

*Zero clearance installation requires non-combustible hearth material with an R value of 3.0 or more ("k" value of .58) or a 1" (25mm) air space between insert base and hearth. Floor Protection Part 811-0730 is available from your dealer for the section under the insert body only.



MASONRY OR *ZERO CLEARANCE MINIMUM CLEARANCES TO COMBUSTIBLE / MAÇONNERIE OU ZÉRO DISTANCE FOYER DISTANCES MINIMALES À TOUT MATÉRIEL COMBUSTIBLE.

A Louvers to combustible wall / Lucarne au mur combustible	6" (152mm)
B Insert top to mantel / Dessus de l'insert à la tablette de cheminée	12" (305mm)
C Front Facing / Revêtement facial	3" (76mm)
D* Hearth Extension - Front / Protection de sol - frontal	6" (152mm)
E* Hearth Extension - Side / Protection de sol - côté	8" (203mm)

*See hearth protection note above. / *Voir les notes sur la protection de sol ci-dessus.

U.S. ENVIRONMENTAL PROTECTION AGENCY
Certified to comply with 2020 particulate emission standards at 0.78 g/hr EPA method 28R and ASTM 2779 using premium wood pellets. This wood heater needs periodic inspection and repair for proper operation. Consult the owner's manual for further information. It is against federal law to operate this heater without proper inspection and repair.

US

BARCODE LABEL

N° de série

2024 2025 2026 JAN FEB MAR APR MAY JUN JUL AUG SEP OCT NOV DEC

DO NOT REMOVE THIS LABEL / NE PAS ENLEVER L'ÉTIQUETTE

MADE IN TAIWAN / FAIT AUX TAIWAN

N° du test de laboratoire et du rapport

Nom du modèle

ECHANILLON

Fab. Date

N° de série

2

7027-805K

03/24



Signification des rappels de sécurité :

- DANGER! Indique une situation dangereuse qui entraînera la mort ou des blessures graves si elle n'est pas évitée.
- AVERTISSEMENT! Indique une situation dangereuse pouvant entraîner la mort ou des blessures graves si elle n'est pas évitée.
- ATTENTION! Indique une situation dangereuse pouvant provoquer des blessures mineures ou modérées si elle n'est pas évitée.
- AVIS : Désigne des pratiques pouvant endommager l'appareil ou d'autres biens matériels.

TABLE DES MATIÈRES

A. Exemple d'étiquette de numéro de série/de sécurité	2	3 Maintenance et entretien	
→ B. Politique de garantie	4	A. Procédure d'arrêt appropriée	18
1 Homologations et codes approuvés		B. Tableau simplifié de référence de maintenance	18
A. Appareil De Certification De La Sécurité	6	C. Maintenance et nettoyage généraux	19
B. Appareil Émissions De Certification	6	D. Conscience d'incendie de suie ou de créosote	23
C. Puissance calorifique et rendement.	6	E. Maintenance en cas d'utilisation d'un combustible à teneur élevée en cendres. 23	
D. Approuvé pour les maisons mobiles	7	4 Guide de dépannage	24
E. Spécifications de la porte vitrée	7	5 Pièces de rechange	
F. Spécifications électriques	7	A. Remplacement du ventilateur de convection	26
G. Chambre à coucher	7	B. Démontage du déflecteur	27
H. Californie - Proposition 65	7	C. Remplacement de l'allumeur	27
2 Instructions d'utilisation		D. Remplacement de la vitre	28
A. Sécurité incendie	8	6 Références	
B. Matériaux non inflammables	8	A. Les fonctions des composants	29
C. Matériaux inflammables	8	B. Emplacements des composants	31
D. Combustible et son entreposage	8	C. Registre d'entretien et de maintenance	32
E. Avant votre premier feu	9	D. Liste des pièces de service	34
F. Remplissage de la trémie	9		
G. Informations de fonctionnement générales	10		
H. Allumage de votre premier feu	10		
I. Caractéristiques du feu	11		
J. Instructions sur le réglage du débit d'alimentation	11		
K. Cycles d'allumage	12		
L. Démontage du foyer encastré	12		
M. Redémarrage de l'appareil	12		
N. Espace libre	12		
O. Commandes du thermostat	13		
P. Options de configuration du thermostat	13		
Q. Instructions d'utilisation du thermostat	14		
R. Programmes de température du thermostat	14		
S. Autres caractéristiques du thermostat	15		
T. Remplacement de la pile du thermostat	16		
U. Questions fréquemment posées	17		

→ = Contient des informations mises à jour

B. Politique de garantie

Hearth & Home Technologies LLC

GARANTIE LIMITÉE

Hearth & Home Technologies LLC (« HHT »), étend la garantie suivante aux appareils HHT au gaz, au bois, aux granulés, et électriques (individuellement appelés « Produit » et collectivement, le(s) « Produit(s) ») et certains composants figurant dans le tableau ci-dessous (« Composants ») achetés chez un concessionnaire ou distributeur HHT autorisé.

COUVERTURE DE LA GARANTIE :

HHT garantit que les produits et leurs composants seront exempts de défauts de matériaux et de fabrication pendant la période de garantie applicable indiquée dans le tableau ci-dessous (« Période de garantie »). Si un produit ou des composants s'avèrent défectueux en termes de matériaux ou de fabrication pendant la période de garantie applicable, HHT réparera ou remplacera, à notre discrétion, le ou les composants applicables, ou remboursera le prix d'achat du ou des produit(s) concerné(s). Le montant maximal remboursé en vertu de cette garantie est le prix d'achat du produit. Cette garantie est transférable de l'acheteur initial aux propriétaires ultérieurs, mais la période de garantie ne sera pas prolongée ni étendue pour tout transfert de ce type. Cette garantie est soumise aux conditions, exclusions et restrictions décrites ci-dessous.

PÉRIODE DE GARANTIE :

La période de garantie entre en vigueur à la date d'installation. En ce qui concerne la construction de nouvelles maisons, la garantie entre en vigueur six mois après la facturation de la vente finale du (des) produit(s) par un concessionnaire ou distributeur HHT indépendant et autorisé. Toutefois, la garantie entre en vigueur au plus tard 24 mois après la date d'expédition du produit de chez HHT, quelle que soit la date d'installation ou d'achat.

Période de garantie		Appareils et conduits d'évacuation fabriqués par HHT					
Composants	Main-d'œuvre	Gaz	Granulés	Bois	Électrique	Composants couverts par cette garantie	
1 an		X	X	X		Toutes les pièces, y compris les poignées, les composants émaillés externes et tous les autres matériaux, à l'exclusion de celles figurant dans les conditions, exclusions et limitations homologuées.	
2 ans					X	Toutes les pièces à l'exclusion de celles figurant dans les conditions, exclusions et limitations de garantie homologuées.	
			X	X		Vitres, composants électriques limités aux éléments chauffants/allumeurs, à l'ensemble de la vis sans fin d'alimentation supérieure, aux ventilateurs, à la boîte de jonction, aux télécommandes/interrupteurs muraux, à l'actionneur linéaire, au cordon d'alimentation, à l'interrupteur à dépression, au disque d'arrêt, aux faisceaux de fils et au thermocouple.	
		X				Les composants électriques limités aux modules, les télécommandes/interrupteurs muraux, les vannes, les pilotes, les ventilateurs, les boîtes de jonction, les faisceaux de câbles, les transformateurs et les lumières (à l'exclusion des ampoules)	
		X		X		Panneaux réfractaires de ciment, Panneaux de doublage de verre	
3 ans			X			Creusets, pots de combustion, dispositif d'alimentation mécanique Harman	
5 ans		X		X		Catalyseurs, Brûleurs et bûches avec et sans événement	
10 ans	1 an	X				Brûleurs, bûches et composants réfractaires des foyers ou poêles fabriqués par HHT en métal/fibre, évacuation due à des erreurs de fabrication	
10 ans	3 ans		X	X		Pièces moulées, médaillons et déflecteur extrémité, Système FlexBurn® (moteur, couvercle intérieur, couvercle d'accès et contre-feu), Boîte à feu et échangeur de chaleur, Extrémités et Cheminée HHT, Collecteurs	
20 ans	3 ans	X				Boîte à feu et échangeur de chaleur	
Toutes les pièces de rechange et accessoires en option achetés							
1 an	Aucun	X	X	X	X	Toutes les pièces de rechange et accessoires en option achetés	

CONDITIONS DE LA GARANTIE :

- HHT ne peut contrôler la qualité des produits vendus par des vendeurs non autorisés. Par conséquent, cette garantie ne couvre que les produits achetés chez un concessionnaire ou distributeur HHT autorisé, à moins que la loi ne l'interdise; une liste des détaillants HHT autorisés est disponible sur les sites Internet de la marque HHT.
- Cette garantie n'est valable que si le produit demeure sur le site d'installation d'origine.
- Cette garantie n'est valable que dans le pays dans lequel le concessionnaire ou distributeur HHT autorisé qui a vendu le produit concerné est autorisé à vendre ledit produit.
- Contactez le concessionnaire ou le distributeur qui a effectué l'installation pour les réparations sous garantie. Si le concessionnaire ou le distributeur qui a effectué l'installation est incapable de fournir les pièces nécessaires, contactez le détaillant ou fournisseur HHT autorisé le plus proche. Des frais de réparation supplémentaires peuvent être applicables si la réparation sous garantie est effectuée par un autre concessionnaire que celui qui vous a fourni ledit produit à l'origine.
- Aucun consommateur HHT ne doit supporter les frais de réparations sous garantie ou les frais encourus pour le service des réclamations de garantie (c'est-à-dire les frais de déplacement, d'essence ou de kilométrage) lorsque la réparation est effectuée dans les limites de cette garantie. Contactez à l'avance votre concessionnaire ou distributeur pour savoir si la réparation sous garantie entraînera des coûts supplémentaires. Les frais de déplacement et les frais d'expédition des pièces ne sont pas couverts par cette garantie.

EXCLUSIONS DE LA GARANTIE :

Cette garantie ne couvre pas ce qui suit :

- La modification au fini de la surface résultant d'une utilisation normale. Il s'agit d'un appareil de chauffage. Par conséquent, une légère modification de la couleur et de l'état des surfaces intérieures et extérieures est possible. Il ne s'agit pas d'un défaut et cela n'est pas couvert par la garantie.
- La détérioration des surfaces imprimées, plaquées ou émaillées en raison des marques de doigts, accidents, abus, égratignures, pièces qui ont fondu ou autres causes externes, ainsi que les résidus laissés sur les surfaces en raison de l'utilisation de nettoyeurs ou produits à polir abrasifs.
- La réparation ou le remplacement des pièces soumises à une usure normale pendant la période de garantie ne sont pas couverts. Ces pièces comprennent : peinture, joints d'étanchéité bois et granulés, briques réfractaires, grilles en bois, guide de flammes, piles et décoloration de la vitre.
- L'expansion, la contraction ou les déplacements mineurs de certaines pièces qui provoquent du bruit. Ces conditions sont normales et les réclamations liées à ce bruit ne sont pas couvertes.
- Les dommages causés par : (1) l'installation, l'utilisation ou la maintenance du produit concerné sans tenir compte des instructions d'installation et d'utilisation, et sans consultation de l'étiquette d'identification de l'agent homologué; (2) le non-respect des codes du bâtiment locaux pendant l'installation du produit concerné; (3) l'expédition ou la mauvaise manutention; (4) la mauvaise utilisation, l'abus, l'utilisation continue avec des composants endommagés, corrodés ou défectueux, l'utilisation après un accident, les réparations négligentes/incorrectes; (5) les conditions liées à l'environnement, une mauvaise ventilation, une pression négative ou un mauvais tirage en raison de l'étanchéité de la construction, l'admission insuffisante d'air d'appoint ou d'autres dispositifs tels que des ventilateurs de tirage, des générateurs d'air chaud à air pulsé ou toute autre cause; (6) l'utilisation de combustibles autres que ceux mentionnés dans les instructions d'utilisation; (7) l'installation ou l'utilisation de composants qui n'ont pas été fournis avec le produit ou de tout autres composants qui n'ont pas été expressément autorisés et approuvés par HHT; (8) les modifications du produit qui n'ont pas été expressément autorisées et approuvées par écrit par HHT; et/ou (9) les interruptions ou fluctuations de l'alimentation électrique du produit concerné.
- Composants d'évacuation des gaz, connecteurs d'âtre ou accessoires utilisés avec le produit concerné qui n'ont pas été fournis par HHT.
- Toute partie d'un système de foyer préexistant où un foyer encastré ou un produit décoratif au gaz a été installé.
- Les obligations de HHT, en vertu de cette garantie, ne couvrent pas la capacité du produit à chauffer l'espace souhaité. Des informations sont fournies pour aider le consommateur et le concessionnaire lors de la sélection du produit adéquat pour l'application envisagée. Il faut tenir compte de l'emplacement et de la configuration du produit, des conditions liées à l'environnement, de l'isolation et de l'étanchéité de la structure.

Cette garantie est annulée si :

- Le produit a été en surchauffe ou utilisé dans une atmosphère contaminée par le chlore, le fluor ou d'autres produits chimiques dommageables. La surchauffe peut être identifiée, mais sans s'y limiter, par le gauchissement des plaques ou tubes, la déformation/gauchissement de l'intérieur de la structure en fonte ou de ses composants, la fonte prenant la couleur de la rouille, l'apparition de bulles, de fissures, et la décoloration des finis en acier ou émaillées.
- Le produit est soumis à l'humidité ou à la condensation pendant de longues périodes.
- Dommages causés au produit par l'eau ou les intempéries en raison, entre autres, d'une mauvaise installation de la cheminée ou de l'événement.

LIMITATIONS DES RECOURS ET DE LA RESPONSABILITÉ :

- **SAUF INDICATION CONTRAIRE EN VERTU DE LA LOI, HHT N'OCTROIE AUCUNE GARANTIE EXPLICITE, AUTRE QUE CELLES SPÉCIFIÉES DANS LA PRÉSENTE. Le recours exclusif du propriétaire et la seule obligation de HHT dans le cadre de cette garantie ou dans le cadre d'un contrat, d'un délit civil ou autre, se limitent, à l'entière discrétion de HHT, au remplacement ou à la réparation du ou des composant(s), ou au remboursement du prix d'achat original du ou des produit(s) concerné(s). En aucun cas, HHT ne saurait être tenu responsable des dommages fortuits ou consécutifs dus aux défauts du produit concerné. Certains États n'autorisent pas l'exclusion ou la limitation des dommages fortuits ou consécutifs. Dans ce cas, la limitation ou l'exclusion de cette garantie limitée pourraient ne pas s'appliquer à vous. Cette garantie vous donne des droits légaux spécifiques; vous pouvez aussi avoir d'autres droits qui varieront d'un État à un autre. LA DURÉE DE TOUTE GARANTIE TACITE EST LIMITÉE À LA DURÉE DE LA GARANTIE FORMELLE SPÉCIFIÉE CI-DESSUS POUR LE PRODUIT CONCERNÉ. Certains États ne permettent pas les limitations de la durée d'une garantie tacite. Dans ce cas, la limitation ci-dessus ne peut s'appliquer à vous.**

1 Homologations et codes approuvés

A. Appareil De Certification De La Sécurité

Modèle Numéro :	CB1200I-C
Laboratoire :	OMNI Test Laboratories, Inc.
Rapport Numéro :	061-S-13-2
Type :	Foyer encastré pour appareil d'ambiance à combustible solide ou de type granulé
Nomes :	ASTM E1509-95, UL127, ULC S628-93 et ULC S610-M87 Type de combustion de granulés pour appareils d'ambiance, (UM) 84-HUD. Approuvé pour maisons mobiles

B. Appareil Émissions De Certification

Modèle Numéro :	CB1200I-C
Laboratoire :	OMNI Test Laboratories, Inc.
Rapport Numéro :	0061PN013E
Normes :	ASTM E1509-04
Peut être trouvé à :	www.quadrafire.com/about-us/epa-certification

C. Puissance calorifique et rendement

L' EPA Numéro de Certification :	Numéro : 171-19
Émissions certifiées EPA :	0,8 grammes par heure
*Efficacité testée PCI :	67,6 %
**Efficacité testée PCS :	63,6 %
***EPA, BTU émis :	10 200 à 33 900 /h
****Entrée en BTU :	17 000 à 48 500 /h
Taille du conduit :	3, 4 "L" ou "PL", ou 152 mm (6 po)
Capacité de la trémie :	34 kg (75 lb)
Combustible	Granulés de bois de première qualité
* Moyenne pondérée PCI (Faible Valeur calorifique) l'efficacité de l'aide de données recueillies lors d'émission de l'EPA des essais conformément aux exigences de la norme CSA B415.1.	
** Moyenne pondérée HHV (Haut pouvoir calorifique) l'efficacité de l'aide de données recueillies lors d'émission de l'EPA des essais conformément aux exigences de la norme CSA B415.1.	
*** Une gamme de BTU sorties calculée à l'aide de l'HHV l'efficacité et le taux de brûlures de l'EPA des tests.	
**** Basé sur le maximum de la vitesse d'avance par heure multiplié par environ 8600 BTU qui est la moyenne de BTU à partir d'un livre de pellets.	

Le CB1200I-C est Certifié conforme à 2020 des émissions de particules des normes.



Ce foyer encastré à granulés nécessite des inspections ou réparations périodiques pour un fonctionnement adéquat. Ne pas utiliser ce foyer encastré à granulés selon les directives du présent manuel contrevient aux réglementations fédérales.

REMARQUE : Cette installation doit être en conformité avec codes locaux. S'il n'existe aucun code local, conformez-vous à la **norme ASTM E1509-95, UL127, ULC S628-93, ULC S610-M87, et (UM) 84-HUD.**

D. Approuvé pour les maisons mobiles

- Cet appareil peut être installé dans les maisons mobiles, à l'exclusion de la chambre à coucher, à condition qu'une prise d'air extérieur ait été installée.
- La structure du sol et des parois de la maison mobile ne doit pas être affaiblie par l'installation du foyer.
- Le foyer doit être correctement fixé à la charpente de la maison mobile et seule une conduite d'évacuation classe « L » ou « PL » listée pour combustibles à granulés doit être utilisée.
- L'ensemble de prise d'air extérieur, pièce 811-0872 doit être installé dans une installation pour maison mobile.

E. Spécifications de la porte vitrée

Cet appareil est équipé d'une porte vitrée en vitrocéramique de 5 mm (0.2 po) d'épaisseur. N'utilisez que des vitres en vitrocéramique de 5 mm (0.2 po) pour remplacer une vitre endommagée. Veuillez contacter votre détaillant si vous devez remplacer la vitre.

F. Spécifications électriques

115 V c.a., 60 Hz, 4,1 A au démarrage, 1,1 A pendant le fonctionnement.

G. Chambre à coucher

Lors de l'installation dans une chambre à coucher, il est recommandé d'installer un conduit vertical de 90 cm (3 pi) qui ressort ensuite de la pièce à l'horizontale et un détecteur de fumée et de CO dans la chambre ; La taille de la pièce doit être au moins égale à 15 m³ (50 pi³) par 1 000 Btu/h à l'entrée du poêle. Si la taille de la pièce est inférieure à 15 m³, une prise d'air extérieur doit être installée.

H. Californie - Proposition 65



AVERTISSEMENT

Cet appareil, les combustibles utilisés pour le faire fonctionner (bois) et les produits de la combustion du bois peuvent vous exposer à des substances chimiques, notamment le noir de carbone, qui ont été déclarées responsables de cancers par l'État de Caroline, et à du monoxyde de carbone, qui a été déclaré responsable de malformations congénitales et d'autres anomalies de la reproduction par l'État de Californie. Pour plus d'informations, reportez-vous à : WWW.P65Warnings.ca.gov



AVERTISSEMENT



Risque d'incendie.

Hearth & Home Technologies décline toute responsabilité, et la garantie sera annulée par les actions suivantes :

- Installation et utilisation d'un appareil endommagé.
- Modification de l'appareil.
- Non-respect des instructions d'installation de Hearth & Home Technologies.
- Installation et/ou utilisation de composants non autorisés par Hearth & Home Technologies.
- Utilisation de l'appareil sans tous les composants installés.
- Utilisation de l'appareil sans les pieds (si fournis avec l'appareil).
- Ne PAS Surchauffer – Si l'appareil ou le carneau devient rouge, le feu est trop intense.

Toutes ces actions peuvent entraîner un danger d'incendie.



Les installations, réglages, modifications, réparations ou entretiens incorrects peuvent provoquer des blessures et des dommages matériels.

Pour obtenir une assistance ou des renseignements supplémentaires, consultez un installateur, une agence d'entretien ou votre détaillant.

REMARQUE : Le fabricant de cet appareil, Hearth & Home Technologies, se réserve le droit de modifier sans préavis ses produits, leurs spécifications et/ou leurs prix.

Guide de l'utilisateur

2 Instructions d'utilisation

	AVERTISSEMENT
 	<p>Risque d'incendie.</p> <ul style="list-style-type: none">• N'utilisez pas l'appareil sans avoir lu et compris le mode d'emploi.• Une mauvaise utilisation de l'appareil peut provoquer un incendie.

Rendez-vous sur www.quadrafire.com/shopping-tools/videos pour voir des vidéos sur les produits et sur l'utilisation et l'entretien.

A. Sécurité incendie

Pour obtenir une sécurité incendie adéquate, prenez sérieusement en considération ce qui suit :

- Installez au minimum un détecteur de fumée et de CO à chaque étage de la maison.
- Les détecteurs doivent être placés loin de l'appareil et près des chambres à coucher.
- Suivez les instructions du fabricant de détecteurs pour les détails de disposition et d'installation et effectuez une maintenance régulière des détecteurs.
- Placez un extincteur classe A à un endroit facilement accessible pour pouvoir éteindre les petits incendies.
- Si la trémie brûle :
 - Évacuez immédiatement la maison.
 - Avisez les pompiers.

B. Matériaux non inflammables

Matériaux qui ne s'enflamment pas et ne brûlent pas, formés par une combinaison des éléments suivants :

- Acier
- Plâtre
- Brique
- Fer
- Béton
- Céramique
- Verre
- Ardoise

Matériaux rapportés comme ayant passé l'**ASTM E 136, méthode standard de détermination du comportement des métaux dans un four à tube vertical de 750°C.**

C. Matériaux inflammables

Matériel composé/recouvert de l'un des matériaux suivants :

- Bois
- Papier compressé
- Fibres végétales
- Plastique
- Contreplaqué/OSB
- Panneaux de plâtre (cloison sèche)

Tout matériau qui peut s'enflammer ou brûler : à l'épreuve des flammes ou non, recouvert de plâtre ou non.

D. Combustible et son entreposage

La qualité du combustible granulé peut varier énormément. Cet appareil a été conçu pour brûler différents combustibles et vous permettre ainsi d'utiliser le combustible le meilleur marché dans votre région.

Hearth & Home Technologies recommande de n'utiliser que du combustible certifié PFI.

Matériau combustible

- Fabriqués à partir de sciure ou de copeaux de bois
- Le matériau peut comporter une teneur en cendres élevée ou basse, selon sa provenance.

Matériau à teneur élevée en cendres

- Bois durs avec une teneur en minéraux élevée
- Combustible contenant des écorces
- Granulés standard, granulés avec une teneur en cendres élevée

Matériau à basse teneur en cendres

- Bois tendres
- Combustibles avec une teneur en minéraux basse
- Granulés de première qualité

Scories

Quand ils sont chauffés dans un creuset de combustion, les matériaux inorganiques et les autres matériaux incombustibles, tels que le sable, se transforment en substances vitreuses appelées scories.

Le contenu en matériaux inorganiques des arbres dépend de leur provenance. C'est pourquoi certains combustibles produisent davantage de scories.

Humidité

Brûlez toujours des combustibles secs. Si vous brûlez du combustible à haute teneur en humidité, celle-ci absorbera la chaleur produite par le combustible, ce qui refroidira l'appareil et diminuera son efficacité. Du combustible à granulés mouillé peut boucher le système d'alimentation.

	ATTENTION
<p>Ne brûlez pas de combustible contenant des additifs (tels que l'huile de soja).</p> <ul style="list-style-type: none">• Ils risquent de provoquer un incendie dans la trémie.• Cela risque d'endommager le produit.	

Taille

- Les granulés sont d'un diamètre de 6 à 8 mm (1/4 à 5/16 po).
- La longueur ne doit pas dépasser 38 mm (1-1/2 po).
- La longueur des granulés peut varier entre les lots d'un même fabricant.
- En raison des variations dans la longueur des granulés, il sera peut-être nécessaire d'ajuster la hauteur de flamme (débit d'alimentation).

Performance

- Si la teneur en cendres augmente, le tiroir à cendres devra être vidé plus fréquemment.
- Les bois durs exigent davantage d'air pour brûler correctement.
- Les granulés de bois de haute qualité produisent le maximum de chaleur.
- Si vous brûlez des granulés d'une longueur dépassant 38 mm (1-1/2 po), l'alimentation en combustible risque d'être irrégulière et/ou des ratés peuvent se produire à l'allumage.

Utilisation d'un autre type de combustible

- Enlevez l'ancien combustible de la trémie.
- Passez soigneusement l'aspirateur dans la trémie avant de la remplir avec le nouveau.

Le taux de combustion, la capacité calorifique et le rendement calorifique dépendent du combustible sélectionné.

Entreposage

- Conservez les granulés de bois dans le sac d'origine jusqu'à leur utilisation pour éviter qu'ils n'absorbent l'humidité.
- N'entrez pas le combustible sous forme de granulés dans les dégagements de sécurité ou dans les endroits où il pourrait gêner le nettoyage et la maintenance de routine.

E. Avant votre premier feu

1. Contrôlez d'abord que votre appareil a été correctement installé et que toutes les mesures de sécurité ont été prises. Tenez surtout compte des instructions de sécurité anti incendie, des instructions d'évacuation des gaz et des instructions d'installation du thermostat.
2. Contrôlez encore une fois que le tiroir à cendres et la boîte à feu sont vides!
3. Contrôlez la position du thermocouple placé au-dessus du et assurez-vous qu'il pénètre d'environ 19 mm (3/4 po) dans le creuset.
4. Fermez la porte avant.

DÉTAIL IMPORTANT :

La pointe du thermocouple doit toucher l'extrémité intérieure du couvercle de protection du thermocouple. Des ratés d'allumage peuvent se produire.

F. Remplissage de la trémie

Ouvrez le couvercle de la trémie en soulevant la poignée. Remplissez la trémie de combustible. Fermez le couvercle de la trémie. Le poêle ne sera pas alimenté si le couvercle est ouvert et le feu s'éteindra.



ATTENTION

Testé et approuvé pour les granulés de bois uniquement. La combustion de tout autre type de carburant annule votre garantie.

G. Informations de fonctionnement générales

1. Enclenchement du chauffage par le thermostat

L'appareil fonctionne comme la plupart des chauffages modernes : dès que le thermostat le lui commande, il se met en marche et diffuse de la chaleur automatiquement. Quand la pièce atteint la température réglée sur le thermostat mural, le voyant d'appel rouge s'éteint et le foyer s'arrête (**Figure 10.1**).

2. Commandes de chauffage

Cet appareil est doté d'un interrupteur de commande du chauffage à trois positions ou taux de combustion : bas, moyen et haut. L'appareil se met en marche ou s'arrête quand le thermostat le demande. Quand le thermostat demande de la chaleur, le poêle démarre toujours sur Haut. Après environ 4 minutes, l'appareil continue à fonctionner en revenant à la position de réglage initiale. Si l'appareil est réglé sur une des positions basses, il sera plus silencieux, mais il lui faudra plus de temps pour chauffer une pièce comparé à s'il était réglé à un taux plus élevé de combustion. Peu importe le taux de combustion, l'appareil s'arrête quand la température de la pièce correspond au réglage du thermostat.

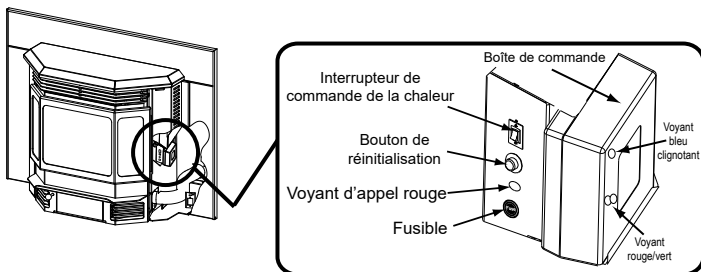

Figure 10.1



AVERTISSEMENT



Danger d'incendie.
Éloigner les matériaux inflammables, l'essence et les autres vapeurs et liquides inflammables de l'appareil.

- Ne PAS entreposer des matériaux inflammables à proximité de l'appareil.
- NE JAMAIS utiliser d'essence, d'huile à lampe de type GAZOLE, du kérosène, du liquide d'allumage de charbon de bois ou des liquides similaires pour démarrer ou « rallumer » un feu dans cet appareil de chauffage. Éloignez tous ces liquides du chauffage quand il est en marche.
- NE BRÛLEZ AUCUN DÉCHET OU LIQUIDE INFLAMMABLE TEL QUE DE L'ESSENCE, DU NAPHTÉ OU DE L'HUILE DE MOTEUR.
- N'UTILISEZ AUCUN PRODUIT CHIMIQUE OU LIQUIDE POUR ALLUMER LE FEU.
- Les matériaux combustibles peuvent s'enflammer.

H. Allumage de votre premier feu

1. Un thermostat est nécessaire au bon fonctionnement de cet appareil. Commencez par remplir la trémie de granulés, puis réglez le thermostat sur la position la plus basse. Connectez le cordon d'alimentation à la prise murale la plus proche.
2. Le ventilateur de tirage reste en marche pendant environ 18 minutes, même si le thermostat ne demande pas de chaleur. C'est normal.
3. Localisez l'interrupteur d'enclenchement du chauffage situé sur le côté inférieur droit de la boîte à feu, devant le panneau d'accès droit. Réglez-le sur HAUT, puis réglez le thermostat sur la température maximum. Le voyant d'appel rouge s'allume (il est situé à l'avant de la boîte de jonction, derrière le panneau d'accès gauche). Cela indique que le thermostat effectue un appel de chaleur (**Figure 10.1**).
4. Le système d'alimentation en combustible et l'allumeur doivent maintenant être enclenchés.
5. Lors du premier allumage, il sera nécessaire de presser le bouton de réinitialisation une fois toutes les minutes jusqu'à ce que les granulés commencent à tomber dans le creuset de combustion, puis de le presser encore une dernière fois. Cela permet de remplir le système d'alimentation et de fournir les premiers granulés à l'appareil. L'appareil continuera à fonctionner tant que le thermostat demandera de la chaleur.
6. Une fois l'appareil allumé, laissez-le fonctionner pendant environ 15 minutes, puis réglez le thermostat sur la température ambiante souhaitée. Ajustez l'interrupteur de commande du chauffage sur la position souhaitée.



AVERTISSEMENT



Risque d'incendie.
Ne PAS utiliser l'appareil :

- Si la porte de l'appareil est ouverte.
- Si le fond du creuset de combustion est ouvert.
- Si les plaques coulissantes de nettoyage sont ouvertes.

Ne PAS entreposer de combustible :

- À une distance de l'appareil inférieure aux dégagements requis.
- Dans l'espace de chargement des granulés ou de vidage des cendres.

I. Caractéristiques du feu

Quand le bouton de commande de chaleur est réglé sur « HAUT », un feu correctement ajusté se caractérise par de petites flammes vives qui dépassent du creuset de combustion d'environ 102 à 105 mm (4 à 6 po). Si les flammes sont hautes avec des extrémités noires et qu'elles semblent « paresseuses », le débit d'alimentation doit être diminué. Si les flammes n'atteignent pas une hauteur de 102 mm à 105 mm (4 à 6 po), augmentez le débit d'alimentation. Les réglages moyen et bas produiront des flammes plus courtes. Les flammes monteront et retomberont un peu. C'est normal.

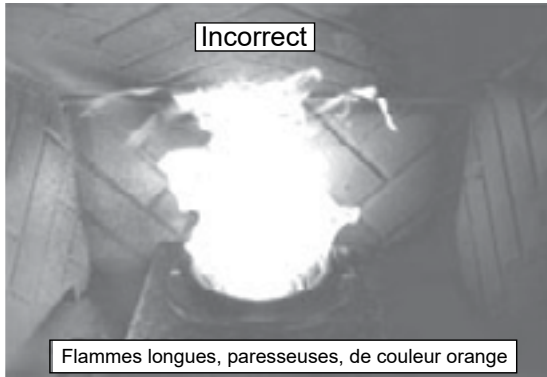

Figure 11.1

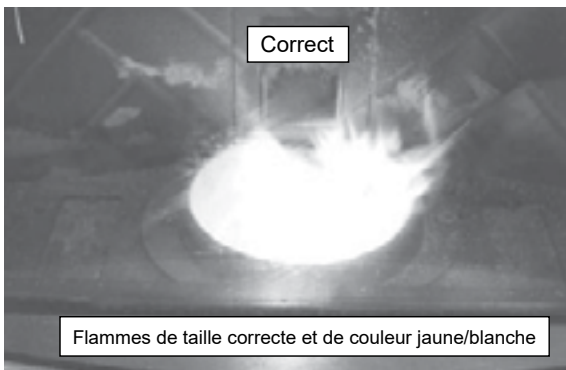

Figure 11.2

J. Instructions sur le réglage du débit d'alimentation

La tige de réglage du débit d'alimentation est réglée en usine et ce réglage devrait être adéquat pour la plupart des combustibles. La vis de pression se trouve au bas de la trémie. Elle a été desserrée en usine pour que la tige de réglage du combustible ne se déplace que quand on desserre l'écrou à oreilles (**Figure 11.1**). Ne resserrez pas cette vis de pression.

Toutefois, si les flammes sont trop grandes ou trop petites, vous devrez ajuster le débit d'alimentation. Laissez l'appareil en marche pendant 15 minutes avant de procéder aux réglages, puis attendez 15 minutes supplémentaires pour voir l'effet du nouveau débit d'alimentation.

1. Desserrez l'écrou à oreilles (**Figure 11.1**).
2. Déplacez la tige de réglage d'alimentation vers le haut pour augmenter le débit d'alimentation et la hauteur des flammes ou vers le bas pour diminuer le débit d'alimentation et donc la hauteur des flammes.
3. Resserrez l'écrou à oreilles.

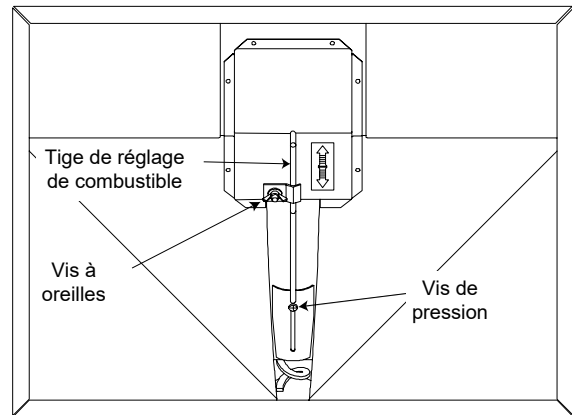

Figure 11.1 - Exemple

	ATTENTION
Chaud durant le fonctionnement. Éloignez les enfants, les vêtements et les meubles. Le contact peut provoquer des brûlures de la peau.	

K. Cycles d'allumage

1. Il est normal de voir de la fumée dans la boîte à feu pendant chaque cycle d'allumage. La fumée se dissipe quand les flammes apparaissent.
2. Le ventilateur de convection s'enclenche automatiquement quand l'appareil atteint la température de consigne. Ce ventilateur diffuse la chaleur du poêle à travers la pièce. Il continue à fonctionner quand le thermostat coupe le chauffage et ne s'arrête que lorsque le poêle s'est refroidi.
3. Le poêle peut parfois brûler tout le combustible et s'arrêter automatiquement. Dans ce cas, le voyant d'appel rouge sera allumé (**Figure 10.1 on page 10**). Pour le remettre en marche, remplissez la trémie et pressez le bouton de réinitialisation (**Figure 10.1 on page 10**). Le voyant d'appel rouge s'éteint quand vous pressez le bouton de réinitialisation. Relâchez le bouton et le voyant se rallumera. Vous devez voir des flammes apparaître après un court instant. Si ce n'est pas le cas, suivez les instructions de la rubrique **Allumage de votre premier feu** à la page 10.



AVERTISSEMENT



Risque d'incendie.

- Si on utilise des combustibles à taux de cendres élevé, ou si la maintenance n'est pas effectuée régulièrement, le creuset de combustion se chargera en cendres et mâchefer. Si le creuset de combustion est plein à ras bord, arrêtez immédiatement l'appareil et nettoyez-le.
- Votre poêle risque autrement de produire de la fumée, des dépôts de suie, voire de déclencher des feux de trémie.



ATTENTION

CHAUD DURANT LE FONCTIONNEMENT. ÉLOIGNEZ LES ENFANTS, LES VÊTEMENTS ET LES MEUBLES. LE CONTACT PEUT PROVOQUER DES BRÛLURES DE LA PEAU.

L. Démontage du foyer encastré

Dans le cas d'un service ou d'une inspection, il est peut être nécessaire de démonter l'appareil du mur.

1. L'unité doit être débranchée du réseau électrique avant de pouvoir la démonter. Débranchez l'appareil du réseau électrique.
2. Démontez l'encadrement du foyer encastré pour faciliter la procédure.
3. Retirez la bride entre le réducteur d'échappement et le conduit d'échappement à l'arrière de l'appareil. C'est ceci qui relie l'évacuation à l'appareil. Le retrait des brides permet de démonter l'unité du mur sans endommager ou ajuster le conduit d'évacuation.
4. Glissez l'unité du mur et pivotez-la dans la direction désirée.

M. Redémarrage de l'appareil

Processus de redémarrage

1. Lorsque l'unité a manqué de carburant, ajoutez du combustible granulé dans la trémie.
2. Déchargez les cendres et les scories accumulées dans le creuset de combustion en tirant à plusieurs reprises la poignée de retrait des cendres. Assurez-vous que les scories sont tombées dans le bac à cendres et replacez la poignée à sa position de fermeture complète.
3. Appuyez sur le bouton de réinitialisation ; l'appareil commencera sa séquence de démarrage.

Redémarrer après une panne de courant

1. Lors d'une interruption électrique, l'appareil démarrera par lui-même, sans besoin d'amorçage – à condition que le système de contrôle soit en demande de chaleur.

N. Espace libre

Manteau de foyer :

Évitez de placer des bougies et d'autres objets sensibles à la chaleur sur le manteau de foyer ou sur l'âtre. La chaleur peut les endommager.

AVIS : Les dégagements ne peuvent être diminués que si cela est autorisé par les autorités compétentes.



AVERTISSEMENT



Risque d'incendie.

Ne placez AUCUN objet inflammable devant l'appareil. Les températures élevées peuvent enflammer les vêtements, les meubles ou les rideaux. L'espace libre devant l'appareil doit être d'au moins 914 mm (3 pi).



AVERTISSEMENT



Risque d'incendie.

Éloignez les matériaux inflammables, l'essence et les autres vapeurs et liquides inflammables de l'appareil.

- Ne PAS entreposer des matériaux inflammables à proximité de l'appareil.
- N'UTILISEZ PAS D'ESSENCE, DE L'HUILE À LAMPE, DU KÉROSÈNE, DU LIQUIDE D'ALLUMAGE DE CHARBON DE BOIS OU DES LIQUIDES SIMILAIRES POUR DÉMARRER CET APPAREIL OU LE RALLUMER.
- NE BRÛLEZ AUCUN DÉCHET OU LIQUIDE INFLAMMABLE TEL QUE DE L'ESSENCE, DU NAPHTHÈNE OU DE L'HUILE DE MOTEUR.
- N'UTILISEZ AUCUN PRODUIT CHIMIQUE OU LIQUIDE POUR ALLUMER LE FEU.
- Éloignez tous ces liquides du système de chauffage quand il est en marche.
- Les matériaux combustibles peuvent s'enflammer.

O. Commandes du thermostat

INTERRUPTEUR DE TEMPÉRATURE (CHAUFFAGE/ARRÊT) :

Réglez cet interrupteur à Chauffage pour contrôler votre appareil. La position Arrêt désactivera l'appareil.

INTERRUPTEUR À GLISSIÈRE DE RÉGLAGE (MULTIFONCTION) :

Il offre un accès facile aux réglages communs et doit toujours être à MARCHÉ, sauf lorsque les éléments sont en cours de réglage.

REMARQUE : Lorsque le thermostat est réglé au mode « Manuel » non programmable, toutes les positions de l'interrupteur à glissière de RÉGLAGE agiront comme en MARCHÉ.

BOUTONS HAUT/BAS :

Les boutons haut et bas sont utilisés pour contrôler la température de consigne ou ajuster tout autre élément à l'écran. L'élément clignotant est celui en cours de réglage.

BOUTON TENIR :

Ce bouton active et désactive la caractéristique tenir de la température manuelle, ce qui maintient indéfiniment une température de consigne fixe, sans respecter la routine du programme.

BOUTON COPIE :

Il est utilisé pour copier les éléments du programme de température d'un jour au suivant. Aussi utilisé pour accéder au menu de configuration.

BOUTON SUIVANT :

Il est utilisé lorsque les éléments de configuration, tels que les options logicielles et les programmes de température, clignotent à l'écran. Appuyer sur le bouton suivant fera défiler les éléments au clignotement.

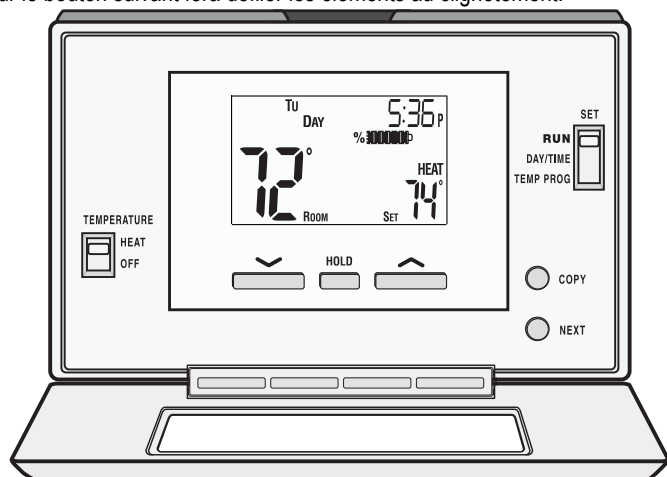

Figure 13.1

P. Options de configuration du thermostat

Les options de configuration des fonctions du thermostat sont effectuées par un menu à l'écran d'affichage.

POUR ACCÉDER AU MODULE DE CONFIGURATION :

Déplacez l'interrupteur du mode de système à ARRÊT, puis maintenez le bouton COPIE enfoncé pendant environ 5 secondes, jusqu'à ce que l'écran change. Le menu commencera toujours avec l'élément n° 01, puis passera au prochain en appuyant une fois sur le bouton suivant. Les options de chaque élément sont modifiées par les boutons Haut ou Bas.

ÉLÉMENT N° 01 (CLK = FORMAT DE L'HEURE) :

- 12 h, défaut : Affiche les heures aux valeurs régulières AM et PM.
- 24 h : Affiche les heures sous la forme de 24 heures (exemple, 22 h, sans utiliser AM ou PM).

ÉLÉMENT N° 02 (TMP = UNITÉ DE TEMPÉRATURE) :

- F, défaut : Présente toutes les valeurs de température en Fahrenheit.
- C : Présente toutes les valeurs de température en Celsius.

ÉLÉMENT N° 03 (STYLE DE PROGRAMMATION) :

- 7 jours, défaut : Ce style comporte une routine de programmation pour chacun des 7 jours de la semaine.
- 5/2 jour : Ce style utilise une routine de programmation pour lundi, mardi, mercredi, jeudi et vendredi, puis une routine de programmation pour samedi et dimanche.
- Manuel non programmable : À ce réglage, le thermostat ne suit aucune routine de programmation et la commande de température sera uniquement réglée par les boutons HAUT et BAS du panneau avant.

ÉLÉMENT N° 04 (PERD = ÉVÈNEMENT OU NOMBRE DE PÉRIODES) :

- 4P, défaut : Le thermostat utilise quatre événements par jour (appelés matin, jour, soir, et nuit).
- 2P : Le thermostat utilise deux événements par jour (appelés jour et nuit).

REMARQUE : La caractéristique d'évènement ou nombre de périodes n'est pas accessible pendant le mode manuel non programmable.

ÉLÉMENT N° 07 (DLAY = DÉLAI) :

- 5, défaut : Le thermostat attend 5 minutes avant de rallumer le système après son dernier arrêt. Ce délai interne évite que l'appareil se rallume trop tôt après son arrêt. Le réglage de 5 minutes convient à la plupart des applications.
- 2 : Même opération que la précédente, mais réduite de 2 minutes entre les changements d'état.

REMARQUE : Ce délai ne se produira pas lorsque la température du thermostat est manuellement augmentée ou réduite.

ÉLÉMENT N° 08 (DIFFÉRENCE DE TEMPÉRATURE) :

- Le thermostat fonctionne en allumant et en éteignant votre système de chauffage, chaque fois que votre température de la pièce varie de la température de consigne.
- Utilisez les boutons HAUT/BAS pour modifier la valeur entre 1 et 9. Généralement, votre système doit effectuer environ 3 à 6 cycles par heure. Une différence de nombre plus petit provoque un cycle plus fréquent, et la différence de température de la pièce sera plus précise et constante. Une différence de nombre plus grande maintiendra le système en fonction pendant plus longtemps, chaque fois, et diminuera le nombre de cycles par heure.
- Le réglage par défaut est 4.

Q. Instructions d'utilisation du thermostat

RÉGLAGE DU JOUR ET DE L'HEURE :

Placez l'interrupteur de Réglage à la position JOUR/HEURE. Alors que le jour clignote, appuyez sur HAUT ou BAS pour régler le jour ou la semaine. Appuyez sur SUIVANT et l'horloge commencera à clignoter. Utilisez HAUT ou BAS pour régler l'heure. Vérifiez que l'indicateur AM/PM est correct. Une fois terminé, remplacez l'interrupteur de Réglage à la position MARCHÉ.

CHAUFFAGE :

Le fonctionnement de base du thermostat peut être obtenu en réglant l'interrupteur RÉGLAGE en position MARCHÉ. La température peut être réglée en utilisant les boutons HAUT et BAS. Lorsque le thermostat est allumé pour la première fois, il suit une routine de température par défaut réglée à la fabrication (Figure 14.1).

Évènement	Heure	Température
MATIN	6:00 hr	21°C (70°F)
JOUR	8:00 hr	17°C (62°F)
SOIR	18:00 hr	21°C (70°F)
NUIT	22:00 hr	17°C (62°F)

Figure 14.1

RÉTROÉCLAIRAGE DE L'ÉCRAN ACL :

L'écran d'affichage est allumé pour aider à la vision nocturne, ou dans des endroits à faible éclairage. Appuyez tout bouton du panneau avant pour activer un rétroéclairage d'environ 10 secondes.

INTERRUPTION DE LA TEMPÉRATURE :

Alors que le thermostat est en mode MARCHÉ, la température de consigne peut être temporairement modifiée en appuyant sur HAUT ou BAS. La température de consigne temporairement modifiée retournera à la valeur programmée en mémoire lorsque l'heure de départ du prochain événement planifié est atteinte (MATIN, JOUR, SOIR, ou NUIT). Alors que la température de consigne modifiée temporairement est en vigueur, le mot INTERROMPU sera affiché à l'écran. Pour annuler, déplacez l'interrupteur de TEMPÉRATURE à ARRÊT, puis à nouveau sur CHAUFFAGE.

TEMPÉRATURE À TENIR :

TENIR la température est utilisé pour maintenir une température de consigne fixe. Une fois que tenir est utilisé, le thermostat maintiendra indéfiniment la température de consigne. Pour passer à l'état TENIR, appuyez une fois sur le bouton TENIR et le mot TENIR apparaîtra à l'écran. Pour annuler, appuyez à nouveau sur le bouton TENIR.

AVIS DE STATIQUE

Le thermostat est protégé contre les décharges normales d'électricité statique. Par contre, afin de minimiser le risque de dommage au thermostat lors de météo extrêmement sèche, veuillez toucher un objet métallique mis à la terre avant de toucher le thermostat.

R. Programmes de température du thermostat

Le thermostat comporte 4 programmes par défaut : MATIN, JOUR, SOIR, et NUIT. Chaque événement s'arrête au moment où l'autre commence.

REMARQUE : Si le thermostat est réglé pour 2 événements par jour au lieu de 4, le thermostat n'utilisera que les événements JOUR et NUIT.

PROGRAMME DE TEMPÉRATURE DE CONSIGNE :

1. Déplacez l'interrupteur Température à CHAUFFAGE.
2. Déplacez l'interrupteur RÉGLAGE à la position PROG TEMP.
3. En commençant par lundi, utilisez les boutons HAUT ou BAS pour régler l'heure de démarrage et la température de consigne pour l'évènement MATIN, puis appuyez sur SUIVANT pour avancer.
4. Réglez l'heure de démarrage et la température de consigne pour l'évènement JOUR, puis appuyez sur SUIVANT pour avancer.
5. Poursuivez de la même manière pour régler l'heure de démarrage et les températures de consigne du SOIR et de la NUIT de lundi.

REMARQUE : Lorsque le dernier événement est terminé pour chaque jour ou groupes de jours, le thermostat avancera au prochain jour ou groupe de jours.

6. Utilisez les étapes 3 à 5 pour régler les événements du reste de la semaine ou groupe de jours.
7. Remplacez l'interrupteur RÉGLAGE à la position MARCHÉ.

CARACTÉRISTIQUES DE COPIE DU PROGRAMME :

En suivant des directives similaires aux programmes de température de consigne le bouton COPIE permettra de copier tous les événements programmés pour une journée, à une autre journée.

1. Déplacez l'interrupteur Température à la position CHAUFFAGE, et l'interrupteur RÉGLAGE, à la position PROG TEMP.
2. En commençant par lundi, utilisez les boutons HAUT ou BAS pour régler l'heure de démarrage et la température de consigne pour les événements MATIN, JOUR, SOIR, et NUIT. Appuyez sur le bouton COPIE et appuyez sur le bouton SUIVANT pour avancer à mardi.
3. Une fois mardi affiché, appuyez sur le bouton COPIE. Comme tous ces événements du lundi seront copiés à mardi (fera avancer automatiquement au jour suivant ; mercredi et le mot COPIE s'afficheront à l'écran pendant une seconde).
4. Continuez d'appuyer sur le bouton COPIE aux jours désirés, avec le réglage original.

REMARQUE : Le mot COPIE n'apparaîtra pas à l'écran pour lundi, mais il sera affiché chaque jour suivant pendant environ une seconde et le jour de la semaine avancera automatiquement au jour suivant.

S. Autres caractéristiques du thermostat

REMARQUE : Toutes les autres caractéristiques doivent être complétées sans retard, le thermostat arrivant au bout de son délai après 10 secondes.

ÉTALONNAGE DE LA TEMPÉRATURE :

Le capteur interne de la température pour ce thermostat est précisément étalonné à la fabrication, et dans la plupart des cas, les modifications apportées à ce réglage ne sont pas requises. La caractéristique d'étalonnage de la température vous permet de contourner la température mesurée de plus ou moins 3°C (5°F) de la valeur originale. Si plusieurs thermostats sont utilisés dans la même résidence, cette caractéristique peut être utilisée pour synchroniser ce thermostat aux autres.

Modifier l'étalonnage de la température :

1. Déplacez l'interrupteur TEMPÉRATURE à ARRÊT.
2. Déplacez l'interrupteur RÉGLAGE à MARCHÉ.
3. Appuyez et maintenez ensemble les boutons HAUT et BAS pendant au moins 5 secondes ; les mots RÉGLAGE et CAL apparaîtront à l'écran, accompagnés des caractères clignotants de la température.
4. Utilisez les boutons HAUT ou BAS pour modifier le nombre de degrés d'ajustement désiré. 0° est la valeur par défaut et signifie également qu'aucune correction ne sera appliquée.
5. Cliquez sur le bouton SUIVANT pour accepter le réglage.

VERROUILLAGE DU CLAVIER :

Il y a une option de verrouillage au panneau avant pour éviter la modification non autorisée des réglages de votre thermostat.

Pour verrouiller le clavier :

1. Déplacez l'interrupteur TEMPÉRATURE à CHAUFFAGE.
2. Déplacez l'interrupteur RÉGLAGE à MARCHÉ.
3. Appuyez une seule fois sur chaque bouton, dans l'ordre suivant :
 - SUIVANT, SUIVANT, SUIVANT, TENIR

Un cadenas apparaîtra à l'écran.

Pour déverrouiller le clavier :

1. Déplacez l'interrupteur TEMPÉRATURE à CHAUFFAGE.
2. Déplacez l'interrupteur RÉGLAGE à MARCHÉ.
3. Appuyez une seule fois sur chaque bouton, dans l'ordre suivant :
 - SUIVANT, SUIVANT, SUIVANT, TENIR

Le cadenas disparaîtra de l'écran.

REDÉMARRAGE À FROID :

Le bouton de réinitialisation, étiqueté HW RST, est un petit bouton poussoir situé au centre du circuit imprimé, juste sous le support de pile (Figure 15.1). Appuyez sur ce bouton :

- Causera un remplissage complet de l'écran ACL
- Procédera à une vérification des composants du système interne du thermostat

Si le thermostat semble agir de manière erratique, appuyer sur le bouton HW RST peut être le remède à ce comportement. Les programmes de température ne sont pas supprimés par une réinitialisation du matériel, cependant, l'horloge devra être modifiée pour correspondre aux présentes date et heure.

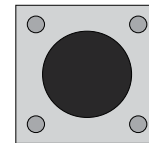

**HW
RST**

Figure 15.1

REDÉMARRAGE À CHAUD :

Le redémarrage à chaud est utilisé pour effacer TOUS les événements de température et à retourner tous les paramètres réglables par l'utilisateur, à leur état original de fabrication.

Pour effectuer une réinitialisation du logiciel :

1. Vérifiez que le clavier du thermostat n'est pas verrouillé.
2. Déplacez l'interrupteur TEMPÉRATURE à ARRÊT.
3. Appuyez et maintenez tous en même temps les boutons HAUT, BAS et SUIVANT, pendant au moins 5 secondes. Lorsque l'écran ACL devient complètement rempli, relâchez tous les boutons et l'écran redeviendra normal.

L'horloge devra être modifiée pour correspondre aux présentes date et heure.

T. Remplacement de la pile du thermostat

Ce thermostat est alimenté par deux piles alcalines AA. Les piles devraient être remplacées AU MOINS une fois par année pour assurer un fonctionnement fiable, ou plus tôt si PILE FAIBLE apparaît à l'écran. Les piles sont situées à l'arrière du circuit imprimé du thermostat. La partie avant du thermostat peut être retirée de la partie arrière en utilisant les languettes au bord supérieur du boîtier du thermostat (Figure 16.1).

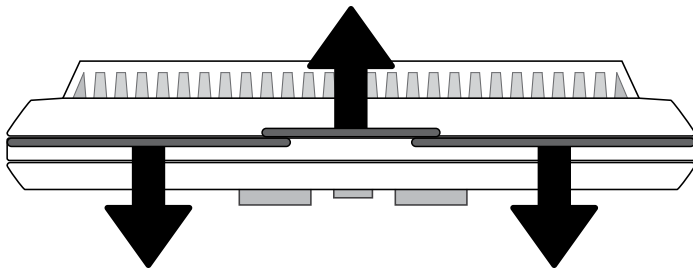

Figure 16.1

Lors de la mise en place de nouvelles piles, il est recommandé d'utiliser uniquement des piles alcalines AA neuves. Veuillez vérifier les indications de polarité du compartiment à piles, avant de les y déposer. Une fois terminé, alignez l'avant du thermostat à la base et pressez fermement ensemble pour enclencher les deux parties ensemble.

IMAGE DE PILE :

Chaque fois que les piles sont physiquement présentes dans le thermostat, il y aura un indicateur montrant la durée de vie des piles. Ceci apparaîtra à l'écran (Figures 16.2 et Figure 16.3).



Figure 16.2 - Icône de piles chargées



Figure 16.3 - Icône de piles faibles

CONNECTEZ LES FILS DU THERMOSTAT À L'APPAREIL :

Un bornier de connexion à 4 vis est situé dans l'angle inférieur gauche du poêle, directement au-dessus de la prise du cordon électrique. Les 2 vis au centre sont destinées aux fils du thermostat (Figure 16.4).

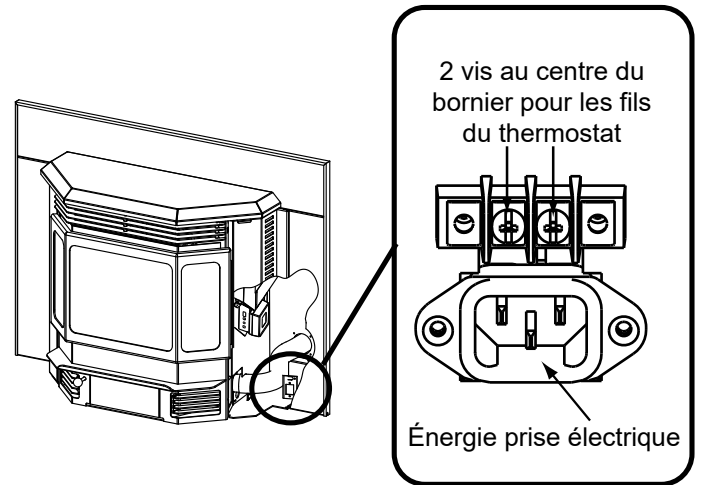

Figure 16.4

	ATTENTION
	<p>Danger d'électrocution.</p> <ul style="list-style-type: none"> • N'enlevez PAS la broche de mise à terre de la fiche. • Introduisez-la directement dans une prise à 3 broches mise à la terre. • Éloignez le cordon de l'appareil. • Ne placez PAS le cordon sous ou devant l'appareil.

U. Questions fréquemment posées

Pourquoi ma vitre devient-elle sale?

Si la vitre a une accumulation de cendre blanche, il s'agit d'un fait normal et la vitre devrait être nettoyée. S'il s'agit d'une suie noire qui s'accumule, le flux d'air du poêle devrait être restreint. La cause la plus commune est un entretien et un nettoyage retardé. Voir la section « Entretien et réparation de l'appareil » dans le manuel du propriétaire et/ou faire un ajustement au bouton du compensateur.

Comment puis-je obtenir plus de chaleur de l'appareil?

La cause la plus commune d'une diminution de l'émission de chaleur est un entretien et un nettoyage retardés. Voir « Entretien et réparation de l'appareil ».

Que dois-je faire si je sens de la fumée ou s'il y a émission de cendre/suie hors de l'appareil ?

Sceller le système d'évacuation des gaz d'échappement à l'unité avec du silicone haute température. Fixez le système de ventilation à l'unité avec au moins (3) vis. Tous les tuyaux d'évent à granulés doivent être fixés ensemble soit à l'aide des moyens fournis par le fabricant du tuyau, soit par (3) vis à chaque joint.

De plus, certaines maisons sont construites de manières très étanches et avec un système d'évacuation pouvant créer une pression négative dans la maison. Voir « Pression négative » sous la section « Par où commencer » dans le manuel si vous avez vérifié le système d'évacuation, mais avez de la fumée émise par l'appareil. Concernant les cendres ou la suie, vérifiez les points précédents, le boîtier du ventilateur de tirage et les joints d'étanchéité.

Pourquoi mon appareil, qui fonctionnait bien l'hiver dernier, ne veut-il pas démarrer cet automne?

Il est possible que le poêle n'ait pas été correctement préparé pour la saison sans chauffage (voir la section de dépannage).

À quel endroit peut-on lubrifier le ventilateur afin de le rendre plus silencieux?

Non. La cause la plus commune des ventilateurs bruyants provient des ailettes devenant sales au fil du temps. Consultez la section d'entretien et de service à ce sujet.

Quel est l'objet de métal courbé fourni dans le sac de plastique?

Il s'agit d'un outil utilisé pour aider au nettoyage du creuset de combustion et retirer les blocages dans les rares cas où ils surviennent dans le tube d'alimentation.

Pourquoi un résidu noir s'accumule-t-il sur l'extérieur de ma maison?

Le vent peut en être la cause. Si l'appareil fonctionne correctement, très peu de suie devrait s'échapper de l'extrémité du terminal. Vérifiez également que le conduit d'évacuation est installé selon le manuel et les codes locaux.

Ai-je besoin d'un kit de prise d'air extérieur?

Une prise d'air extérieur est nécessaire pour les maisons mobiles et dans certaines juridictions. Veuillez-vous référer aux sections « Homologations et codes approuvés », « Installation dans une maison mobile » et « Mise en place de l'appareil ». Veuillez également vous référer aux codes de construction locaux.

Je vois des étincelles sortir de la cheminée extérieure (chapeau de l'extrémité), est-ce sécuritaire?

C'est normal. Tant que les dégagements des matières combustibles sont respectés, la situation est sécuritaire.

Je n'ai aucune alimentation électrique. Est-ce que ce poêle possède un coupe-circuit, un fusible ou un bouton de réinitialisation?

Cette unité possède un fusible sur la carte de commande et un disque d'arrêt réinitialisable monté sur le tube d'alimentation. Si l'appareil surchauffe, le disque d'arrêt peut être réinitialisé ; si le fusible se grille, la carte de commande doit être remplacée.

Où est situé le numéro de série de mon unité?

Sur pied – le numéro de série est situé à l'arrière du poêle.

Aucun granulé ne tombe dans le creuset de combustion.

Voir le guide de dépannage.

**Contactez votre concessionnaire pour plus d'information concernant l'utilisation et le dépannage.
Visitez le www.quadrafire.com pour trouver un concessionnaire.**

3 Maintenance et entretien

Lorsque votre foyer est correctement entretenu, il vous donnera des années de service sans le moindre problème. Communiquez avec votre détaillant pour vos questions concernant la bonne utilisation, le dépannage et le service de votre appareil. Rendez-vous sur www.quadrafire.com/owner-resources pour voir des informations de base sur le dépannage, les questions fréquemment posées, et des vidéos sur l'utilisation et l'entretien. Nous recommandons un entretien annuel effectué par un technicien qualifié.

A. Procédure d'arrêt appropriée

Éteignez le thermostat.

Ce chauffage aux granulés possède un taux de combustion réduit minimum prédéfini par le fabricant qui ne doit pas être altéré. Altérer ce paramètre ou autrement utiliser ce foyer encastré à granulés sans suivre les directives du présent manuel, contrevient aux réglementations fédérales.



ATTENTION

Danger de décharges électriques et de dégagement de fumées

- Baissez le thermostat, attendez que le poêle soit froid et que le ventilateur de tirage se soit arrêté. Débranchez maintenant l'appareil avant de le réparer.
- De la fumée peut se propager dans la pièce si le poêle n'est pas entièrement refroidi quand vous le débranchez.
- Il existe un danger de décharge électrique si l'appareil n'est pas débranché avant sa réparation.



Respectez les instructions détaillées pour chaque étape dans le tableau ci-dessous.

B. Tableau simplifié de référence de maintenance

Nettoyage ou inspection	Fréquence		Fréquence			
			Quotidienne	Hebdomadaire	Mensuelle	Annuelle
Bac à cendres (Granulés de bois)	Tous les 5 sacs de combustible	OU		X		
Retrait des cendres de la boîte à feu	Plus souvent, selon le type de combustible utilisé ou la quantité de cendres accumulée	OU		X		
En dessous de l'échangeur de chaleur	Après avoir brûlé 1 tonne de combustible	OU			X	
Ventilateur d'air de combustion (évacuation)	Plus souvent, selon le type de combustible utilisé	OU				X
Ventilateur à convection	Plus souvent, selon l'environnement de fonctionnement utilisé	OU				X
Inspection du verrou de porte	Avant la saison de chauffage	OU			X	
Chemin d'évacuation	Plus souvent, selon l'accumulation de cendres.	OU				X
Boîte à feu – préparation de la saison sans chauffage	À la fin de la saison de chauffage	OU				X
Creuset de combustion-combustion des granulés-bois dur	Tous les 3 sacs	OU	X			
Creuset de combustion-combustion des granulés-bois mou	Tous les 5 sacs	OU	X			
Vitre	Quand il est difficile de voir le creuset de combustion	OU		X		
Échangeur de chaleur et tube stabilisateur	Après avoir brûlé 1 tonne de combustible	OU			X	
Trémie	Après avoir brûlé 1 tonne de combustible ou lors du changement du type de combustible utilisé	OU			X	
Adaptateur pour évent supérieur	Plus souvent, selon le type de combustible utilisé ou la quantité de cendres accumulée	OU				X
Système d'évacuation des gaz	Plus souvent, selon le type de combustible utilisé	OU				X

AVIS : Il ne s'agit que de recommandations. Nettoyez plus souvent si l'accumulation de cendres est importante avec l'intervalle recommandé ou si de la suie sort du conduit d'évacuation. Si vous ne nettoyez pas régulièrement votre appareil, la garantie sera annulée.

C. Maintenance et nettoyage généraux

1. Types de combustible

La fréquence de nettoyage du creuset de combustion dépend du type de combustible utilisé.

Si le combustible utilisé a un taux de cendres ou d'impuretés élevé, vous devrez peut-être nettoyer le creuset de combustion plusieurs fois par jour.

Un combustible sale créera des dépôts de mâchefer dans le creuset de combustion (**Figure 19.1**). Les scories se forment quand des saletés, des cendres et des substances incombustibles sont chauffées à plus de 1093°C (2000°F) et qu'elles deviennent vitreuses. Voir la **Maintenance en cas d'utilisation d'un combustible à teneur élevée en cendres page 15** de cette section pour des détails relatifs aux combustibles à forte teneur en cendres.

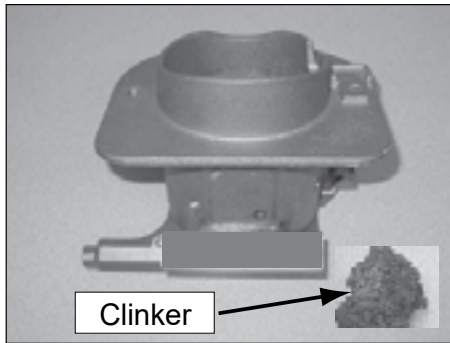

Figure 19.1

2. Nettoyage du creuset de combustion avec une tige de nettoyage et un grattoir pour creuset

- **Fréquence** : Une fois par jour, plus souvent si nécessaire
- **Par** : Le propriétaire de l'habitation
 - a. L'insert doit être arrêté et froid et le ventilateur de tirage arrêté.

REMARQUE : Si vous nettoyez seulement le creuset de combustion, vous n'avez pas besoin de déconnecter le foyer encastré.

- b. Retirez deux ou trois fois la tige de nettoyage du creuset de combustion pour déloger les débris.
- c. Si vous rencontrez trop de résistance quand vous tirez sur la tige, utilisez le grattoir à creuset pour détacher les matériaux accumulés sur la plaque inférieure du creuset de combustion pour enlever tout mâchefer. De gros morceaux de scories pourraient devoir être enlevés du dessus du creuset de combustion.
- d. Fermez complètement la plaque de fond du creuset de combustion quand vous avez terminé (**Figure 19.2**).

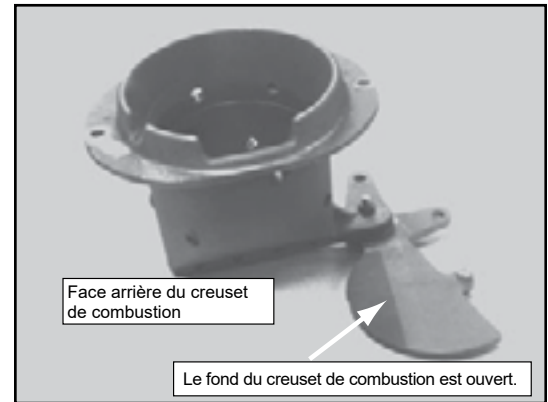

Figure 19.2

3. Retrait des cendres de la boîte à feu

- **Fréquence** : Une fois par semaine ou plus souvent, selon l'accumulation de cendres.
- **Par** : Le propriétaire de l'habitation
 - a. La boîte à feu ne doit pas contenir de cendres chaudes pendant le nettoyage; vous devez donc attendre qu'elle ait eu le temps de refroidir entièrement. Le vidage fréquent de la boîte à feu ralentit l'accumulation des cendres dans le ventilateur de tirage et le système d'évacuation des gaz.
 - b. Connectez votre poêle à une prise murale, le cas échéant, enclenchez le thermostat puis arrêtez-le immédiatement pour démarrer le ventilateur de tirage (cycle de fonctionnement). Les cendres seront envoyées dans le système d'évacuation, non dans la pièce.
 - c. Ouvrir la porte. Deux plaques de nettoyage coulissantes, dotées de trous pour les doigts, se trouvent à gauche et à droite du creuset de combustion. Sortez les deux plaques coulissantes et videz les cendres qui restent dans la boîte à feu par les 2 trous ouverts. Vous pouvez utiliser un pinceau. Fermez les plaques coulissantes.
 - d. Ces cendres sont déposées dans le même tiroir à cendres que les débris du creuset de combustion. Le tiroir à cendres doit être vidé chaque fois que vous nettoyez la boîte à feu. N'oubliez pas de verser les cendres et les débris dans un récipient en métal incombustible.
 - e. Les deux plaques coulissantes de nettoyage doivent être entièrement fermées une fois le nettoyage terminé. **Voir la mise au rebut des cendres.**

4. Nettoyage du tiroir à cendres

- **Fréquence** : Tous les 5 sacs de combustible
 - **Par** : Le propriétaire de l'habitation
- Videz-le dans un récipient non combustible, puis réinstallez-le. **Voir la mise au rebut des cendres.**

AVERTISSEMENT

Risque d'incendie.

- Ne tirez JAMAIS sur les tiges de nettoyage du creuset de combustion ou sur les plaques coulissantes lorsque l'appareil est en marche. Les granules chauds tomberaient dans le bac à cendres, risquant de déclencher un incendie ou de provoquer des ratés d'allumage en raison d'un vide insuffisant.

AVERTISSEMENT

Risque d'incendie

- Les plaques coulissantes de nettoyage doivent être entièrement FERMÉES quand le poêle est en marche. Sinon, des granules chauds peuvent tomber dans le bac à cendres et déclencher un incendie.

5. Mise au rebut des cendres

- **Fréquence** : Selon les besoins
- **Par** : Le propriétaire de l'habitation

Les cendres doivent être placées dans un récipient en métal recouvert d'un couvercle bien ajusté. Le récipient de cendres fermé doit être sorti à l'extérieur immédiatement et placé sur un plancher incombustible ou sur le sol, loin des matériaux inflammables, en attendant sa mise au rebut finale.

Si les cendres sont enterrées ou dispersées localement autrement, elles doivent rester dans le récipient fermé jusqu'à ce qu'elles aient pu complètement refroidir.

**AVERTISSEMENT**



Mise au rebut des cendres

- Les cendres doivent être placées dans un récipient en métal avec un couvercle bien ajusté.
- Elles doivent être conservées dans un récipient fermé jusqu'à ce qu'elles aient pu complètement refroidir.

6. Nettoyage de la trémie

- **Fréquence** : Mensuellement ou après avoir brûlé 1 tonne de combustible
- **Par** : Le propriétaire de l'habitation

Après avoir brûlé environ 1 tonne de combustible, vous devrez nettoyer la trémie pour éviter l'accumulation de sciure. Un dépôt de sciure et de granulés sur la vis sans fin diminue la quantité de combustible acheminé au creuset de combustion. Cela peut provoquer des arrêts intempestifs et des ratés au démarrage.

- L'appareil doit être complètement éteint. Attendez que l'appareil soit complètement froid.
- Videz entièrement la trémie.
- Nettoyez la trémie et le tube d'alimentation à l'aide d'un aspirateur.

REMARQUE : Hearth & Home Technologies recommande d'utiliser un aspirateur industriel spécialement conçu pour le nettoyage des appareils à combustibles solides.

7. Nettoyage des chambres de l'échangeur de chaleur et tube stabilisateur

- **Fréquence** : Une fois par semaine ou après avoir brûlé 1 tonne de combustible
- **Par** : Le propriétaire de l'habitation

La quantité de cendres accumulée dans la boîte à feu sera une bonne indication de la fréquence à laquelle les échangeurs de chaleur doivent être nettoyés.

- Attendez que l'appareil soit redevenu froid avant de tirer sur les tiges de nettoyage. Enclenchez le thermostat puis arrêtez-le immédiatement pour démarrer le ventilateur de tirage lors de son cycle de fonctionnement. Les cendres seront envoyées dans le système d'évacuation, non dans la pièce.
- Pour avoir accès aux tiges de nettoyage, soulevez le couvercle de la trémie. Les deux tiges-poussoirs courbées sont localisées près de l'avant de l'appareil à droite et à gauche (**Figure 20.1**).
- Pour le nettoyage, sortez les tiges en les tirant tout droit jusqu'à la butée environ 203 mm (8 po). **SORTEZ** et **RENTREZ** les tiges deux ou trois fois.

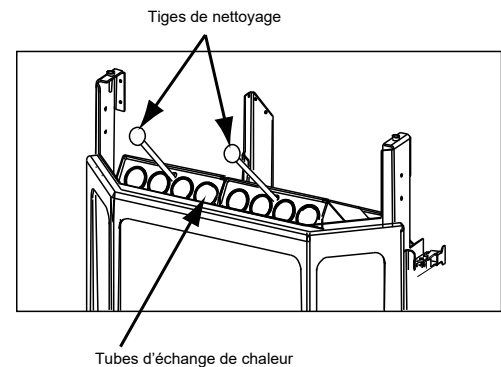



Figure 20.1

**AVERTISSEMENT**



Les tiges de nettoyage des échangeurs de chaleur peuvent être chaudes. Portez des gants pour ne pas vous blesser.

Ne tirez pas sur les tiges de nettoyage des échangeurs de chaleur quand l'appareil fonctionne.

Poussez vers l'INTÉRIEUR les tiges de nettoyage une fois terminé, **NE PAS** les laisser en dehors. Ils peuvent causer des blessures.

8. Nettoyage sous les échangeurs de chaleur

- **Fréquence** : Mensuellement ou après avoir brûlé 1 tonne de combustible
- **Par** : Le propriétaire de l'habitation
 - Assurez-vous que l'appareil ait bien refroidi, qu'il ait été débranché et que le ventilateur de tirage soit arrêté.
 - Un nettoyage plus détaillé est nécessaire pour enlever l'excès de cendres produit par l'utilisation des tiges de nettoyage des conduits des échangeurs de chaleur.
 - Les cendres demeurent à l'arrière du déflecteur. Vous devrez donc enlever le déflecteur et l'ensemble de briques moulées. Reportez-vous à la rubrique. Retirez le déflecteur pour accéder aux tubes d'échangeur de chaleur et aux sorties d'échappement de la boîte à feu, **page 14** pour obtenir des explications détaillées relatives au démontage de l'ensemble de briques et déflecteur.

9. Nettoyage du trajet de sortie des gaz

- **Fréquence** : Une fois par an ou plus souvent, selon l'accumulation de cendres.
- **Par** : Le propriétaire de l'habitation
 - a. Assurez-vous que l'appareil ait bien refroidi, qu'il ait été débranché et que le ventilateur de tirage soit arrêté.
 - b. Ouvrez la porte d'accès à charnière à gauche du foyer encastré.
 - c. Saisissez et déverrouillez la trappe reliée à l'arrière du ventilateur de tirage.
 - d. Utilisez un petit aspirateur pour nettoyer la zone.
 - e. Reverrouillez et fermez la trappe.

REMARQUE : Il existe des aspirateurs industriels spécialement conçus pour le nettoyage des appareils à combustibles solides.

10. Nettoyage de la vitre

- **Fréquence** : Quand il est difficile de voir le creuset de combustion.
- **Par** : Le propriétaire de l'habitation
 - a. Attendez que l'appareil soit redevenu froid avant de procéder au nettoyage de la vitre.
 - b. Utilisez un chiffon en papier humide ou un produit de nettoyage non abrasif pour vitres. Essayez ensuite la vitre avec un chiffon sec.



ATTENTION



Manipuler le panneau de verre fixe avec prudence.
Pendant le nettoyage de la vitre :

- Évitez de cogner, de rayer ou de claquer la porte vitrée.
- Ne nettoyez PAS la vitre quand elle est chaude.
- N'utilisez PAS de nettoyeurs abrasifs.
- Utilisez un nettoyeur à vitre pour dépôts calcaires sur le film blanc.
- Reportez-vous aux instructions de maintenance.



AVERTISSEMENT



Manipulez la vitre avec prudence.

- Inspectez le joint pour vous assurer qu'il n'est pas endommagé.
- Ne PAS cogner, fermer violemment ou rayer la vitre.
- NE PAS utiliser l'appareil sans la porte vitrée.

11. Inspection du verrou de porte

- **Fréquence** : Avant la saison de chauffage
- **Par** : Le propriétaire de l'habitation

Le verrou de porte n'est pas réglable, mais le joint entre la vitre et la boîte à feu doit être inspecté périodiquement pour s'assurer qu'il est toujours étanche.

REMARQUE : Il n'existe aucun joint au bas du verre.

12. Inspection du joint de la porte

- **Fréquence** : Avant la saison de chauffage
- **Par** : Le propriétaire de l'habitation
 - a. Assurez-vous que l'appareil ait bien refroidi, qu'il ait été débranché et que le ventilateur de tirage soit arrêté.
 - b. Pour inspecter le joint d'étanchéité de la porte, ouvrez la porte et assurez-vous que la corde de porte s'étend jusqu'à environ de 3 mm (1/8 po) à 9,5 mm (3/16 po) du canal de la corde de porte.
 - c. Des signes de compactage devraient être apparents tout autour de la porte là où la corde entre en contact avec l'avant de l'appareil. Assurez-vous qu'il n'existe aucune fuite.

13. Nettoyage du ventilateur de tirage – aucune lubrification n'est nécessaire

- **Fréquence** : Une fois par an ou selon les besoins
- **Par** : Technicien de service qualifié
- **Tâches** : **Contactez votre détaillant.**

14. Nettoyage du ventilateur de convection – aucune lubrification n'est nécessaire

- **Fréquence** : Une fois par an ou selon les besoins
- **Par** : Technicien de service qualifié
- **Tâches** : **Contactez votre détaillant.**

15. Suie et particules de cendres : Leur formation et leur élimination du conduit d'évacuation des gaz.

- **Fréquence** : Une fois par an ou plus souvent, selon l'accumulation de cendres
 - **Par** : Technicien qualifié/le propriétaire de l'habitation
- Les gaz de combustion contiennent de petites particules de cendres. Ces particules se déposent dans le conduit d'évacuation des gaz et diminuent le débit des gaz dans le conduit. Une combustion incomplète, comme pendant le démarrage, l'arrêt ou l'opération incorrecte de l'appareil mènera à une sorte de formation de suie qui s'accumulera dans le système d'évacuation. Le système d'évacuation devrait être inspecté et nettoyé au moins une fois par année afin de déterminer si un nettoyage est requis.

Le système d'évacuation des gaz devra être nettoyé au minimum une fois par an ou plus souvent, selon la qualité du combustible utilisé ou la configuration (horizontale ou verticale) des conduits. Les cendres s'accumulent plus rapidement dans les conduits horizontaux.

16. Préparation de la boîte à feu pour la saison sans chauffage

- **Fréquence** : À la fin de la saison de chauffage
 - **Par** : Le propriétaire de l'habitation
- a. Assurez-vous que l'appareil ait bien refroidi, qu'il ait été débranché et que le ventilateur de tirage soit arrêté.
 - b. Enlevez les cendres de la boîte à feu et nettoyez-la à fond avec l'aspirateur.
 - c. Peignez l'acier resté à nu, y compris la fonte.
 - Utilisez la peinture de retouche fournie avec l'appareil, ou ;
 - Achetez de la peinture chez votre détaillant local.
 - Vous devez utiliser une peinture haute température spécialement conçue pour les appareils de chauffage.

17. Retirer le déflecteur pour avoir accès aux tubes d'échange de chaleur et aux conduits d'évacuation de la boîte à feu

- a. Retirez la porte d'accès de droite et ouvrez ensuite la porte en verre.
- b. Saisissez la partie inférieure des déflecteurs et soulevez-les pour les déloger de la fixation à crochet.
- c. Utilisez un tournevis standard pour déverrouiller les couvertures en dessous des déflecteurs de chaque côté.
- d. Réinstallez-le en procédant dans l'ordre inverse.

18. Tubes d'échange de chaleur à vide, zone de la boîte à feu et tube stabilisateur

- a. Utilisez un aspirateur industriel pour aspirer les cendres volantes et la suie des tubes d'échange de chaleur et de la zone de la boîte à feu (Figure 22.1).
- b. Retirez tout débris présent dans le tube stabilisateur.

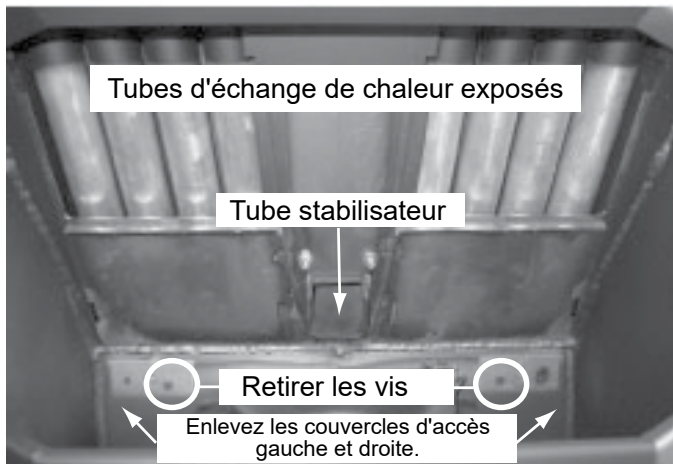

Figure 22.1 - Déflecteur retiré

19. Nettoyer les sorties de gaz de la boîte à feu & le ventilateur de tirage

- a. Il existe 2 sorties des gaz à gauche et à droite à l'arrière de la boîte à feu (Figure 22.1).
- b. À l'aide d'un tournevis cruciforme, retirez les vis et mettez les couvercles d'accès de côté.
- c. Passez l'aspirateur à fond dans les 2 sorties de gaz.
- d. Nettoyez les lames du ventilateur de tirage pendant que le couvercle d'accès de gauche est toujours retiré (Figure 22.3 et Figure 23.4).

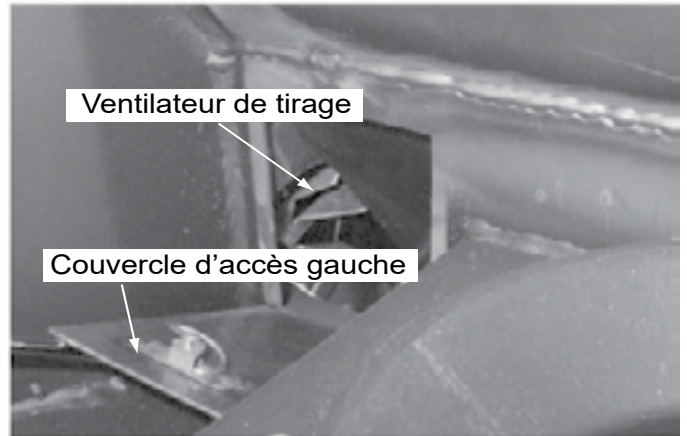

Figure 22.2

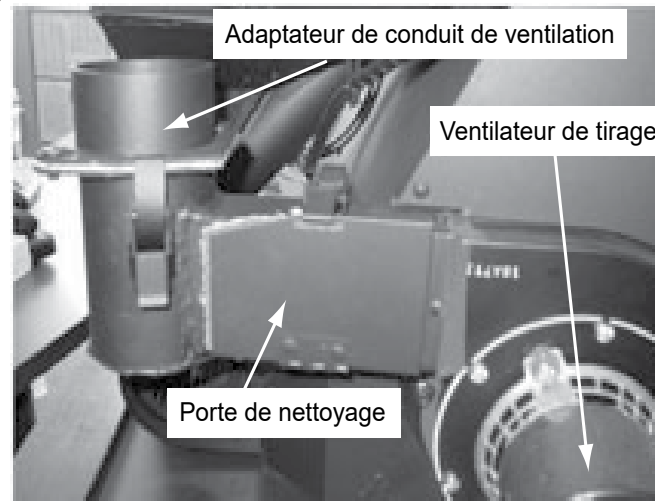

Figure 22.3

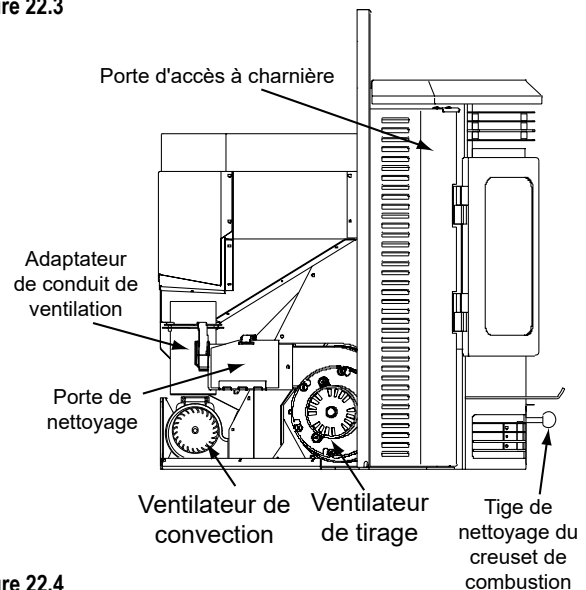

Figure 22.4

D. Conscience d'incendie de suie ou de crésote

Le carneau et la cheminée doivent être inspectés périodiquement pendant la saison de chauffage pour déterminer si des dépôts de crésote sont formés. Si une couche importante (3 mm (1/8 po) ou plus) de crésote s'est formée, elle devrait être enlevée pour diminuer le risque de feu de cheminée.

Vérifiez quotidiennement s'il y a des accumulations de crésote, jusqu'à ce que l'expérience montre à quelle fréquence vous aurez besoin de nettoyer pour que ce soit sécuritaire. Sachez que plus le feu est chaud, moins le crésote se dépose, et qu'un nettoyage hebdomadaire pourrait être nécessaire par temps doux, même si un nettoyage mensuel pourrait être suffisant pendant les mois les plus froids. Communiquez avec le service municipal ou provincial des incendies pour obtenir l'information sur la gestion d'un feu de cheminée.

En cas de propagation de suie ou d'incendie de crésote, fermez la porte de la boîte à feu, sortez immédiatement de l'immeuble et avisez les sapeurs pompiers.

NE retournez PAS dans le bâtiment, sous aucun prétexte.

E. Maintenance en cas d'utilisation d'un combustible à teneur élevée en cendres

- **Fréquence** : Lorsque l'accumulation de cendres dépasse la moitié de la hauteur du creuset de combustion.
- **Par** : Propriétaire de l'habitation

Si le combustible utilisé est de mauvaise qualité ou si la maintenance n'est pas effectuée régulièrement, le creuset de combustion se remplira plus rapidement de cendres et de scories.

Dans ce cas, l'appareil aura tendance à trop remplir le creuset de combustion de granulés, ce qui pourra provoquer de la fumée, de la suie et éventuellement des feux de trémie. La **figure 23.1** montre comment un remplissage excessif du creuset de combustion peut provoquer un refoulement des granulés dans le tube d'alimentation et une accumulation des cendres dans la boîte à feu.

Un combustible granulé de mauvaise qualité produisant un chauffage inefficace et onéreux est montré ci-dessous à la **Figure 23.2**.

La **Figure 23.3** montre le type de flamme adéquat produit par un combustible à granulés de première qualité.

Si plus de la moitié du creuset de combustion est rempli de cendres, UNE ATTENTION ET UN NETTOYAGE IMMÉDIATS SONT REQUIS.

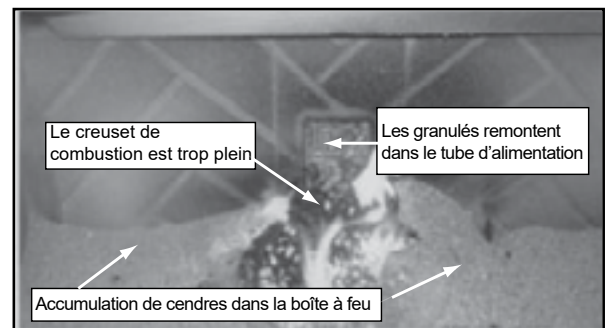

Figure 23.1

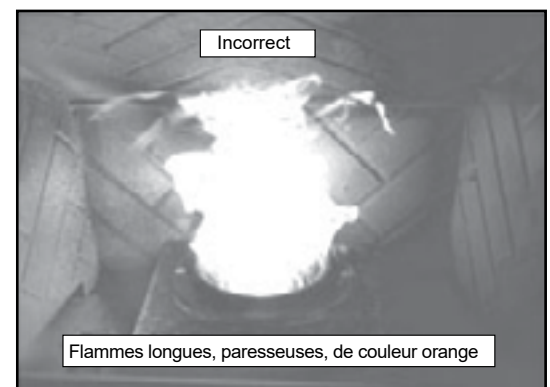

Figure 23.2

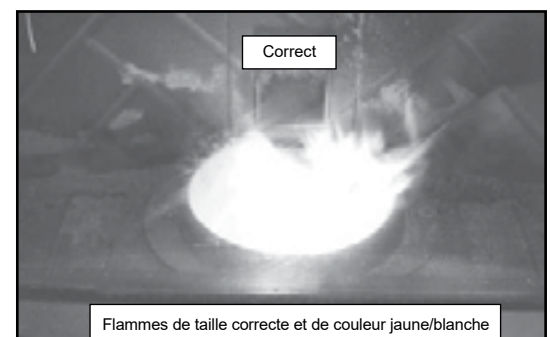

Figure 23.3

4 Guide de dépannage

Avec une installation, utilisation et maintenance appropriées, votre appareil fonctionnera sans problème pendant de nombreuses années. Si vous rencontrez des problèmes de fonctionnement, ces directives de dépannage permettront au technicien d'entretien de localiser et d'éliminer la panne. **Ces directives de dépannage ne doivent être utilisées uniquement par un technicien de maintenance qualifié.**

SYMPTÔME	CAUSE POSSIBLE	MESURE CORRECTIVE
Branchez l'appareil à une prise murale – Aucun effet.	La prise murale n'est pas sous tension. Le fusible de 7 A est brûlé. Le disque d'arrêt n° 3 s'est déclenché ou est défectueux. Boîte de commande défectueuse.	Contrôlez le disjoncteur du panneau de service. Remplacez le fusible. Réinitialisez ou remplacez le disque d'arrêt. Remplacez la boîte de commande.
Le voyant d'appel est allumé. Pas de flammes. Pas de combustible dans le creuset de combustion.	Manque de combustible. Le disque d'arrêt n°2 est peut-être défectueux. L'interrupteur à dépression ne se ferme pas, aucun vide. Boîte de commande défectueuse.	Vérifiez la trémie. Remplissez-la avec du combustible. Remplacez le disque d'arrêt. Vérifiez si le ventilateur de tirage est branché et s'il fonctionne correctement. Vérifiez si l'interrupteur à dépression est connecté. Contrôlez que le tuyau de l'aspirateur est en bon état, qu'il n'est pas bouché et qu'il est bien connecté aux deux extrémités. Contrôlez que le thermocouple est en bon état et qu'il est correctement connecté. Contrôlez que le système d'évacuation des gaz est propre. Contrôlez que la porte avant est fermée. Remplacez la boîte de commande.
Le voyant d'appel est allumé. Pas de flammes. Du combustible partiellement brûlé se trouve dans le creuset de combustion.	La plaque de nettoyage du creuset n'est pas fermée. Le creuset est sale (allumage manqué).	Contrôlez que la plaque de nettoyage du creuset de combustion est entièrement fermée. Nettoyez le creuset de combustion. Contrôlez que le creuset de combustion ne contient pas de scorie. Voir page 12 . Des scories peuvent devoir être décollées avec un outil de nettoyage pour creuset de combustion ou d'autres.
Le voyant d'appel est allumé. Pas de flammes. Granulés non brûlés dans le creuset de combustion.	La plaque de nettoyage du creuset n'est pas fermée. Le creuset est sale. Le trou allumeur entre le support de l'allumeur et le creuset de combustion est bloqué. L'allumeur ne fonctionne pas. Boîte de commande défectueuse.	Contrôlez que la plaque de nettoyage du creuset de combustion est entièrement fermée. Nettoyez le creuset de combustion. Contrôlez que le creuset de combustion ne contient pas de scories. Les scories peuvent devoir être poussées hors du creuset de combustion avec un outil de nettoyage pour creuset de combustion ou d'autres outils. Utilisez un fil rigide pour gratter. Enlevez le tiroir à cendres pour voir si l'allumeur rougit au démarrage. Contrôlez que les fils de l'allumeur sont bien connectés. Remplacez l'allumeur en déconnectant les cosses rectangulaires mâles/femelles de 6 mm (1/4 po). Remplacez la boîte de commande.
Démarrage lent ou provoquant beaucoup de fumée.	La plaque de nettoyage du creuset n'est pas fermée. Le creuset est sale. Trop de combustible au démarrage. Système ou conduit d'évacuation des gaz sales	Contrôlez que le creuset de combustion est entièrement fermé. Nettoyez le creuset de combustion. Contrôlez que le creuset de combustion ne contient pas de scories. Il sera peut-être nécessaire de décoller les scories avec un grattoir pour creuset de combustion ou d'autres outils. Diminuez le débit d'alimentation au moyen de la tige de réglage située dans la trémie. Contrôlez si des cendres se sont accumulées dans l'appareil, y compris derrière les panneaux arrière, dans la boîte à feu, les échangeurs de chaleur, le ventilateur de tirage et le conduit d'évacuation des gaz.
Le voyant d'appel n'est pas allumé. L'appareil ne commence pas la séquence de démarrage.	Le thermostat n'est pas réglé à une température suffisamment élevée. Le disque d'arrêt n° 3 s'est déclenché. Pas d'alimentation électrique. Le fusible s'est grillé. Les connexions du thermostat et/ou de l'appareil sont défectueuses. Le thermostat ou son câblage est défectueux. Boîte de commande défectueuse.	Réglez le thermostat à une température supérieure à la température ambiante. Réarmez le disque d'arrêt. Mettez l'appareil sous tension. Remplacez le fusible. Contrôlez les connexions du thermostat et de l'appareil. Remplacez le thermostat ou son câblage. REMARQUE : Pour tester le thermostat et le câblage, connectez un câble de dérivation au bornier du thermostat de l'appareil pour isoler le thermostat et le câblage. Remplacez la boîte de commande.

SYMPTÔME	CAUSE POSSIBLE	MESURE CORRECTIVE
Le système d'alimentation ne démarre pas.	Manque de combustible. Le disque d'arrêt n° 2 est peut-être défectueux. L'interrupteur à dépression ne se ferme pas. Aucun vide d'air. Le système d'alimentation est coincé ou bloqué. Le ressort d'alimentation ne tourne pas en même temps que le moteur du système d'alimentation. Le moteur du système d'alimentation est défectueux ou déconnecté.	Contrôlez la trémie, remplissez-la de combustible. Remplacez le disque d'arrêt. La porte de la boîte à feu doit être solidement fermée. Vérifiez si le ventilateur de tirage est branché et s'il fonctionne correctement. Vérifiez si l'interrupteur à dépression est connecté. Contrôlez que le tuyau de l'aspirateur est en bon état, qu'il n'est pas bouché et qu'il est bien connecté aux deux extrémités. Contrôlez que le thermocouple est en bon état et qu'il est correctement connecté. Contrôlez que le système d'évacuation des gaz est propre. REMARQUE : Des vents élevés s'engouffrant dans le système d'évacuation des gaz peuvent faire augmenter la pression dans la boîte à feu, créant ainsi une perte de vide d'air. Videz la trémie de son combustible. Utilisez un aspirateur pour liquides/poussières pour enlever le combustible restant dans la trémie et dans le tube d'alimentation. Contrôlez si la goulotte d'alimentation est bouchée. Desserrez les 2 vis et secouez le dispositif d'alimentation. Contrôlez que la vis de pression est serrée contre l'arbre-ressort à l'extrémité du moteur du système d'alimentation. Contrôlez les connexions du moteur du système d'alimentation, remplacez-les si elles sont défectueuses.
L'appareil ne s'arrête pas.	Le voyant d'appel est allumé.	Coupez le thermostat. Si le voyant d'appel ne s'éteint pas, déconnectez le thermostat de l'appareil. Si le voyant d'appel s'éteint, le thermostat ou le câblage est défectueux.
Le ventilateur de convection ne démarre pas.	Le disque d'arrêt n°1 est défectueux. Le ventilateur n'est pas connecté. Le ventilateur est défectueux. La boîte de commande est défectueuse.	Remplacez le disque d'arrêt. Contrôlez si le ventilateur est connecté au faisceau de câbles. Remplacez le ventilateur. Remplacez la boîte de commande.
Le ventilateur de tirage ne démarre ou ne s'arrête pas.	Le ventilateur n'est pas connecté. Le ventilateur est bouché par des cendres. Le ventilateur est défectueux. La boîte de commande est défectueuse.	Contrôlez si le ventilateur est connecté au faisceau de câbles. Nettoyez le système d'évacuation des gaz. Remplacez le ventilateur. Remplacez la boîte de commande
Grosses flammes orange paresseuses. Cendres noires sur la vitre.	Appareil sale. Combustible de mauvaise qualité avec un taux de cendres élevé. La plaque de nettoyage du creuset de combustion n'est pas entièrement fermée. Trop de combustible.	Nettoyez l'appareil, y compris le creuset de combustion, les échangeurs de chaleur et le système d'évacuation des gaz. Enlevez le déflecteur en acier inoxydable de la boîte à feu pour enlever les cendres déposées sur le déflecteur. Nettoyez derrière les panneaux arrière en brique. Changez de marque de combustible et utilisez une marque de première qualité. Contrôlez que la plaque de nettoyage du creuset de combustion est entièrement fermée. Diminuez le débit d'alimentation au moyen de la tige de réglage située dans la trémie.
Arrêts imprévus.	Flammes trop petites. Accumulation de sciure dans la trémie. Le moteur du système d'alimentation tourne dans le mauvais sens. Le thermocouple est défectueux. Boîte de commande défectueuse. Le creuset de combustion est plus qu'à moitié plein.	Augmentez le débit d'alimentation au moyen de la tige de réglage située dans la trémie. Nettoyez la trémie, voir la page 13 . Contrôlez les connexions entre le moteur du système d'alimentation et le câblage. Remplacez le thermocouple. Remplacez la boîte de commande. Consultez la page 15 pour obtenir des instructions de « Gestion d'un combustible à teneur élevée en cendres »
L'appareil fait un appel de chaleur. Le voyant d'appel s'allume. Le ventilateur de tirage démarre. L'alimentation et l'allumeur ne fonctionnent pas.	Le thermocouple est défectueux ou mal connecté. Boîte de commande défectueuse	Contrôlez les connexions du thermocouple, remplacez-le s'il est défectueux. Le voyant jaune de la boîte de commande clignote pour indiquer un problème de thermocouple. Remplacez la boîte de commande.
La trémie ne s'est pas entièrement fermée.	L'interrupteur ou l'aimant est déréglé (la vis sans fin ne peut pas fonctionner).	Fermez le couvercle. Si cela échoue, régler ou remplacer l'interrupteur ou l'aimant

5 Pièces de rechange

A. Remplacement du ventilateur de convection

1. Remplacement du ventilateur de tirage (échappement)

NUMÉRO DE PIÈCE : 812-3381

a. Préparation de l'appareil depuis le retrait du ventilateur :

- Débranchez l'appareil de la prise électrique.
- Enlevez les panneaux et déconnectez le conduit de fumée.
- Sortez le poêle et placez-le sur l'âtre.
- Enlevez le panneau d'accès droit, puis sortez le panneau latéral droit de l'appareil en le faisant glisser pour exposer le ventilateur de tirage. Il est retenu par deux vis.

b. Enlevez le ventilateur existant (Figure 26.1) :

- À l'aide d'une clé ou tournevis à douille de 8 mm (11/32 po) pour desserrer et retirer les (6) écrous reliant la plaque de montage du moteur au boîtier du ventilateur sur votre appareil.
- Retirez la rondelle située en-dessous du joint de borne sur le câble de mise à la terre.
- Retirez la plaque de moteur/montage du boîtier de ventilateur.
- Raclez les anciens matériaux d'étanchéité du boîtier de ventilateur.

c. Installez un nouveau ventilateur :

- Le ventilateur et le boîtier de ventilateur sont expédiés dans ce kit. Il faut désormais les séparer si vous utilisez le boîtier de ventilateur existant déjà installé sur l'appareil.
- À l'aide d'une clé ou tournevis à douille de 8 mm (11/32 po) pour desserrer et retirer les (6) écrous reliant la plaque de montage du moteur au boîtier du ventilateur sur votre appareil.
- Retirez la rondelle située en-dessous du joint de borne sur le câble de mise à la terre.
- Retirez le moteur / la plaque de montage du boîtier de ventilateur et jetez ou mettez de côté le boîtier de ventilateur.
- Retirez soigneusement les matériaux d'étanchéité du nouveau boîtier et placez-les sur le boîtier de ventilateur de l'appareil.

d. Réinstaller le ventilateur sur le boîtier de ventilateur :

- Installez le ventilateur sur le boîtier en vous assurant que les sorties de câblage sont en position « 8 heures » pour l'appareil CB1200 et « 12 heures » pour le foyer encastré 1200-I. Placez la rondelle et ensuite le câble de mise à la terre sur le boulon le plus proche de la plaque de montage.
- Utilisez les écrous retirés à l'étape A1 pour sécuriser le ventilateur au boîtier.
- Câblage électrique incorrect. Utilisez un fil de connexion, le cas échéant. Reconnectez l'alimentation électrique.

e. Réinstaller l'appareil :

- Remontez le panneau latéral droit sur l'appareil à l'aide des 2 vis retirées précédemment.
- Repoussez l'appareil dans l'âtre.
- Rebranchez le conduit de fumée et réinstallez le jeu de panneaux ; branchez l'appareil à une prise électrique.

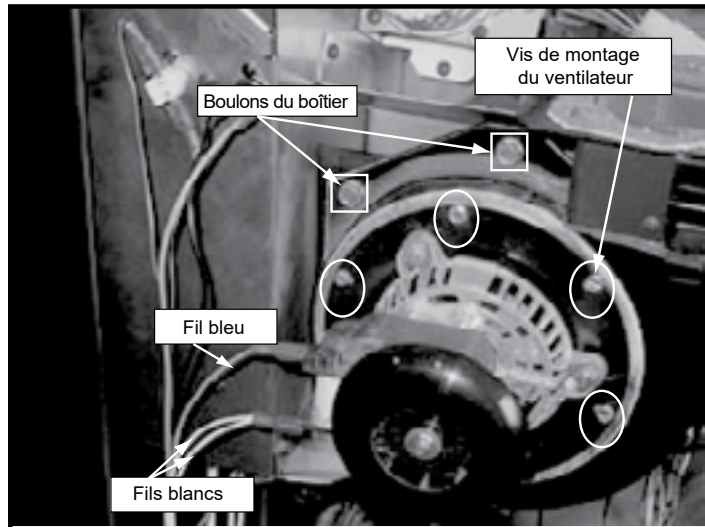

Figure 26.1

2. Remplacement du ventilateur de convection

NUMÉRO DE PIÈCE : 812-4900

- Le ventilateur de convection se trouve dans la partie arrière inférieure de l'insert. Si un kit de prise d'air extérieur est installé, vous devrez d'abord enlever la bride de la prise d'air extérieur en enlevant les 2 vis au moyen d'un tournevis à tête cruciforme. Il n'est pas nécessaire d'enlever le tuyau flexible de la bride.
- Enlevez les panneaux et déconnectez le conduit de fumée.
- Sortez le poêle et placez-le sur l'âtre.
- Enlevez le panneau d'accès gauche, puis sortez le panneau latéral gauche du poêle en le faisant glisser pour exposer le ventilateur de convection. Desserrez l'écrou à oreilles sur l'interrupteur à vide et enlevez ce dernier pour pouvoir enlever le ventilateur.
- Déconnectez les fils du ventilateur. Les fils du faisceau de câbles sont violets et blancs, les fils du ventilateur noirs.
- Le ventilateur de convection est maintenu en place par un aimant. Un écrou à oreilles et une plaque ont été installés en usine pour les besoins de transport uniquement. Vous pouvez les enlever une fois le poêle installé. Soulevez le ventilateur en le décollant de l'aimant et enlevez-le.
- Réinstallez-le en procédant dans l'ordre inverse.

	ATTENTION
	Risque de décharge électrique. <ul style="list-style-type: none">N'enlevez PAS la broche de mise à terre de la fiche.Introduisez-la directement dans une prise à 3 broches mise à la terre.Éloignez le cordon de l'appareil.Ne placez PAS le cordon sous ou devant l'appareil.

B. Démontage du déflecteur

NUMÉRO DE PIÈCE :
DÉFLECTEUR GAUCHE : 812-4200
DÉFLECTEUR DROIT : 812-4210

1. Utilisez les méthodes d'arrêt appropriées pour procéder à l'arrêt de l'appareil et laissez-le refroidir complètement.
2. Ouvrez le panneau latéral de droite et ouvrez la porte.
3. Les 2 déflecteurs sont situés dans la partie supérieure à l'intérieur de la boîte à feu.
4. Placez votre main sur le déflecteur et faites-le glisser vers le haut et le bord inférieur tombera et vous pourrez retirer le déflecteur. Répétez pour l'autre côté
 - a. **Retirer le déflecteur pour avoir accès aux tubes d'échange de chaleur et aux conduits d'évacuation de la boîte à feu**
 - i. Ouvrez la porte du panneau latéral supérieur de droite et ouvrez ensuite la porte vitrée.
 - ii. Les 2 déflecteurs sont situés dans la partie supérieure à l'intérieur de la boîte à feu.
 - iii. Placez votre main sur le déflecteur et faites-le glisser vers le haut et le bord inférieur tombera et vous pourrez retirer le déflecteur. Répétez pour l'autre côté.
 - iv. Réinstallez-le en procédant dans l'ordre inverse.

C. Remplacement de l'allumeur

NUMÉRO DE PIÈCE : SRV7000-462

1. Assurez-vous que l'appareil ait bien refroidi, qu'il ait été débranché et que le ventilateur de tirage soit arrêté. Videz le bac à cendres.
2. Les fils de l'allumeur sont connectés au faisceau de câbles au moyen de cosses rectangulaires mâles/femelles de 6 mm (1/4 po). Ces fils tireront vers l'avant d'environ 102 à 127 mm (4 po à 5 po). Déconnectez les cosses rectangulaires et sortez l'allumeur du logement. Desserrez la vis à oreilles et sortez l'allumeur (**Figure 27.1**).
3. Installez un nouvel allumeur dans le logement et serrez la vis à oreilles. Reconnectez les fils aux 2 fils dotés de cosses rectangulaires.
4. Repoussez les fils de 102 à 107 mm (4 à 5 po), pour éliminer toute longueur de fil excédentaire. De cette façon les fils ne gêneront pas le bac à cendres. Contrôlez encore une fois que les fils de l'allumeur ne gênent pas le mouvement du bac à cendres, des tiges de nettoyage du creuset de combustion, des plaques coulissantes de nettoyage, etc.
5. Réinstallez le bac à cendres et rebranchez l'appareil.

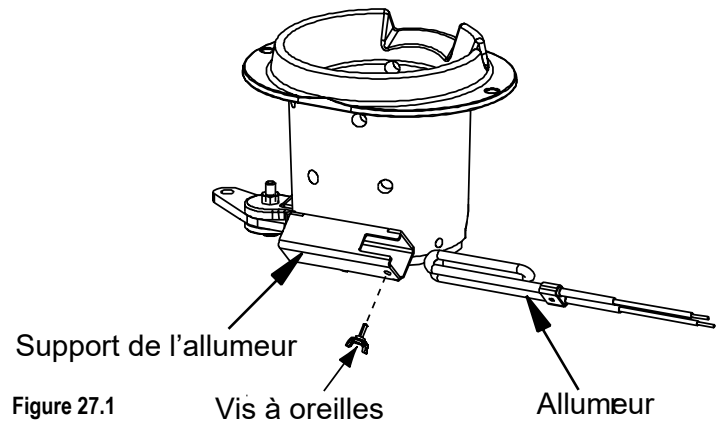



Figure 27.1

	ATTENTION
	<p>Risque de décharge électrique.</p> <ul style="list-style-type: none">• N'enlevez PAS la broche de mise à terre de la fiche.• Introduisez-la directement dans une prise à 3 broches mise à la terre.• Éloignez le cordon de l'appareil.• Ne placez PAS le cordon sous ou devant l'appareil.

D. Remplacement de la vitre

AVERTISSEMENT

- La vitre en vitro-céramique haute température a une épaisseur de 5 mm (0.2 po).
- N'UTILISEZ AUCUN AUTRE type de matériau.
- Tout autre matériau peut se casser et provoquer des blessures

NUMÉRO DE PIÈCE :
VERRE LATÉRAL GAUCHE OU DROIT : 510-5400
DÉFLECTEUR CENTRAL : 510-5410

- Retirez la porte de l'appareil et placez-le face cachée sur une surface protégée pour éviter de rayer la porte.
- Retirez l'ensemble de la corde de porte.

REMARQUE : NE LAISSEZ PAS les séparateurs à air tomber du cadre supérieur lors de l'enlèvement ou du remplacement de la vitre centrale.

1. Remplacement de la vitre centrale

- Assurez-vous que l'appareil ait bien refroidi, qu'il ait été débranché et que le ventilateur de tirage soit arrêté.
- À l'aide d'un conducteur à écrous, retirez les (5) écrous du bas et retirez le cadre en verre du bas (**Figure 28.1**).
- Pliez les 2 piquets centraux légèrement vers le haut et vers l'extérieur et sortez le verre du bas.
- Faites glisser une nouvelle vitre, remplacez les 2 piquets centraux et réinstallez le cadre en verre du bas.
- Procédez à l'encordement de la porte.

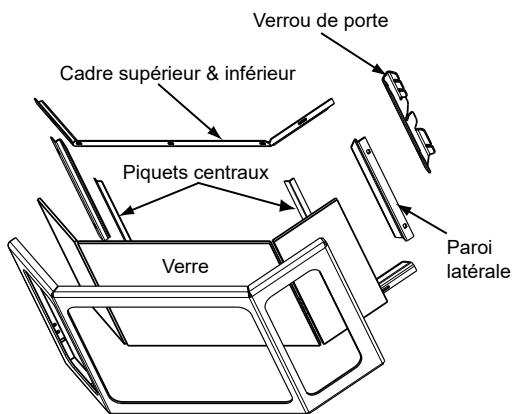

Figure 28.1

2. Remplacement de la vitre latérale

REMARQUE : En retirant la vitre latérale avec le loquet de porte, vous devez d'abord retirer le loquet de porte avant de retirer le cadre latéral. Retirez les 4 vis à l'aide d'un tournevis électrique à tête cruciforme.

- Assurez-vous que l'appareil ait bien refroidi, qu'il ait été débranché et que le ventilateur de tirage soit arrêté.
- Retirez le cadre en verre.
- Desserrez le cadre du haut et du bas et pliez légèrement vers le haut et à l'extérieur.
- Faites sortir la vitre par le côté et faites glisser la nouvelle vitre à l'intérieur.
- Ré-installez le cadre de verre de côté et serrez les cadres du haut et du bas.
- Ré-installez le verrou de porte, le cas échéant, et procédez encore une fois à l'encordement de la porte.

Retirez le verrou de porte en premier et ensuite le châssis de côté

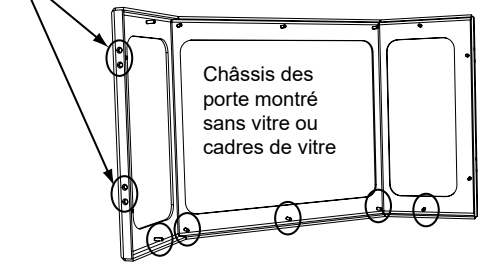

Enlevez les 5 écrous du cadre inférieur

Figure 28.2



ATTENTION



Manipuler le panneau de verre fixe avec prudence.
Pendant le nettoyage de la vitre :

- Évitez de cogner, de rayer ou de claquer la porte vitrée.
- Ne PAS nettoyer la vitre quand elle est chaude.
- N'utilisez PAS de nettoyeurs abrasifs.
- Utilisez un nettoyeur à vitre pour dépôts calcaires sur le film blanc.
- Reportez-vous aux instructions de maintenance.

6 Références

A. Les fonctions des composants



Pour comprendre l'emplacement des composants, vous devez toujours **VOUS PLACER DEVANT LE FOYER.**

1. Boîte de commande

- La boîte de commande est située sur le côté droit de l'appareil, derrière le panneau latéral droit.
- Un voyant est placé dans la boîte de commande. Ce voyant est vert quand la température du creuset de combustion de l'appareil atteint 93°C (200°F), il passe au rouge quand la température atteint 315°C (600°F).
- Il existe également un voyant bleu interne situé dans l'angle supérieur gauche de la boîte de commande. Quand vous mettez l'appareil sous tension, le voyant bleu commence automatiquement à clignoter 1 fois toutes les 10 secondes pendant 60 secondes, puis s'éteint.

REMARQUE : N'ouvrez **PAS** la boîte de commande. Une telle action annulerait la garantie. Si vous devez enficher ou enlever la boîte de commande, vous devrez d'abord **débrancher l'appareil.**

1. Ventilateur de convection

Le ventilateur de convection est placé à l'arrière, au bas de l'appareil. Il comporte 2 roues à ailettes, une de chaque côté du moteur. Le ventilateur de convection envoie l'air chaud à travers les échangeurs de chaleur pour qu'il se diffuse dans la pièce.

2. Ventilateur de tirage (évacuation)

Le ventilateur de tirage est monté sur le côté gauche de l'appareil derrière le panneau latéral de gauche. Il est accessible lorsque le foyer encastré est sorti dans l'âtre ou à partir des deux ouvertures latérales à charnière. Le ventilateur est conçu pour aspirer les gaz sortant de l'appareil et les refouler dans le conduit d'évacuation des gaz.

3. Système d'alimentation

Le système d'alimentation en combustible est situé derrière la boîte à feu et il peut être enlevé en une seule pièce. Il comporte un moteur, un support de fixation, un palier et un ressort d'alimentation (vis sans fin). Le ressort creux d'alimentation (vis sans fin) achemine les granulés depuis la trémie le long du tube d'alimentation, puis il les déverse dans la godillette d'alimentation jusque dans le creuset de combustion.

4. Creuset de combustion

Le creuset de combustion est en fonte ductile de haute qualité et est équipé d'une tige de traction pour le nettoyage. Quand vous tirez sur la tige, le fond du creuset de combustion s'ouvre pour que vous puissiez procéder au nettoyage. Assurez-vous de bien refermer le fond, sinon votre appareil ne fonctionnera pas correctement.

5. Fusible

Le fusible est situé sur le côté droit de l'appareil à l'arrière du panneau droit. Il brûle en cas de court-circuit et coupe l'alimentation de l'appareil.

6. Échangeurs de chaleur

Les échangeurs de chaleur convertissent la chaleur du système d'évacuation des gaz en air de convection. 2 tiges de nettoyage sont situées sous les échangeurs de chaleur.

7. Interrupteur de commande de la chaleur

L'interrupteur de commande de la chaleur est situé sur le côté droit de la boîte à feu, derrière le panneau du côté droit. La fonction de l'interrupteur de commande de la chaleur est de réguler les taux de combustion, à savoir bas, moyen et haut.

8. Interrupteur à trémie

L'interrupteur de la trémie est placé dans l'angle supérieur droit de la trémie. L'interrupteur est conçu pour arrêter le moteur d'alimentation lorsque le couvercle de la trémie est ouvert.

9. Allumeur

L'allumeur est monté sur la base du creuset de combustion. L'air de combustion provenant de l'allumeur devient brûlant et provoque l'allumage des granulés.

10. Boîte de jonction et faisceau de câbles

La boîte de jonction est située sur le côté droit de l'appareil à l'arrière du panneau droit accessible par l'avant. Le faisceau de câbles est intégré à la boîte de jonction.

11. Alimentation électrique

La prise de courant est située sur le côté droit de l'appareil. Vérifiez que la prise murale est alimentée en 120 V, 60 Hz (standard). Assurez-vous que la prise murale est mise à la terre et que la polarité est correcte. Il est recommandé d'utiliser une bonne protection contre les surtensions. Si vous utilisez un générateur, il doit avoir une puissance minimale de 600 W. Si vous utilisez un inverseur, il doit pouvoir fournir une puissance de 800 W minimum lors du démarrage de l'appareil.

12. Voyant d'appel rouge

Le voyant d'appel rouge est placé sur le côté droit, derrière le panneau latéral droit. Il s'allume lorsque le thermostat demande de la chaleur.

13. Bouton de réinitialisation

Le bouton de réinitialisation est situé sur le côté droit de la boîte à feu, derrière le panneau latéral droit. Ce bouton de réinitialisation sert à ouvrir momentanément le circuit du thermostat pour redémarrer le système.

14. Thermocouple

Le thermocouple est placé sur le creuset de combustion, dans un tube de protection en céramique. Le thermocouple envoie un signal (millivolts) à la boîte de commande pour indiquer que les températures de prééchauffage des voyants vert et rouge ont été atteintes.

15. Thermostat

L'appareil utilise un thermostat de 12 V c.a. Le cas échéant, la résistance anticipatrice doit être réglée sur la valeur la plus petite.

16. Disque d'arrêt n°1. (ventilateur de convection) 52°C (125°F)

Le disque d'arrêt n° 1 est placé sur le côté droit de la boîte à feu. 2 fils violets y sont connectés. Le disque d'arrêt allume et éteint le ventilateur de convection, selon les besoins. Le disque d'arrêt n° 1 est continuellement sous tension.

17. Disque d'arrêt n° 2. (interruption de l'alimentation en combustible) 93°C (200°F)

Le disque d'arrêt n° 2 est placé sur le côté gauche de l'appareil derrière la porte d'accès. 2 fils jaunes y sont connectés. Le disque d'arrêt interrompt le circuit du thermostat, ce qui provoque l'arrêt de l'appareil en cas de feu trop intense ou de panne du ventilateur de convection. Le cas échéant, le disque d'arrêt se réarme ensuite automatiquement et l'appareil redémarre si le thermostat exige encore de la chaleur.

18. Disque d'arrêt n° 3. (protection contre la rétrocombustion) 121°C (250°F)

Le disque d'arrêt n° 3 est placé à droite du tube de la vis sans fin, juste en dessous du moteur d'alimentation, et il est doté d'un bouton de réinitialisation. Pour y accéder, enlevez le panneau latéral droit. Si le feu a tendance à reculer dans le système d'alimentation ou si les gaz de combustion entrent dans le tube d'alimentation, ce disque d'arrêt ferme tout le système. Ce disque doit alors être réarmé manuellement.

19. Interrupteur à dépression

L'interrupteur à dépression est situé à l'arrière de l'appareil. Cet interrupteur met en marche le système d'alimentation quand un vide d'air apparaît dans la boîte à feu. L'interrupteur à dépression est un dispositif de sécurité qui arrête le moteur du système d'alimentation en combustibles si les conduits d'échappement ou les échangeurs de chaleur sont sales ou bouchés, ou si la porte de la boîte à feu est ouverte.

20. Câblage

Voir Figure 30.1 ci-dessous

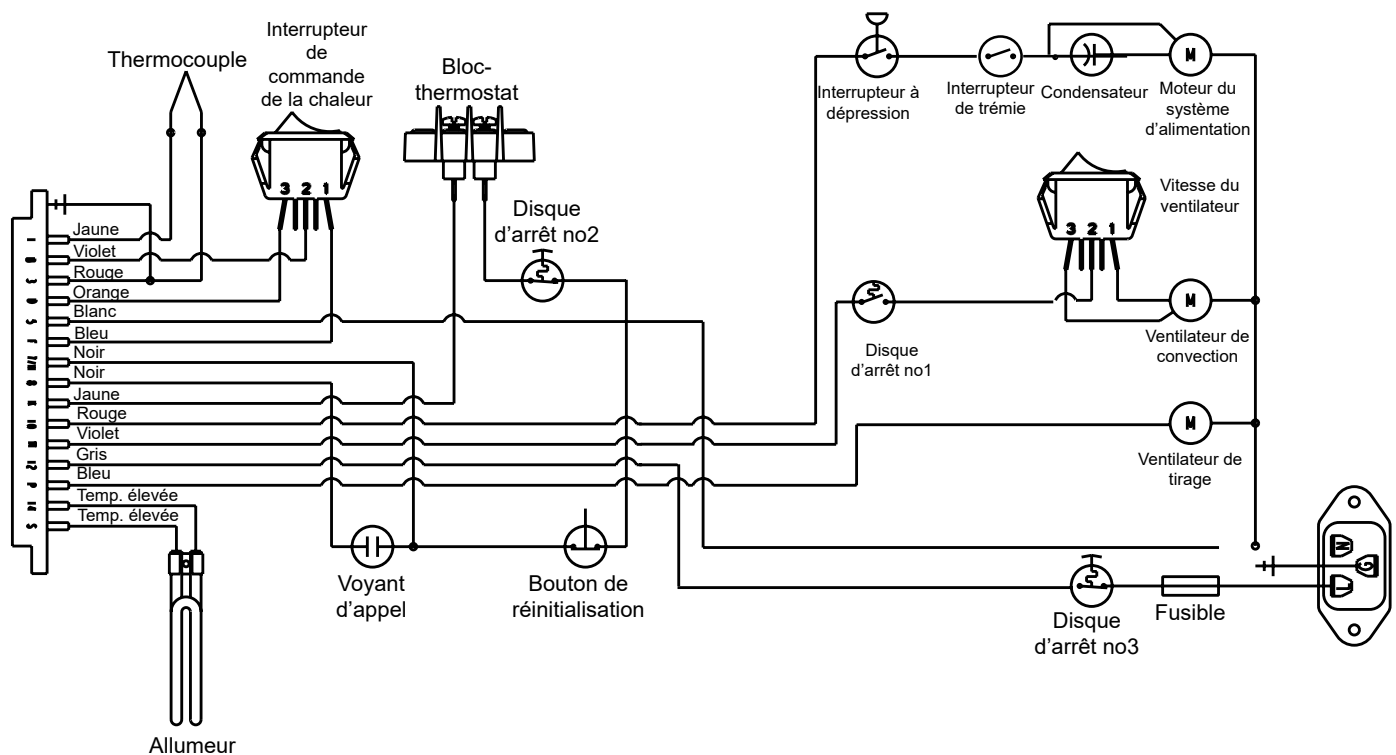

Figure 30.1

B. Emplacements des composants

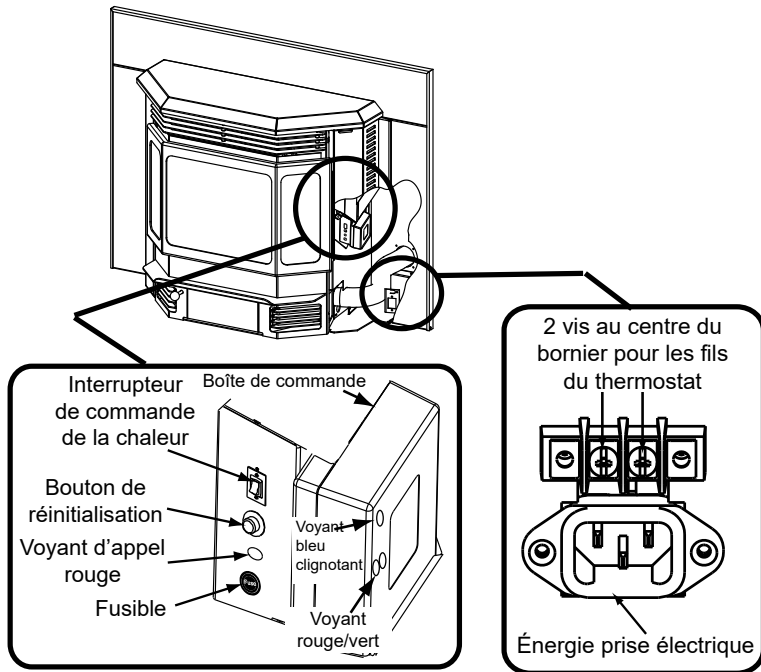

Figure 31.1

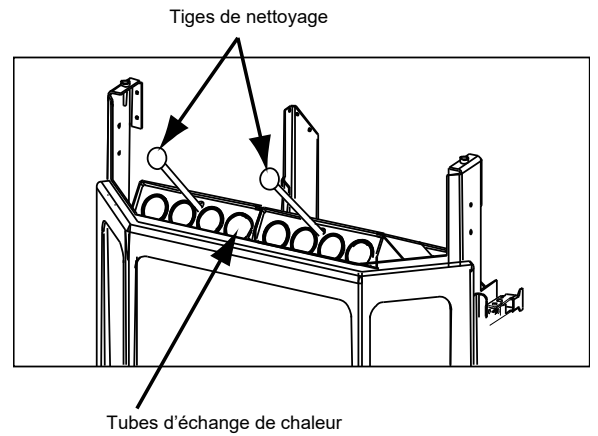

Figure 31.2

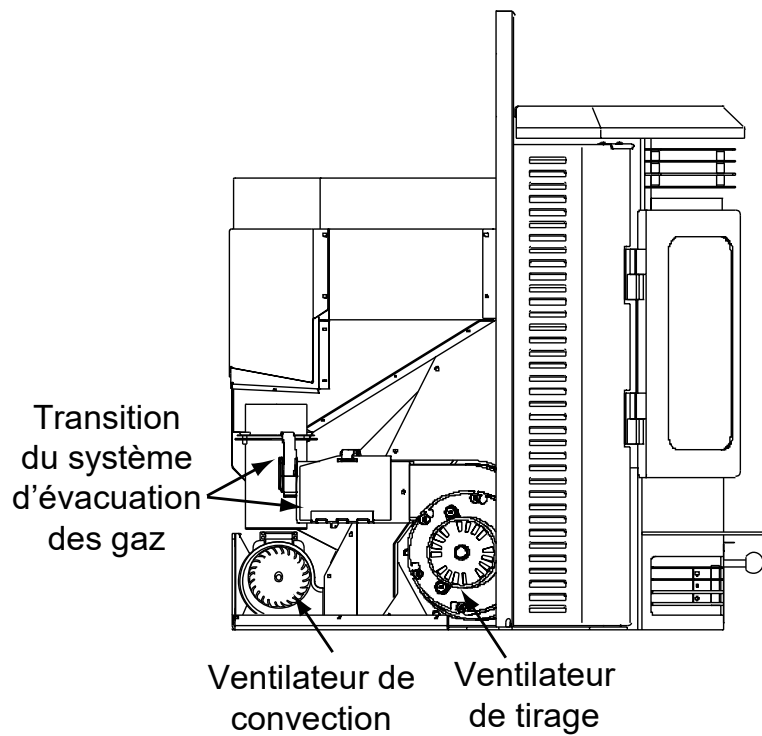

Figure 31.3

C. Registre d'entretien et de maintenance

Date de l'entretien	Effectué par	Description de l'entretien

D. Liste des pièces de rechange

QUADRA-FIRE® Pièces de rechange

CB1200I-C

Date de début de la fabrication : May 2019

Date de fin de la fabrication : Actif

Classic Bay Pellet Insert

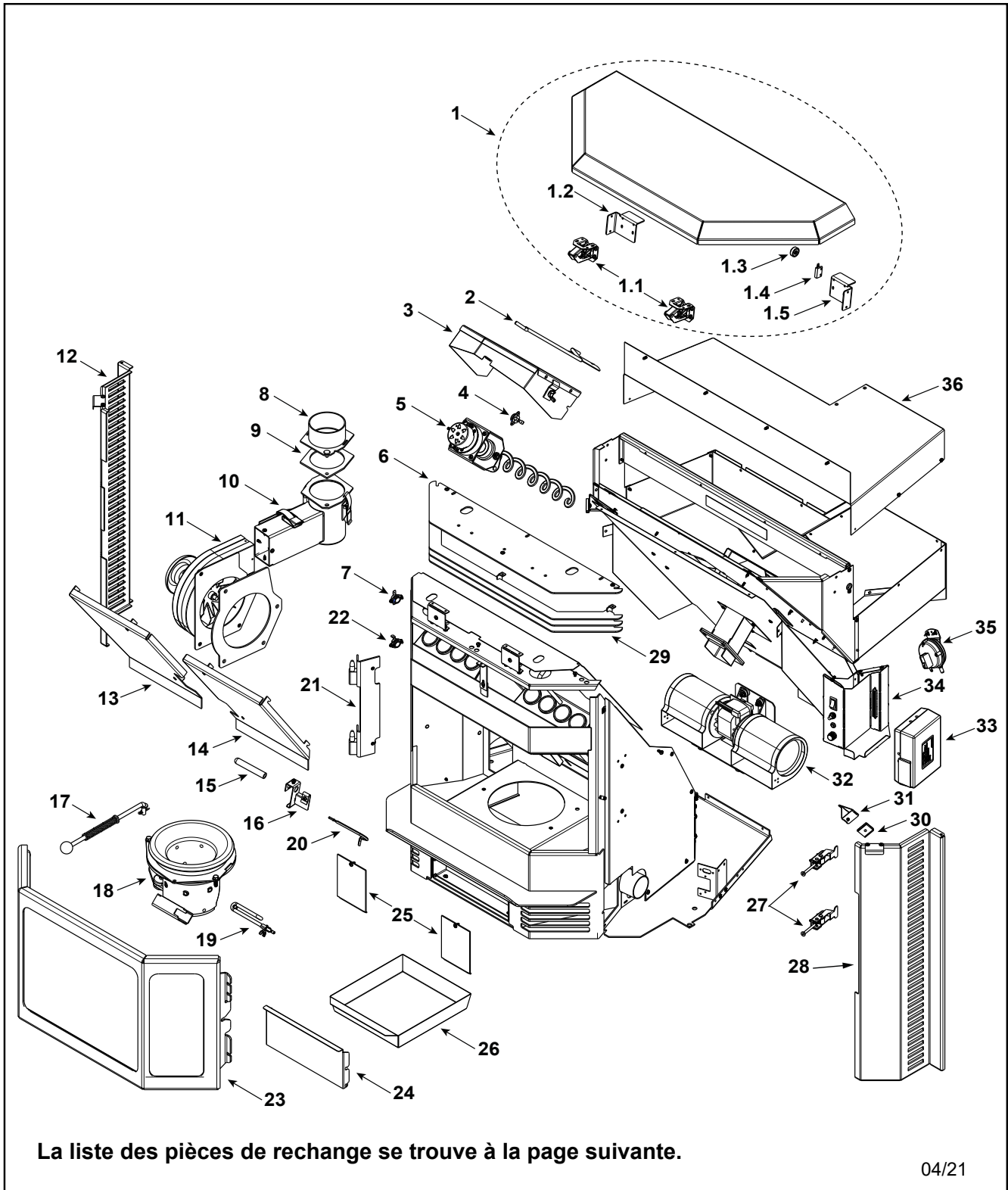

La liste des pièces de rechange se trouve à la page suivante.

04/21

Date de début de la fabrication : May 2019

Date de fin de la fabrication : Actif

IMPORTANT : CETTE INFORMATION N'EST PLUS À JOUR. Les pièces doivent être commandées d'un détaillant ou d'un fournisseur. **Hearth and Home Technologies ne vend pas directement aux consommateurs.** Veuillez indiquer le numéro de modèle et le numéro de série lorsque vous demandez des pièces de service à votre détaillant ou distributeur.



Entreposé
au dépôt

ARTICLE	DESCRIPTION	COMMENTAIRES	NUMÉRO DE PIÈCE	
1	Assemblage de couvercle de trémie		SRV7027-040	
1.1	Charnière, couvercle à trémie		812-4220	
1.2	Support, support à couvercle à trémie, droit		410-7410	
1.3	Aimant rond		SRV7000-140	Oui
1.4	Interrupteur de trémie		SRV7000-375	Oui
1.5	Support de couvercle avec capteur		7027-278	
	Vis plate Philips 8, 32 x 1/2	paquet de 12	220-0490/12	Oui
	Vis 8-32 x 1/4	paquet de 40	225-0240/40	Oui
	Faisceau de câbles, interrupteur de trémie		SRV414-1220	Oui
	Montage, support du couvercle de la trémie, en haut		410-7560	
2	Ensemble de réglage d'alimentation		510-5450	
	Vis papillon, 1/4-20 x 3/4	paquet de 10	844-5070	
3	Couverure, moteur d'alimentation, supérieur		410-7920	
4	Disque d'arrêt, réinitialisation manuelle (#3)		SRV230-1290	Oui
<p>Unité d'assemblage n°5</p>				
5	Assemblage pour moteur d'alimentation		812-3690	Oui
5.1	Vis, 8-32 x 3/8 PH	paquet de 40	225-0500/40	Oui
5.2	Moteur d'alimentation		812-4421	Oui
5.3	Collet, ensemble, 7/8		229-0520	
5.4	Coussinet d'alimentation		SRV7000-598	Oui
5.5	Support, moteur d'alimentation		410-7172	
5.6	Joint d'étanchéité, moteur d'alimentation		SRV240-0731	Oui
5.7	Assemblage pour ressort d'alimentation		SRV7027-024	Oui
5.8	Vis, jeu 5 / 16-18 X 1/4	paquet de 25	225-0550/25	Oui
6	Extension, protecteur thermique, supérieur		410-7860	Oui
	Kit de réparation d'échange		SRV7014-172	
	Kit de réparation d'échange de chaleur		812-4970	
7	Disque à pression, 200 ouvert / 40 D, n ° 2		SRV230-0900	Oui
8	Assemblage d'adaptateur d'évacuation		510-5330	
9	Joint d'étanchéité, adaptateur de buse		SRV240-0850	Oui
10	Assemblage de transition d'évacuation		510-5340	
	Joint d'étanchéité, porte de nettoyage		SRV240-0840	
	Loquet, jeu axial		229-0230	
	Vis à tête cylindrique Philips 8, 32 x 3/8	paquet de 40	225-0500/40	Oui

Numéro de pièces d'entretien supplémentaires disponibles à la page suivante.

Date de début de la fabrication : May 2019

Date de fin de la fabrication : Actif

IMPORTANT : CETTE INFORMATION N'EST PLUS À JOUR. Les pièces doivent être commandées d'un détaillant ou d'un fournisseur. **Hearth and Home Technologies ne vend pas directement aux consommateurs.** Veuillez indiquer le numéro de modèle et le numéro de série lorsque vous demandez des pièces de service à votre détaillant ou distributeur.



Entreposé
au dépôt

ARTICLE	DESCRIPTION	COMMENTAIRES	NUMÉRO DE PIÈCE	
11	Ventilateur à combustion/évacuation, 80 CFM		812-3381	Oui
	Joint d'étanchéité, ventilateur de combustion/évacuation (entre...)	... Moteur et boîtier	812-4710	Oui
		Moteur et boîtier /12	SRV240-0980M	Oui
		... Le boîtier et le four	SRV240-0812	Oui
		Le boîtier et le four /12	SRV240-0812/12	Oui
	Ventilateur à combustion, 70 CFM		7000-537	
	Silicone, haute température 11oz		812-2020	
12	Rideau, latéral, gauche		812-4310	
	Vis, 8-32 x 3/8 PH	paquet de 40	225-0500/40	Oui
	Loquet magnétique		SRV229-0631	Oui
13	Défecteur gauche		812-4200	Oui
14	Défecteur droit		812-4210	Oui
15	Couverture à thermocouple	paquet de 1	812-1322	Oui
		paquet de 10	812-4920	Oui
16	Joint d'étanchéité de thermocouple avec un ensemble de vis		812-3171	Oui

Tige/Nettoyeur des liens Ez n°17

Assemblage de pots à feu n°18
Assemblage d'élément chauffant n°19

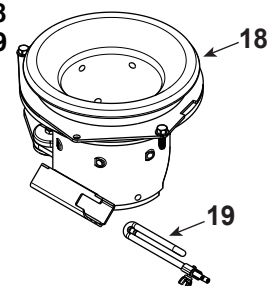
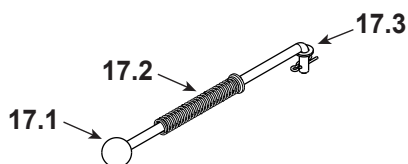

17	Tige/Nettoyeur des liens Ez		812-4140	
17.1	Barre de contrôle du dépôt des cendres, poignée		832-3020	
17.2	Ressort, pot à feu		200-2050	
17.3	Rondelle, 5/16	paquet de 10	7000-579/10	Oui
		paquet de 50	3-30-0205-50	Oui
18	Assemblage de pots à feu		812-3351	Oui
	Écrou de serrage, 1/4-20	paquet de 25	226-0090/25	Oui
		paquet de 50	3-30-8021-50	Oui
	Raccordement conique, Pot à feu		410-8320	Oui
	Plancher, pot à feu		414-0290	Oui
	Joint d'étanchéité, pot à feu		SRV510-0530	Oui
19	Assemblage d'élément chauffant 18 po (boucle à allumeur)	paquet de 1	SRV7000-462	Oui
		paquet de 10	SRV7000-462/10	Oui
	Vis papillon à ailes, 8 32 x 1/2	paquet de 24	7000-223/24	Oui
	Câble d'allumeur (5 pieds) et (4) vis en céramique		812-4520	Oui
20	Thermocouple		812-0210	Oui

Numéro de pièces d'entretien supplémentaires disponibles à la page suivante.

Date de début de la fabrication : May 2019

Date de fin de la fabrication : Actif

IMPORTANT : CETTE INFORMATION N'EST PLUS À JOUR. Les pièces doivent être commandées d'un détaillant ou d'un fournisseur. **Hearth and Home Technologies ne vend pas directement aux consommateurs.** Veuillez indiquer le numéro de modèle et le numéro de série lorsque vous demandez des pièces de service à votre détaillant ou distributeur.



Entreposé
au dépôt

ARTICLE	DESCRIPTION	COMMENTAIRES	NUMÉRO DE PIÈCE	
21	Monture, charnière de porte		410-7290	
	Charnière, porte, mâle		SRV450-2810	
	Vis à tête cylindrique Philips 8, 32 x 3/8	paquet de 40	21799A/40	Oui
22	Disque d'arrêt (#1) ventilateur de convection		SRV7000-829	Oui

Assemblage pour porte n°23

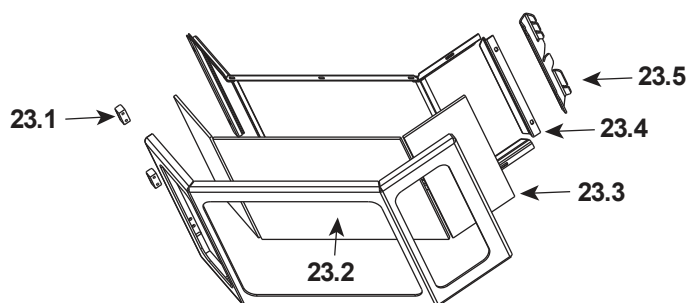

23	Assemblage pour porte	Noir	DR-CB12-MBK-B	
23.1	Charnière, femelle		SRV450-2910	
23.2	Assemblage de verre, central, 13-7/8 po W x 11 po H		SRV510-5400	Oui
23.3	Assemblage de verre, latéral, 5-1/8 po W x 11 po H	Quantité : 1	SRV510-5410	Oui
23.4	Assemblage de retenue en verre		SRV510-5460	Oui
	Écrou de serrage, Keps, 8-32	paquet de 40	226-0060/40	Oui
23.5	Joint d'étanchéité, laquet pour porte		SRV410-4912	
	Câble de porte, 7/8 po, coupé sur le terrain pour grandeur appropriée	8 pieds	842-2350	Oui
	Joint d'étanchéité, verre, coupé sur le terrain pour grandeur appropriée	10 pieds	833-0660	
	Silicone, haute température 11oz		812-2020	
24	Panneau, accès frontal (Porte du collecteur de cendre)		812-4290	
25	Porte, nettoyage, vide d'évacuation		410-7910	
26	Collecteur de cendre		812-4130	
27	Loquet, jeu axial		229-0640	Oui
28	Rideau, latéral, droit		812-4320	
	Vis, 8-32 x 3/8 PH	paquet de 40	225-0500/40	Oui
	Loquet magnétique		SRV229-0631	Oui
29	Grille, aérateur à lames	Noir	LVGRL-CB12-BK-B	
	Grille, barrière, inférieure		410-8330	
	Vis, 8-32 x 3/8 PH	paquet de 40	225-0500/40	Oui
30	Loquet magnétique		SRV229-0631	Oui
31	Support, montage magnétique		225-0500/40	

Numéro de pièces d'entretien supplémentaires disponibles à la page suivante.

IMPORTANT : CETTE INFORMATION N'EST PLUS À JOUR. Les pièces doivent être commandées d'un détaillant ou d'un fournisseur. **Hearth and Home Technologies ne vend pas directement aux consommateurs.** Veuillez indiquer le numéro de modèle et le numéro de série lorsque vous demandez des pièces de service à votre détaillant ou distributeur.



Entreposé
au dépôt

ARTICLE	DESCRIPTION	COMMENTAIRES	NUMÉRO DE PIÈCE	
ACCESSOIRES OPTIONNELS				
	Support à âtre ajustable - 12 po X 50 po, 2-10 po H		ADJSPT-12	
	Clapet, 3 pouces - grandes installations verticales seulement		PEL-DAMP3	Oui
	Clapet, 4 pouces - grandes installations verticales seulement		PEL-DAMP4	
	Protecteur de plancher		811-0730	
	Ensemble de bûches		811-0592	
	Tuyau aluminium flexible, 2 po x 3 pi	3 pieds	SRV200-0860	
	Ensemble de panneaux, large avec moulure en nickel	33 po x 50 po	SP-CB12I3350-NL	
	Support en L, moulure	paquet de 2	832-0840	
	Logo, quadra-fire	paquet de 10	7000-649/10	
	Moulure, ensemble de panneaux, Ots, nickel		510-5220	
	Ensemble de panneaux, larges avec moulures noires en nickel	33 po x 50 po	SP-CB12I3350-NB	
	Support en L, moulure	paquet de 2	832-0840	
	Logo, quadra-fire	paquet de 10	7000-649/10	
	Moulure, ensemble de panneaux, Ots, nickel		7019-027	
	Ensemble de panneaux, petits avec moulures en nickel	30 po x 40 po	SP-CB12I3040-NL	
	Support en L, moulure	paquet de 2	832-0840	
	Logo, quadra-fire	paquet de 10	7000-649/10	
	Moulures, ensembles de panneaux, Std, nickel		510-5210	
	Ensemble de panneaux, petits avec moulures noires en nickel	30 po x 40 po	SP-CB12I3040-NB	
	Support en L, moulure	paquet de 2	832-0840	
	Logo, quadra-fire	paquet de 10	7000-649/10	
	Moulures, ensembles de panneaux, Std, nickel		7019-026	
	Barre de traction		PULLROD-HNDL	
	Couvercle ouvert, arrière		811-0680	
	Joint, adaptateur d'évent		SRV240-0860	
	Smart-Batt II	n'est plus disponible	SMARTBATT-B	
	Smart-Stat II		SMART-STAT-HHT	
	Thermostat, programmable		PROG-STAT	
	Adaptateur d'évent supérieur, 3 "		811-0660	
	Adaptateur d'évent supérieur, 4 "		811-0670	
	Kit de ventilation supérieure, carénage arrière		811-0650	
	Joint, adaptateur d'évent		SRV240-0860	
	Adaptateur pour événements, 3-4 po		811-0720	

Numéro de pièces d'entretien supplémentaires disponibles à la page suivante.

QUADRA-FIRE®

NOTHING BURNS LIKE A QUAD

COORDONNÉES

Hearth & Home Technologies
352 Mountain House Road
Halifax, PA 17032
Division of HNI INDUSTRIES

**Veillez contacter votre fournisseur Quadra-Fire pour toute question.
Pour obtenir le numéro de téléphone du distributeur Quadra-Fire le plus proche,
connectez-vous à www.quadrafire.com**



ATTENTION



NE PAS JETER CE MANUEL

- Il contient d'importantes instructions d'utilisation et de maintenance.
- Assurez-vous de lire, comprendre et respecter ces instructions pour garantir une installation et un fonctionnement sûrs.
- Ce manuel doit être confié aux personnes responsables de l'utilisation et du fonctionnement.

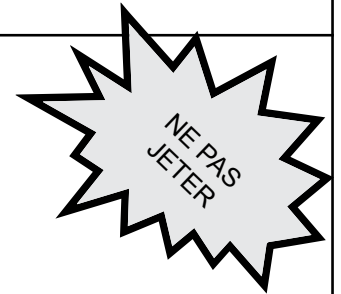

Nous vous recommandons de noter les informations pertinentes suivantes concernant votre appareil.

Date d'achat/installation :

Numéro de série :

Emplacement sur l'appareil :

Fournisseur du produit :

Numéro de téléphone du fournisseur : 1() -

Remarques :

Ce produit peut être couvert par l'un ou l'autre des brevets suivants : (États-Unis) 5341794, 5263471, 6688302, 7216645, 7047962 ou autres brevets américains et étrangers en attente.

HEARTH & HOME
technologies™