

# Manuel du propriétaire

## Entretien et utilisation

**INSTALLATEUR :** Ce manuel doit être confié aux personnes responsables de l'utilisation et du fonctionnement de l'appareil.

**PROPRIÉTAIRE :** Conservez ce manuel à titre de référence.

Communiquez avec votre détaillant pour les questions concernant l'installation, l'utilisation, ou l'entretien.

**REMARQUE :** NE PAS jeter ce manuel!

# HEAT & GLO™

Aucun n'offre de meilleur feu

FONCTIONNEMENT À GAZ

**Modèles :**

**SUPREME-I25-IFT**

**SUPREME-I30-IFT**

**SUPREME-I35-IFT**

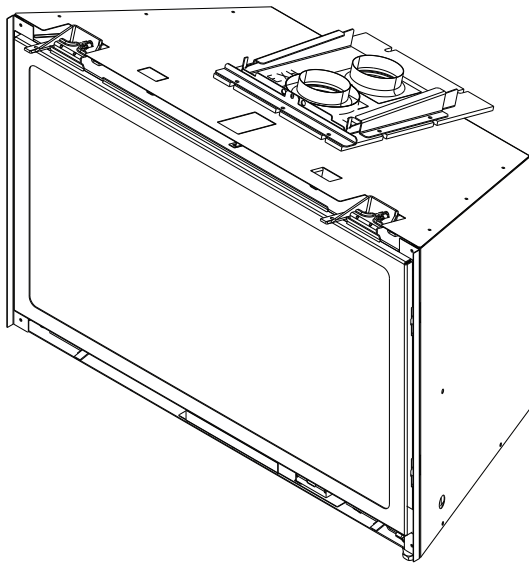

Cet appareil peut être installé en tant qu'équipement d'origine dans une maison préfabriquée (États-Unis seulement) ou maison mobile. Il doit être installé en conformité avec les instructions du fabricant et les *Manufactured Home Construction and Safety Standard, Title 24 CFR, Part 3280* aux États-Unis ou les *normes d'installation pour maisons mobiles, CAN/CSA Z240 Séries MH*, au Canada.

Cet appareil ne peut être utilisé qu'avec le(s) type(s) de gaz indiqué(s) sur la plaque signalétique. Cet appareil ne peut être converti pour être utilisé avec d'autres gaz, sauf si une trousse certifiée est utilisée.

**⚠ AVERTISSEMENT :**  
**DANGER D'INCENDIE OU D'EXPLOSION**  
Ne pas se conformer exactement aux avertissements de sécurité pourrait causer de sérieuses blessures, la mort, ou des dommages à la propriété.

- **NE PAS** entreposer ni utiliser de l'essence ou d'autres vapeurs ou liquides inflammables à proximité de ce foyer ou de tout autre appareil.
- **Ce que vous devez faire si vous sentez une odeur de gaz**
  - **NE PAS** tenter d'allumer tout appareil.
  - **NE PAS** toucher d'interrupteur électrique. **NE PAS** utiliser de téléphone à l'intérieur.
  - Quittez le bâtiment immédiatement.
  - Appelez immédiatement votre fournisseur de gaz à partir du téléphone d'un voisin. Veuillez suivre les instructions de votre fournisseur de gaz.
  - Si vous ne pouvez pas joindre votre fournisseur de gaz, appelez les pompiers.
- L'installation et l'entretien doivent être effectués par un installateur qualifié, une agence de service, ou le fournisseur de gaz.

# ⚠ DANGER



**LA VITRE CHAUDE CAUSERA DES BRÛLURES.**

**NE PAS TOUCHER LA VITRE AVANT QU'ELLE N'AIT REFROIDI.**

**NE LAISSEZ JAMAIS LES ENFANTS TOUCHER LA VITRE.**

Une barrière conçue pour réduire les risques de brûlure au contact de la vitre chaude est fournie avec cet appareil et doit être installée en vue de protéger les enfants et autres personnes à risque.

Dans le Commonwealth du Massachusetts, l'installation doit être effectuée par un plombier ou un monteur d'installations au gaz autorisé.

Consultez le manuel d'installation de l'appareil pour plus de détails sur les exigences du Commonwealth du Massachusetts.

# 1 Bienvenue

Lisez ce manuel avant d'utiliser cet appareil.

Veuillez conserver ce manuel du propriétaire à titre de référence.

Lisez attentivement le manuel d'installation avant d'effectuer toute installation ou modification à la finition.

## A. Félicitations

Nous vous félicitons d'avoir sélectionné un foyer au gaz Heat & Glo, une alternative aux foyers à bois, à la fois élégante et propre. Le foyer au gaz Heat & Glo que vous avez sélectionné a été conçu pour offrir un niveau optimal de sécurité, de fiabilité et de rendement.

En tant que propriétaire d'un nouveau foyer, il est important que vous lisiez et suiviez scrupuleusement les instructions figurant dans ce *Manuel du propriétaire*. Prêtez une attention toute particulière aux avis de prudence et aux avertissements.

Conservez ce *Manuel du propriétaire* à titre de référence. Nous vous recommandons de le conserver avec vos autres documents et manuels de produits importants.

Les informations figurant dans ce *Manuel du propriétaire* s'appliquent à tous les modèles et systèmes de commande de gaz.

Votre nouveau foyer Heat & Glo vous donnera entière satisfaction pendant de longues années. Nous sommes heureux de vous compter parmi nos clients!

### Informations destinées au propriétaire de la maison

Nous vous recommandons de noter les informations pertinentes suivantes concernant votre foyer.

Nom du modèle : \_\_\_\_\_ Date d'achat/installation : \_\_\_\_\_

Numéro de série : \_\_\_\_\_ Emplacement sur le foyer : \_\_\_\_\_

Fournisseur du produit : \_\_\_\_\_ Téléphone du concessionnaire : \_\_\_\_\_

Remarques : \_\_\_\_\_

## Renseignements/emplacement de l'étiquette du matériel homologué

Les informations sur le modèle de votre foyer figurent sur la plaque signalétique, généralement située sur le côté gauche de l'enveloppe extérieure de l'appareil.

Type de gaz

Informations concernant le gaz et l'électricité

<b>HEAT &amp; GLO</b> No one builds a better fire		Heat & Glo, une marque commerciale de Hearth & Home Technologies 7571 215th Street West, Lakeville, MN 55044		<b>FUNCTIONNEMENT À GAZ</b>	
Not for use with solid fuel. (Ne doit pas être utilisé avec un combustible solide).				 <b>États-Unis</b> HOMOLOGUÉ	
Type of Gas (Sorte De Gaz):		This appliance must be installed in accordance with local codes, if any; if not, follow ANSI Z223.1 in the USA or CAN/CGA B149 installation codes. (Installer l'appareil selon les codes ou règlements locaux ou, en l'absence de tels règlements, selon les codes d'installation CAN/CGA-B149.)			
<b>GAZ NATUREL</b>		<b>ANSI Z21XX-XXXX · CSA 2.XX-MXX · UL307B</b>			
Approvisionnement en gaz minimum possible aux fins de réglage					
Approved Minimum (De Gaz) Acceptable		0.0 in w.c. (Po. Col. d'eau)			
Maximum Pressure (Pression)		0.0 in w.c. (Po. Col. d'eau)			
Maximum Manifold Pressure (Pression)		0.0 in w.c. (Po. Col. d'eau)			
Minimum Manifold Pressure (Pression)		0.0 in w.c. (Po. Col. d'eau)			
Exigences électriques totales : 00 V ca, 00 Hz, moins de 00 Ampères		<b>FABRIQUÉ AUX ÉTATS-UNIS</b>			
ALTITUDE: 0-0000 FT.		AU CANADA 0000-0000FT		Model: (Modele): XXXXXXXX	
MAX. ENTRÉE EN BTUH : 00,000		00,000		Serial (Série): XXXXXXXX	
MIN. ENTRÉE EN BTUH : 00,000		00,000			
ORIFICE #XXXXX		#XXXXX			

Numéro du modèle

Numéro de série

## ▲ Signification des rappels de sécurité :

- **DANGER!** Indique une situation dangereuse qui entraînera la mort ou des blessures graves si elle n'est pas évitée.
- **AVERTISSEMENT!** Indique une situation dangereuse pouvant entraîner la mort ou des blessures graves si elle n'est pas évitée.
- **ATTENTION!** Indique une situation dangereuse pouvant provoquer des blessures mineures ou modérées si elle n'est pas évitée.
- **REMARQUE :** Utilisé pour répondre aux pratiques non liées aux blessures corporelles.

# Table des matières

## 1 Bienvenue

- A. Félicitations ..... 2
- B. Garantie à vie limitée ..... 4

## 2 Données sur le produit

- A. Certification de l'appareil ..... 6
- B. Spécifications de la vitre ..... 6
- C. Spécifications BTU ..... 6

## 3 Importantes informations sur la sécurité et le fonctionnement

- A. Sécurité de l'appareil ..... 7
- B. Pièces générales d'utilisation ..... 8
- C. Spécifications du combustible ..... 8
- D. Surface murale/Directives pour la télévision ..... 8
- E. Avant d'allumer l'appareil ..... 10
- F. Instructions concernant l'allumage ..... 11
- G. Rodage de l'appareil ..... 12
- H. Gestion de la chaleur ..... 13
- I. Utilisation pendant une panne de courant ..... 13
- J. Instructions détaillées de l'utilisation des composants - IntelliFire™ Touch ..... 14

## 4 Maintenance et entretien

- A. Maintenance : Fréquence et tâches ..... 16
- B. Tâches de maintenance : propriétaire ..... 16
- C. Tâches de maintenance – technicien qualifié ..... 19

## 5 Questions fréquentes et dépannage

- A. Questions fréquemment posées ..... 21
- B. Questions fréquentes : contrôle tactile IntelliFire™ (IFT-RC400) ..... 22
- C. Dépannage ..... 23

## 6 Références

- A. Accessoires ..... 25
- B. Pièces de rechange ..... 26
- C. Informations de contact ..... 31

→ = Contient des informations mises à jour.

## B. Garantie à vie limitée

### Hearth & Home Technologies

#### GARANTIE À VIE LIMITÉE

Au nom de ses marques de foyer « HHT », Hearth & Home Technologies étend la garantie suivante aux appareils HHT dotés d'un foyer à gaz, à bois, à granulés, à charbon et électrique achetés chez un concessionnaire HHT approuvé.

#### **COUVERTURE DE LA GARANTIE :**

HHT garantit au propriétaire d'origine de l'appareil HHT resté sur le site d'installation d'origine et à tout concessionnaire devenant le propriétaire de l'appareil sur le site d'installation d'origine, pendant deux ans, à dater de l'achat d'origine, que l'appareil HHT est sans défauts de matériau et de fabrication. Si après son installation, des composants fabriqués par HHT et couverts par la garantie présentent des défauts de matériau ou de fabrication avant l'échéance de la garantie, HHT réparera ou remplacera, à son gré, les composants couverts. HHT peut, à son gré, se libérer de toute obligation découlant de la garantie en remplaçant le produit lui-même ou en remboursant le prix d'achat vérifié du produit. Le montant maximum remboursé en vertu de cette garantie est le prix d'achat du produit. Cette garantie est soumise aux conditions, exclusions et restrictions décrites ci-dessous.

#### **PÉRIODE DE GARANTIE :**

La garantie entre en vigueur à la date achat original. Dans le cas d'une maison neuve, la garantie entre en vigueur à la date de la première occupation de la maison ou six mois après la vente du produit par un concessionnaire/distributeur HHT indépendant autorisé, selon ce qui survient en premier. La garantie entre en vigueur au plus tard 24 mois après la date d'expédition du produit par HHT, quelle que soit la date d'installation ou d'occupation. La période de garantie couvrant les pièces et la main d'œuvre pour les composants concernés figure dans le tableau suivant.

Le terme « durée de vie limitée » dans le tableau ci-dessous est défini comme suit : 20 ans à dater de l'entrée en vigueur de la couverture pour les appareils à gaz et 10 ans pour les appareils à bois, à granulés et à charbon. Ces périodes reflètent les durées de vie utiles minimum attendues des composants concernés, dans des conditions de fonctionnement normales.

Période de garantie		Appareils et conduits d'évacuation des gaz fabriqués par HHT							Composants couverts
Pièces	Main d'œuvre	Gaz	Bois	Granulés	Bois EPA	Charbon	Électrique	Évacuation de gaz	
1 an		X	X	X	X	X	X	X	Toutes les pièces et tous les matériaux, à l'exclusion de ceux figurant dans les conditions, exclusions et limitations.
2 ans				X	X	X			Allumeurs, composants électroniques et vitre
		X	X	X	X	X			Ventilateurs installés en fabrique
			X						Panneaux réfractaires moulés
		X							Modules Allumage
3 ans				X					Creusets et pots de combustion
5 ans	3 ans			X	X				Pièces moulées et déflecteurs
7 ans	3 ans		X	X	X				Tubes collecteurs, cheminées et débouchés HHT
10 ans	1 an	X							Brûleurs, bûches et réfractaire
Garantie durée de vie limitée	3 ans	X	X	X	X	X			Boîte à feu et échangeur de chaleur
90 jours		X	X	X	X	X	X	X	Toutes les pièces de rechange après la période de garantie

Voir conditions, exclusions et limitations à la page suivante.

## **B. Garantie limitée à vie (suite)**

### **CONDITIONS DE LA GARANTIE :**

- La garantie ne couvre que les appareils HHT achetés chez un concessionnaire ou distributeur HHT autorisé. Une liste des concessionnaires HHT autorisés est disponible sur les sites Web des produits HHT.
- Cette garantie n'est valable que si l'appareil HHT demeure sur le site d'installation d'origine.
- La présente garantie est valide uniquement dans le pays où habite le fournisseur ou distributeur HHT autorisé qui a vendu l'appareil.
- Contactez le concessionnaire qui a effectué l'installation pour les réparations sous garantie. Si le concessionnaire qui a effectué l'installation est incapable de fournir les pièces nécessaires, contactez le concessionnaire ou fournisseur HHT autorisé le plus proche. Des frais de réparation supplémentaires peuvent être applicables si la réparation sous garantie est effectuée par un autre concessionnaire que celui qui vous a fourni le produit à l'origine.
- Contactez à l'avance votre concessionnaire pour savoir si la réparation sous garantie entraînera des coûts. Les frais de déplacement et les frais d'expédition des pièces ne sont pas couverts par cette garantie.

### **EXCLUSIONS DE LA GARANTIE :**

Cette garantie ne couvre pas ce qui suit :

- Modification de l'état de surface résultant d'une utilisation normale. Comme il s'agit d'un chauffage, une légère modification de la couleur et de l'état des surfaces intérieures et extérieures est possible. Il ne s'agit pas d'un défaut et cela n'est pas couvert par la garantie.
- La détérioration des surfaces imprimées, plaquées ou émaillées due aux marques de doigts, accidents, abus, égratignures, pièces qui ont fondu ou autres causes externes, ainsi que les résidus laissés sur les surfaces plaquées en raison de l'utilisation de nettoyeurs ou produits à polir abrasifs.
- La réparation ou le remplacement des pièces soumises à une usure normale pendant la période de garantie. Il s'agit des pièces suivantes : peinture, bois, joints pour granulés et charbon, briques réfractaires, grilles, ampoules, piles déflecteurs de flammes et décoloration de la vitre.
- Expansion, contraction ou déplacements de certaines pièces qui provoquent du bruit. Ces conditions sont normales et les réclamations liées à ce bruit ne sont pas couvertes.
- Dommages causés par : (1) l'installation, l'utilisation ou la maintenance de l'appareil sans prise en compte des instructions d'installation et d'utilisation, et sans consultation de l'étiquette d'identification de l'agent de listé ; (2) le non-respect des codes du bâtiment locaux pendant l'installation de l'appareil ; (3) l'expédition ou la mauvaise manutention ; (4) la mauvaise utilisation, l'abus, l'utilisation continue avec des composants endommagés, corrodés ou défectueux, l'utilisation après un accident, les réparations négligentes/incorrectes ; (5) les conditions liées à l'environnement, une mauvaise ventilation, une pression négative ou un mauvais tirage en raison de l'étanchéité de la construction, l'admission insuffisante d'air comburant ou d'autres dispositifs tels que des ventilateurs de tirage, des chaudières à air pulsé ou toute autre cause ; (6) l'utilisation de combustibles autres que ceux mentionnés dans les instructions d'utilisation ; (7) l'installation ou l'utilisation de composants qui n'ont pas été fournis avec l'appareil ou de tout autre composant qui n'a pas été expressément autorisé et approuvé par HHT; (8) les modifications de l'appareil qui n'ont pas été expressément autorisées et approuvées par écrit par HHT ; et/ou (9) les interruptions ou fluctuations de l'alimentation électrique de l'appareil.
- Composants d'évacuation des gaz, composants de l'âtre ou accessoires utilisés avec l'appareil qui n'ont pas été fournis par HHT.
- Toute partie d'un foyer à feu ouvert préexistant dans laquelle un insert ou appareil à gaz décoratif a été installé.
- Les obligations de HHT, en vertu de cette garantie, ne couvrent pas la capacité de l'appareil à chauffer l'espace souhaité. Des informations sont fournies pour aider le consommateur et le concessionnaire lors de la sélection de l'appareil adéquat pour l'application envisagée. On doit tenir compte de l'emplacement et de la configuration de l'appareil, des conditions liées à l'environnement, de l'isolation et de l'étanchéité de la structure.

### **CETTE GARANTIE EST ANNULÉE :**

- L'appareil a été surchauffé ou utilisé avec de l'air contaminé par le chlore, le fluor ou d'autres produits chimiques nuisibles. La surchauffe est révélée par, sans y être limité, la déformation des plaques ou tubes, la couleur rouille de la fonte, l'apparition de bulles et de craquelures, et la décoloration des surfaces en acier ou émaillées.
- Si l'appareil est soumis à l'humidité ou à la condensation pendant de longues périodes.
- Dommages causés à l'appareil ou aux autres composants par l'eau ou les intempéries en raison, entre autres, d'une mauvaise installation de la cheminée ou de la prise d'air.

### **RESTRICTIONS DE LA GARANTIE :**

- Le seul recours du propriétaire et la seule obligation de HHT en vertu de cette garantie ou de toute autre garantie, explicite ou tacite, contractuelle, à tort ou à raison, sont limités au remplacement, à la réparation ou au remboursement, comme stipulé ci-dessus. En aucun cas HHT ne saurait être tenu responsable des dommages fortuits ou consécutifs dus aux défauts de l'appareil. Certains États n'autorisent pas l'exclusion ou la limitation des dommages fortuits ou consécutifs. Dans ce cas, ces restrictions ne s'appliquent pas. Cette garantie vous donne des droits spécifiques ; vous pouvez aussi avoir d'autres droits qui varieront d'un État à un autre. SAUF INDICATION CONTRAIRE PAR LA LOI, HHT N'OCTROIE AUCUNE GARANTIE EXPLICITE, AUTRE QUE CELLES SPÉCIFIÉES DANS LA PRÉSENTE. LA DURÉE DE TOUTE GARANTIE TACITE EST LIMITÉE À LA DURÉE DE LA GARANTIE EXPLICITE SPÉCIFIÉE CI-DESSUS.

## 2 Données sur le produit

### A. Certification de l'appareil

**MODÈLES :** SUPREME-I25-IFT, SUPREME-I30-IFT,  
SUPREME-I35-IFT

**LABORATOIRE :** Underwriters Laboratories, Inc. (UL)

**TYPE :** Appareil de chauffage à évacuation directe

**NORMES :** ANSI Z21.88-2017 CSA 2.33-2017

Ce produit est homologué selon les normes ANSI pour les « Vented Gas Fireplace Heaters », et les sections qui s'appliquent aux « Gas Burning Heating Appliances for Manufactured Homes and Recreational Vehicles » et « Gas Fired Appliances for Use at High Altitudes ».

Les foyers encastrés Heat & Glo sont conçus pour être installés dans des foyers de maçonnerie ou préfabriqués à combustible solide ayant été installés selon les codes nationaux, provinciaux, d'état et locaux. Les foyers sont construits de matériaux incombustibles et, en l'absence de codes locaux ou régionaux, respectent les critères de la NFPA 211. Aucune source d'air extérieur supplémentaire n'est nécessaire.

**REMARQUE :** Cette installation doit être conforme aux codes locaux. Si ces codes n'existent pas, vous devez vous conformer au National Fuel Gas Code, ANSI Z223.1-dernière édition aux États-Unis et aux codes d'installation CAN/CGA B149 au Canada.

**N'EST PAS DESTINÉ À ÊTRE UTILISÉ COMME SOURCE PRINCIPALE DE CHAUFFAGE.** Cet appareil a été testé et approuvé pour utilisation comme chauffage d'appoint ou accessoire décoratif. Il ne doit donc pas être considéré comme chauffage principal dans les calculs de la consommation énergétique d'une résidence.

L'installation et l'entretien de cet appareil doivent être effectués par des techniciens autorisés. Hearth & Home Technologies recommande des professionnels formés dans les usines de HTT ou certifiés NFI.

**hearthED**  
LA FORMATION DU FABRICANT  
Enrichissez votre feu



### C. Spécifications calorifiques

Modèles (Canada ou États-Unis)		Entrée BTU/h maximum	Entrée BTU/h minimum	Taille de l'orifice (DMS)
SUPREME-I25-IFT (NG)	(0 à 610 m) [0-2000 pi]	27 000	18 900	40
SUPREME-I25-IFT (Propane)	(0 à 610 m) [0-2000 pi]	25 000	17 500	53
SUPREME-I30-IFT (NG)	(0 à 610 m) [0-2000 pi]	32 700	22 890	35
SUPREME-I30-IFT (Propane)	(0 à 610 m) [0-2000 pi]	32 000	22 400	51
SUPREME-I35-IFT (NG)	(0 à 610 m) [0-2000 pi]	35 000	24 500	33
SUPREME-I35-IFT (Propane)	(0 à 610 m) [0-2000 pi]	35 000	24 500	50

### B. Spécifications de la vitre

Cet appareil est équipé d'une porte vitrée en vitrocéramique de 5 mm d'épaisseur. N'utilisez que des vitres en vitrocéramique de 5 mm pour remplacer une vitre endommagée. Veuillez contacter votre détaillant si vous devez remplacer la vitre.

# 3 Importantes informations sur la sécurité et l'utilisation

## A. Sécurité de l'appareil

**AVERTISSEMENT ! NE PAS utiliser le foyer sans avoir lu et compris le mode d'emploi. Ne pas utiliser un foyer selon les instructions d'utilisation risque de provoquer un incendie ou des blessures.**



**LA VITRE CHAUDE  
CAUSERA DES BRÛLURES.**

**NE PAS TOUCHER  
LA VITRE AVANT QU'ELLE  
N'AIT REFROIDI.**

**NE LAISSEZ  
JAMAIS LES ENFANTS  
TOUCHER LA VITRE.**

- Éloignez les enfants.
- SURVEILLEZ ATTENTIVEMENT les enfants présents dans la pièce où le foyer est installé.
- Prévenez les enfants et les adultes contre les dangers des températures élevées.

**Des températures élevées peuvent enflammer les vêtements ou d'autres matériaux inflammables.**

- Les vêtements, meubles, rideaux ou autres matières inflammables ne doivent pas être placés sur ou près de l'appareil.

**Une barrière conçue pour réduire les risques de brûlure au contact de la vitre chaude est fournie avec cet appareil et doit être installée en vue de protéger les enfants et autres personnes à risque. NE PAS utiliser l'appareil sans la barrière. Si la barrière est endommagée, la barrière doit être remplacée par une barrière du fabricant de cet appareil.**

Si la barrière est manquante ou s'il vous faut de l'aide pour l'installer correctement, contactez votre détaillant ou Hearth & Home Technologies.

Les jeunes enfants doivent être attentivement surveillés lorsqu'ils sont dans la même pièce que l'appareil. Les tout-petits, jeunes enfants et autres pourraient le toucher accidentellement et se brûler.

- Une barrière physique est recommandée s'il y a des personnes à risque dans la maison.
- Pour restreindre l'accès au foyer ou à un poêle, installez une barrière de sécurité ajustable pour garder les tout-petits, les jeunes enfants et les autres personnes à risque en dehors de la chambre et loin des surfaces chaudes.
- Installez un verrouillage d'interrupteur ou de télécommande avec une fonction de verrouillage pour protéger les enfants.
- Gardez les télécommandes hors de la portée des enfants.
- Ne laissez jamais un enfant seul près d'un foyer, qu'il soit en cours d'utilisation ou en refroidissement.

- Enseignez aux enfants à ne JAMAIS toucher le foyer.
- Envisagez de ne pas utiliser le foyer lorsque des enfants seront présents.

Contactez votre détaillant pour obtenir plus d'informations ou visitez le [www.hpba.org/Product-Info/Fireplace-Stove-Heater/Glass-Fronts-Safety](http://www.hpba.org/Product-Info/Fireplace-Stove-Heater/Glass-Fronts-Safety).

Pour empêcher la mise en marche accidentelle de votre foyer durant une longue période de temps (mois d'été, vacances, voyages, etc.) :

- Enlevez les piles des télécommandes.
- Éteignez les contrôles muraux.
- Placez le commutateur de sélection sur « OFF » sur le module de commande, puis retirez les piles.



**AVERTISSEMENT :** Ce produit et les combustibles utilisés pour le faire fonctionner (propane liquide ou gaz naturel), ainsi que les produits de la combustion de ces combustibles, peuvent vous exposer à des produits chimiques incluant le benzène, considéré par l'État de la Californie comme vecteur de cancer et d'autres problèmes liés à la reproduction. Pour en savoir plus, rendez-vous sur le site : [www.P65Warnings.ca.gov](http://www.P65Warnings.ca.gov).

## Éloignez les objets

**AVERTISSEMENT! NE PAS placer d'objets inflammables devant le foyer ou de manière à recouvrir les ailettes. Des températures élevées peuvent allumer un incendie. Voir la figure 3.1.**

Ne placez pas de chandelles et d'autres objets sensibles à la chaleur sur le manteau de foyer ou l'âtre. La chaleur peut endommager ces objets.

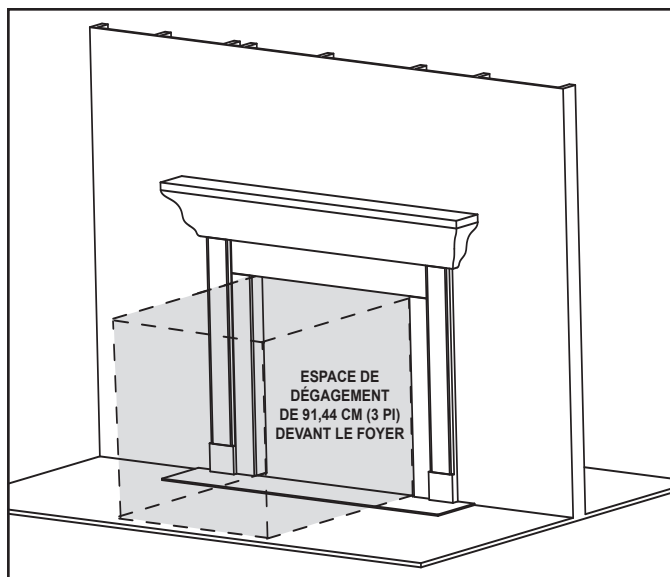

Figure 3.1 Exigences de dégagement - tous les modèles

## B. Pièces de fonctionnement général

La figure 3.2 montre les pièces principales de l'appareil et les sections du manuel dans lesquelles elles sont abordées.

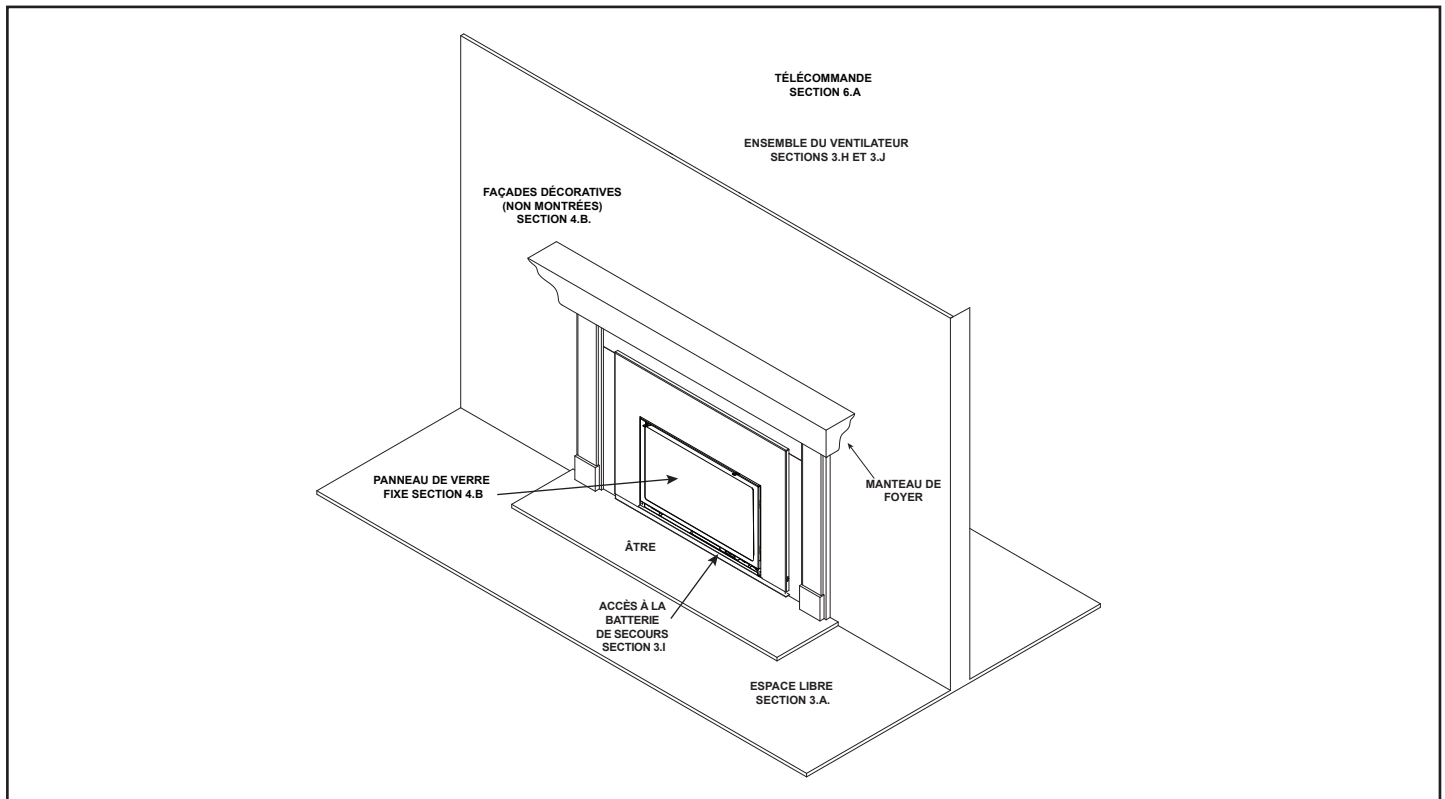

Figure 3.2 Pièces générales d'utilisation

## C. Spécifications du combustible

**AVERTISSEMENT ! Risque d'incendie ou d'explosion!**  
L'appareil doit être réglé pour être compatible avec le type de gaz!

- Cet appareil est conçu pour fonctionner au gaz naturel ou au propane. Assurez-vous que l'appareil est compatible avec le type de gaz sélectionné pour le site d'installation.
- Toutes les conversions doivent être effectuées par un technicien qualifié utilisant des pièces spécifiées et autorisées par Hearth & Home Technologies.

**REMARQUE :** Les températures indiquées ci-dessus sont prises avec une sonde de température, comme il est prescrit par la norme de test utilisée dans la certification de l'appareil. Si les températures sont prises sur les murs ou les manteaux de foyer avec un thermomètre infrarouge, ce dernier peut afficher des températures jusqu'à -1 degrés °C (30 degrés °F) ou plus en plus par rapport à la température réelle selon les réglages du thermomètre et les caractéristiques du matériau à mesurer. Utilisez des matériaux de finition appropriés pouvant supporter ces conditions. Pour des directives de finition supplémentaires, voir la section 8 du manuel d'installation.

## D. Surface murale/Directives pour la télévision

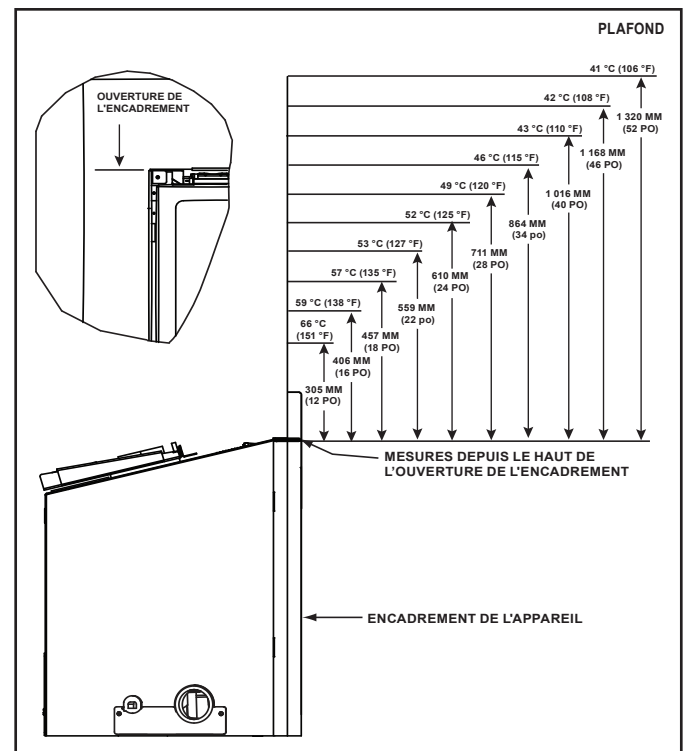
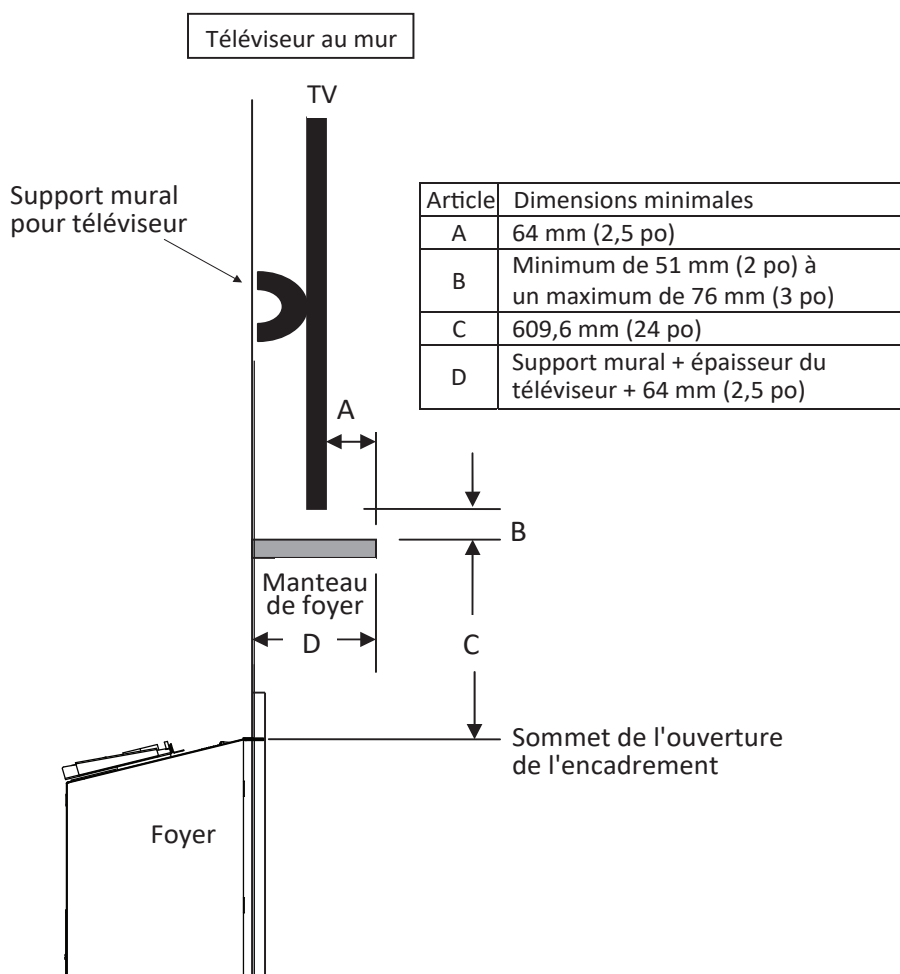

Figure 3.3 Températures de la surface du mur au-dessus de l'appareil



## Good Faith Guidelines for TV Installations above a Typical Gas Fireplace



### Remarques :

- Voici des dégagements recommandés en bonne foi ; ils ne constituent pas une garantie de conformité avec tous les maximums des températures d'exploitation permis par les fabricants de téléviseurs.
- Étant donné que chaque maison a ses propres caractéristiques de circulation d'air et que les températures de fonctionnement maximales autorisées peuvent différer d'un fabricant à l'autre et d'un modèle à l'autre, les températures du téléviseur devraient être validées lors de chaque installation. Les téléviseurs ne doivent pas être utilisés dans des situations où la température effective du téléviseur dépasse les températures de fonctionnement maximales autorisées par le fabricant, telles qu'elles sont indiquées dans les caractéristiques techniques du téléviseur. Contactez le fabricant du téléviseur directement si vous ne trouvez pas l'information dans les documents, ou si vous avez des questions supplémentaires.
- La hauteur et la profondeur du manteau de foyer doivent se conformer aux exigences spécifiées dans le manuel d'installation du foyer.
- La mesure « C » est prise depuis le haut de la hotte ou de l'ouverture du foyer.
- Suggestions sur la procédure pour réduire davantage les températures du téléviseur :
  - Accroître la dimension « A ».
  - Augmenter la dimension « C » ; en revanche, l'augmentation de la dimension « B » au-delà du maximum recommandé provoque généralement des températures plus élevées.

Figure 3.4 Directives de bonne foi pour le téléviseur

## E. Avant d'allumer l'appareil

Avant d'utiliser ce foyer pour la première fois, **demandez à un technicien qualifié** :

- De vérifier si tout le matériel d'emballage a été retiré de l'intérieur et/ou de sous la boîte à feu.
- Vérifier la bonne disposition des bûches, des braises et/ou de tout autre matériau décoratif.
- Vérifier le câblage.
- Vérifier le réglage de l'obturateur d'air.
- Vérifier l'absence de toute fuite de gaz.
- Vérifier que la plaque d'étanchéité de la vitre est bien installée. Voir la figure 3.6.

**ATTENTION !** La plaque d'étanchéité de la vitre doit être correctement installée. Risque de températures élevées des composants et d'exposition au monoxyde de carbone.

- De vérifier que la vitre est hermétique, bien positionnée et que la barrière intégrale est en place.

**AVERTISSEMENT! Risque d'incendie ou d'asphyxie!**  
**NE PAS** utiliser un foyer doté d'un panneau de verre fixe si ce dernier a été enlevé.

- Vérifiez que la vis de la plaque coulissante du col est bien fixée, voir figure 3.5.

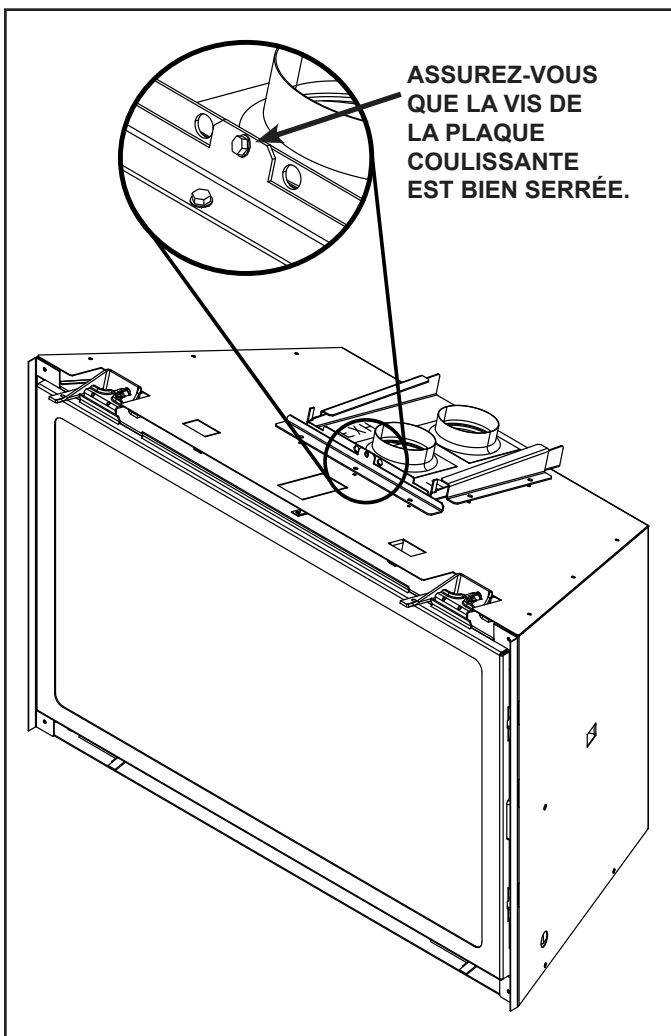

Figure 3.5 Détails sur la vis de la plaque coulissante du col

## F. Instructions d'allumage (IPI)

### POUR VOTRE SÉCURITÉ, VEUILLEZ LIRE AVANT D'ALLUMER

**AVERTISSEMENT** : Si vous ne suivez pas scrupuleusement ces instructions, il pourrait survenir un incendie ou une explosion pouvant causer des dommages, des blessures, voire la mort.



- A. Ce poêle est doté d'un système d'allumage par veilleuse intermittente qui allume automatiquement le brûleur. **NE PAS** essayer d'allumer le brûleur à la main.
- B. **AVANT D'ALLUMER**, essayez de détecter une odeur de gaz tout autour du poêle. Ne pas oublier de sentir près du sol car certains gaz sont plus lourds que l'air et s'accumulent au niveau du sol.

#### QUE FAIRE SI VOUS SENTEZ UNE ODEUR DE GAZ.

- **NE PAS** tenter d'allumer aucun appareil.
- **NE PAS** toucher aucun interrupteur électrique, ni décrocher aucun téléphone à l'intérieur.

- Appelez immédiatement votre fournisseur de gaz en utilisant le téléphone d'un voisin. Suivez les instructions du fournisseur de gaz.
- Si vous ne pouvez pas joindre votre fournisseur de gaz, appelez les pompiers.
- C. N'utilisez que votre main pour pousser et tourner le bouton de commande du gaz. N'utilisez aucun outil. Si vous ne pouvez pas pousser le bouton ou le tourner à la main, n'essayez pas de réparer le problème : appelez un technicien de service qualifié. Utiliser une force excessive ou tenter un dépannage risque de provoquer un incendie ou une explosion.
- D. **NE PAS** utiliser ce poêle s'il a été partiellement immergé. Appeler immédiatement un technicien de service pour qu'il puisse l'inspecter et remplacer les pièces du système de commande qui ont été endommagées par l'eau.

### INSTRUCTIONS D'ALLUMAGE (veilleuse)

1. Ce poêle est doté d'un système d'allumage automatique du brûleur. **NE PAS** essayer d'allumer le brûleur à la main.

**VANNE  
DE GAZ**

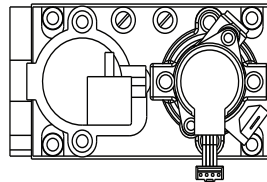

2. Attendez cinq (5) minutes pour permettre au gaz de se dissiper. Puis essayez de détecter une odeur de gaz, également près du sol. Si vous détectez une odeur de gaz, **ARRÊTEZ!** Suivez la rubrique « B » des informations de sécurité à gauche de cette étiquette. Si vous ne détectez aucune odeur de gaz, allez à l'étape suivante.
3. Pour allumer le brûleur :  
Équipé d'un interrupteur mural : Tournez l'interrupteur « ON/OFF » à « ON ».  
Équipé d'une télécommande ou d'un contrôle mural : Appuyez sur le bouton « FLAME ».  
Équipé d'un thermostat : Régler à la température désirée.
4. Si le poêle ne s'allume pas après trois tentatives, appelez immédiatement un technicien de service ou le fournisseur de gaz.

### COUPER L'ARRIVÉE DE GAZ AU POÊLE

1. Équipé d'un interrupteur mural : Tournez l'interrupteur « ON/OFF » à « OFF ».  
Équipé d'une télécommande ou d'un contrôle mural : Appuyez sur le bouton « OFF ».  
Équipé d'un thermostat : Régler la température au plus bas.
2. Le technicien de service devrait couper l'alimentation électrique au contrôle lors d'un service.



# DANGER



**LA VITRE CHAUDE PEUT PROVOQUER DES BRÛLURES.  
NE PAS TOUCHER LA VITRE AVANT QU'ELLE AIT REFROIDI.  
NE LAISSER JAMAIS LES ENFANTS TOUCHER LA VITRE.**

Une barrière conçue pour réduire le risque de brûlure au contact de la vitre chaude est offerte avec cet appareil ménager et devrait être installée en vue de protéger les enfants et autres individus à risque.

## AVERTISSEMENT :

**NE PAS BRANCHER DE TENSION DE LIGNE (110/120 V c.a. OU 220/240 V c.a.) À LA VANNE DE CONTRÔLE.**

Les installations, réglages, modifications, réparations ou entretiens incorrects peuvent provoquer des blessures et des dégâts matériels. Se reporter aux informations du manuel fourni avec cet appareil. Pour obtenir de l'aide ou des renseignements supplémentaires, consulter un installateur, service de réparation ou fournisseur de gaz qualifié.

Cet appareil a besoin d'air frais pour fonctionner en toute sécurité et doit donc être installé en conséquence.



**AVERTISSEMENT:** Ce produit et les combustibles utilisés pour le faire fonctionner (propane liquide ou gaz naturel), ainsi que les produits de la combustion de ces combustibles, peuvent vous exposer à des produits chimiques incluant le benzène, connu par l'État de la Californie comme causant le cancer et d'autres problèmes liés à la reproduction. Pour d'autres informations, rendez-vous au : [www.P65Warnings.ca.gov](http://www.P65Warnings.ca.gov).

Le brûleur et le compartiment de commande doivent demeurer propres. Se reporter aux instructions d'installation et d'utilisation accompagnant ce poêle.

## ATTENTION :

Chaud pendant le fonctionnement. **NE PAS** toucher. **DANGER DE BRÛLURES GRAVES.** Éloigner les enfants, les vêtements, les meubles, l'essence et les autres liquides inflammables.

**NE PAS** utiliser un appareil dont le panneau de verre fixe a été enlevé, est fissuré ou brisé. Le panneau de verre fixe doit être remplacé par un technicien de service autorisé.

### NE PEUT ÊTRE UTILISÉ AVEC DU COMBUSTIBLE SOLIDE

Peut être utilisé avec du gaz naturel et du propane. Un kit de conversion fourni par le fabricant permet de convertir ce poêle pour qu'il puisse fonctionner avec une autre source de combustible.

Également certifié pour utilisation dans une chambre à coucher ou chambre-salon.

Cet appareil électroménager doit être installé conformément aux codes locaux, le cas échéant; s'il n'existe aucun code, suivre le *Code national sur les gaz combustibles ANSI Z223.1/ NFPA 54* ou le *Code national sur l'installation d'appareils au gaz ou au propane CSA B149.1*.

**Pour obtenir de plus amples renseignements  
sur l'utilisation de votre foyer Hearth & Home  
Technologies, visitez le [www.hearthnhome.com](http://www.hearthnhome.com).**

593-913J

## G. Rodage de l'appareil

### Procédure de rodage

- Le foyer doit être utilisé pendant trois ou quatre heures à haute intensité.

Cette procédure fait durcir le matériel utilisé pour fabriquer le foyer.

- Éteignez le foyer et laissez-le refroidir complètement.
- Retirez la façade décorative et le panneau de verre fixe. Voir la section 4.B.
- Nettoyez l'assemblage du panneau de verre. Voir la section 4.B.
- Vérifier que la plaque d'étanchéité de la vitre est bien installée. Voir la figure 3.6.

**ATTENTION !** La plaque d'étanchéité de la vitre doit être correctement installée. Risque de températures élevées des composants et d'exposition au monoxyde de carbone.

- Remplacez le panneau de verre fixe, puis, faites fonctionner au réglage élevé pendant 12 heures de plus.

**Remarque :** Certains systèmes IPI sont dotés d'un dispositif de sécurité qui arrête automatiquement le foyer après 9 heures de fonctionnement continu sans réception d'une directive par la télécommande. Si cela se produit, redémarrez l'appareil.

- Vérifiez que la vis de la plaque coulissante du col est bien fixée, voir figure 3.5.

**REMARQUE!** Ouvrez les fenêtres pour permettre la circulation de l'air durant les premières utilisations du foyer.

- Certaines personnes peuvent être sensibles à la fumée et aux odeurs.
- Les détecteurs de fumée pourraient s'activer.

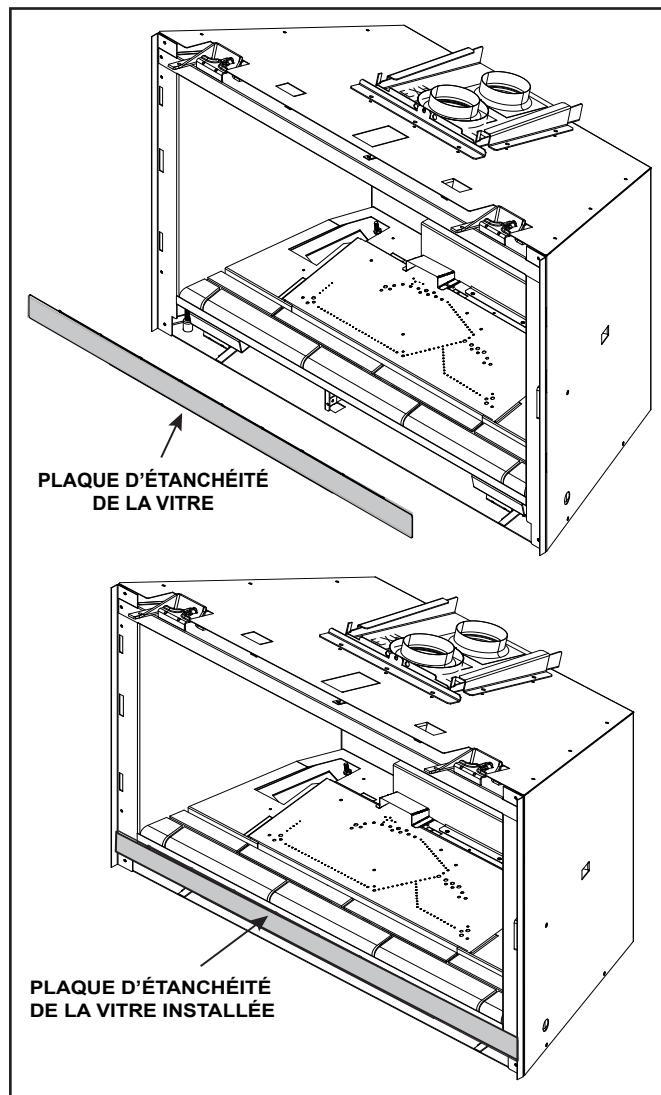

Figure 3.6 Plaque d'étanchéité de la vitre

## H. Gestion de la chaleur

### Puissance calorifique

L'intensité du chauffage peut être contrôlée sur le modèle SUPREME-IFT en réglant les fonctions « FLAME » (FLAMME) et « FAN » (VENTILATEUR) sur la télécommande RC-400.

**REMARQUE !** Réglez le ventilateur sur une vitesse élevée à l'aide de la télécommande RC400 lors des trois ou quatre premières heures de mise en service. Voir la section G. Cette période de rodage permettra un contrôle optimal de la vitesse des ventilateurs lors des utilisations futures.

**VOIR LA SECTION 4 POUR DAVANTAGE DE DÉTAILS SUR L'ACCÈS AUX COMPOSANTS.**

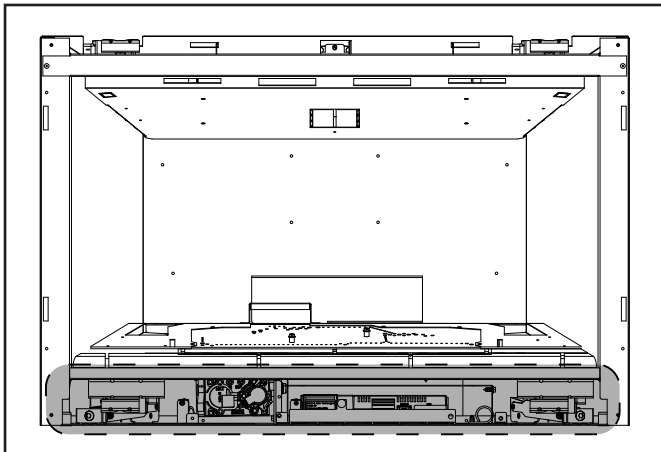

Figure 3.7 Cavité des commandes

## I. Utilisation pendant une panne d'électricité - IntelliFire™ Tactile

Le système d'allumage intermittent IntelliFire™ Tactile est livré avec un système de piles de secours permettant au système de fonctionner pendant une panne d'électricité. Voir le sac du manuel de l'appareil pour le bloc-piles. Les piles ne doivent pas être laissées dans le bloc-piles lorsque l'électricité est utilisée pour faire fonctionner le foyer. Enlevez les piles du bloc-piles lorsque l'électricité revient et retirez le bloc-piles de l'appareil.

**REMARQUE :** Les piles ne doivent être utilisées comme source d'énergie qu'en cas d'urgence lors d'une panne d'électricité. Les piles ne doivent pas être utilisées comme source d'énergie primaire et sur de longues périodes. Les piles ont tendance à se corroder avec le temps.

### Pour utiliser le foyer à l'aide de piles (CC) :

1. Accédez à la cavité du contrôle de l'appareil. Voir la figure 3.7 pour l'emplacement. La façade décorative devra être enlevée.
2. Réglez l'interrupteur de réinitialisation de l'encadrement sur la position « OFF ». Voir la figure 3.9. Assurez-vous que l'interrupteur du module d'allumage n'est **PAS** sur la position « ON ».

3. Localisez le bloc-piles et insérez quatre piles AA. Le bloc-piles se situe dans le sac du manuel qui a été livré avec l'appareil. La polarité des piles doit être respectée pour éviter d'endommager le module. Branchez aux câbles noir et rouge portant la mention « BATT ». Un schéma complet du câblage est inclus dans la section traitant de l'électricité, dans le manuel d'installation.
4. Avant d'utiliser l'appareil, installez la façade décorative. Si elle est retirée, installez la plaque d'étanchéité de la vitre et le panneau de verre fixe.

**ATTENTION !** La plaque d'étanchéité de la vitre doit être correctement installée. Risque de températures élevées des composants et d'exposition au monoxyde de carbone.

5. Allumez l'appareil selon les instructions ci-dessous pour le type de contrôle approprié de l'appareil :

#### Télécommande :

- Un récepteur est fixé au module d'allumage
- Réglez l'interrupteur de réinitialisation de l'encadrement sur la position « ON ». Voir la figure 3.9. Assurez-vous que l'interrupteur du module d'allumage est en position « REMOTE ».
- Utilisez la télécommande pour mettre en marche l'appareil.
- Pour préserver les piles, n'utilisez pas les options THERMOSTAT ou FLAME HI/LO.

#### Module d'allumage :

- Réglez l'interrupteur de réinitialisation de l'encadrement sur la position « ON ». Voir la figure 3.9.
- Localisez le module d'allumage dans la cavité des commandes.
- Glissez l'interrupteur ON/REMOTE/OFF à la position ON. Voir la Figure 3.8.

**REMARQUE :** Certaines fonctionnalités seront perdues lors de l'utilisation des piles, incluant le ventilateur, l'éclairage, ou toute autre fonction auxiliaire exigeant une alimentation électrique de 110-120 V c.a.

### Pour retourner à l'utilisation sur alimentation électrique (c.a.)

- Réglez l'interrupteur de réinitialisation de l'encadrement sur la position « OFF ». Voir la figure 3.9.
- Retirez la façade décorative.
- Débranchez le bloc-piles, retirez les piles et rangez le bloc-piles pour plus tard.
- Glissez l'interrupteur ON/REMOTE/OFF à REMOTE.
- Remplacez la façade décorative. Remplacez la plaque d'étanchéité de la vitre et le panneau de verre fixe.

**ATTENTION !** La plaque d'étanchéité de la vitre doit être correctement installée. Risque de températures élevées des composants et d'exposition au monoxyde de carbone.

- Revenez à un fonctionnement normal avec la RC400.

## J. Instructions détaillées de l'utilisation des composants - IntelliFire™ Tactile

### Instructions d'utilisation détaillées du IFT-ECM

Ce modèle est expédié de l'usine avec la télécommande IFT-RC400.

#### VOIR LA SECTION 4 POUR DAVANTAGE DE DÉTAILS SUR L'ACCÈS AUX COMPOSANTS.

1. Le module de commande électronique (IFT-ECM) possède un commutateur de sélection à trois positions ON/OFF/REMOTE qui doit être réglé pour un bon fonctionnement. Voir la figure 3.8. Lorsque vous changez la position, il est important de faire une pause de 1 à 2 secondes dans chaque position.

#### Position « OFF » :

L'appareil ne répondra à aucune commande de l'interrupteur mural, ni de la télécommande IFT-RC150 ou IFT-RC400. L'appareil doit être en position OFF pendant l'installation, l'entretien, et l'installation de la pile de secours, la conversion du combustible et la réinitialisation du IFT-ECM dans l'éventualité où le système passe en mode LOCK-OUT à la suite d'une erreur du système. Lorsque positionné à OFF pendant que l'appareil est en marche, le système s'arrête.

#### Position « ON » :

L'appareil s'allumera et fonctionnera continuellement au réglage de flamme maximum (« HI »). Aucun ajustement de la hauteur de la flamme n'est possible.

**Le IFT-ECM dispose d'une fonctionnalité de sécurité qui éteindra automatiquement le foyer après 9 heures de fonctionnement continu en position ON.**

#### Position REMOTE :

La position à distance permet de contrôler l'appareil à partir d'un interrupteur mural et d'une télécommande IFT-RC400 ou IFT-RC150. L'interrupteur du IFT-ECM doit être à cette position pour l'appairage du IFT-ECM avec le IFT-ACM (si installé), et/ou les télécommandes IFT-RC400 et IFT-RC150. Consultez le manuel d'installation du IFT-RC400 ou IFT-RC150 pour obtenir des instructions détaillées au sujet de l'appairage du IFT-ECM avec les télécommandes. Après avoir réussi l'appairage d'un IFT-RC400, tous les accessoires installés peuvent être contrôlés par le IFT-RC400 (voir le manuel du IFT-RC400). Le RC150 permet à l'utilisateur d'allumer et d'éteindre la flamme de l'appareil et d'activer le mode Climat froid, si désiré. Le IFT-ECM comporte une caractéristique de sécurité qui arrêtera automatiquement le foyer après 9 heures de fonctionnement continu sans avoir reçu une commande du IFT-RC400, du IFT-RC150 ou de l'interrupteur mural.

2. Si plusieurs options de contrôle sont installées, le IFT-ECM répondra à la dernière commande émise par l'interrupteur mural ou par IFT-RC400 ou IFT-RC150.

3. Le bouton de la veilleuse sur du IFT-ECM active la fonction Climat Froid du foyer. Cette fonction allume la flamme de la veilleuse SEULEMENT pour fournir suffisamment de chaleur dans la boîte à feu pour réduire la condensation dans des conditions ambiantes de fraîcheur et d'humidité élevée. Pour désactiver l'option Climat froid, appuyez et maintenez le bouton de la veilleuse pendant une seconde, puis relâchez. L'IFT-ECM émettra deux clignotements du voyant DEL vert, fera entendre deux bips, puis allumera et rectifiera la flamme de la veilleuse. Pour désactiver l'option Climat froid, appuyez sur et maintenez le bouton de la veilleuse pendant une seconde et relâchez. L'IFT-ECM émettra un clignotement du voyant DEL vert, fera entendre un bip et éteindra la flamme de la veilleuse. Si la télécommande est appairée avec le IFT-ECM, cette caractéristique peut également être activée avec le IFT-RC400 et/ou le IFT-RC150.

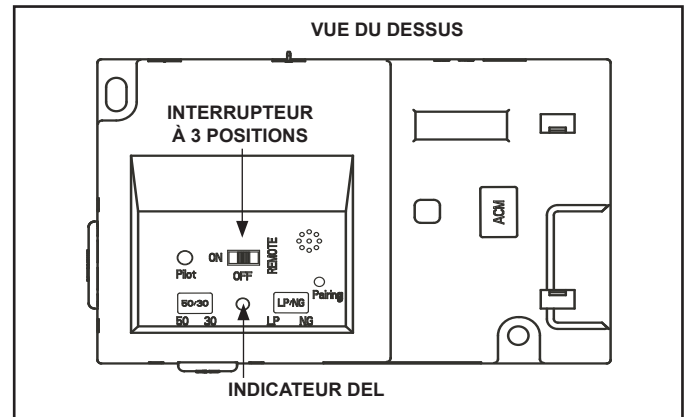

Figure 3.8 IFT-ECM

**DANGER**

**Risque d'explosion**

**NE PAS** modifier la position du commutateur de sélection ON/OFF/REM plus d'une fois dans un délai de cinq minutes. Les gaz peuvent s'accumuler dans la boîte à feu. Appelez un technicien qualifié.

4. Une réinitialisation du IFT-ECM est nécessaire si le module est en état de verrouillage. Lorsque cela se produit, l'appareil s'éteint et l'indicateur DEL du IFT-ECM clignotera en un code d'erreur ROUGE/VERT avec un seul bip double. Si le IFT-ECM est en état de verrouillage, consultez le tableau de dépannage pour interpréter le code d'erreur et prendre les mesures correctives nécessaires. Pour réinitialiser le IFT-ECM après une erreur de verrouillage :

**ATTENTION! Risque de brûlures!** Les surfaces de l'appareil sont chaudes lors du fonctionnement et du refroidissement. Soyez prudent et portez des gants lorsque vous ouvrez l'avant de l'appareil et accédez aux composants internes.

- Réglez l'interrupteur de réinitialisation de l'appareil sur la position « OFF ». Voir la figure 3.9 pour l'emplacement de l'interrupteur de réinitialisation.

**ou**

- Réglez le commutateur de sélection à 3 positions du IFT-ECM sur « OFF ».
- Attendez cinq (5) minutes pour permettre aux possibles gaz de se dissiper.
- Réglez l'interrupteur de réinitialisation de l'appareil sur la position « ON ».

**ou**

- Placez le sélecteur à 3 positions du IFT-ECM sur la position ON ou REMOTE. Le module émettra un bip et le voyant DEL VERT clignotera trois fois indiquant un allumage réussi.

S'il est placé à ON, l'appareil s'allumera normalement si la condition d'erreur a été corrigée.

S'il est placé en position IFT-REM ou si l'interrupteur de réinitialisation est utilisé, utilisez les IFT- RC400, IFT- RC150 ou interrupteur mural pour allumer l'appareil. L'appareil s'allumera normalement si la condition d'erreur a été corrigée.

Si le IFT-ECM entre à nouveau en condition de verrouillage après ces étapes, appelez votre détaillant pour un entretien.

## Allumer/éteindre l'appareil :

Un contrôle mural, un thermostat ou une télécommande peut être utilisé pour la fonction « ON/OFF » de l'appareil. Suivez les instructions jointes au contrôle installé. Communiquez avec votre détaillant pour plus de détails.

## Ensemble du ventilateur

- Cet appareil comprend un ventilateur installé en usine.
- Les fonctions du ventilateur sont intégrées dans la télécommande IFT-RC400 incluse.

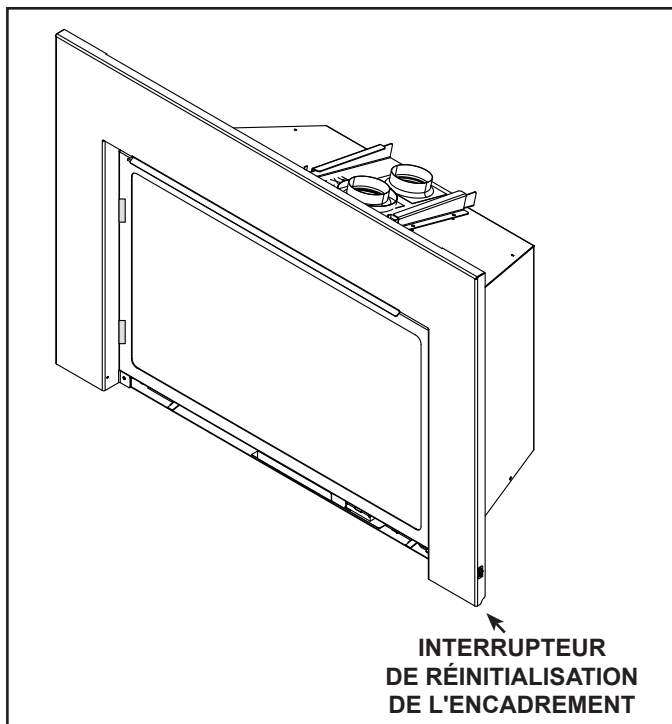

Figure 3.9 Interrupteur de réinitialisation de l'encadrement

# 4 Maintenance et entretien

N'importe quel écran de sécurité qui est enlevé lors de réparations doit être remis en place avant le fonctionnement du foyer.

Lorsque votre foyer est maintenu de manière appropriée, il vous donne de nombreuses années d'utilisation sans problèmes. **Communiquez avec votre détaillant** pour vos questions concernant la bonne utilisation, le dépannage et le service de votre appareil. Visitez le [www.heatnglo.com](http://www.heatnglo.com) pour trouver un détaillant. Nous recommandons un entretien annuel effectué par un technicien qualifié.

## A. Maintenance : Fréquence et tâches

Tâche	Fréquence	Doit être effectué par
Façade décorative	Annuellement	Propriétaire de l'habitation
Nettoyage de la vitre	Saisonnier	
Accès aux contrôles	Saisonnier	
Télécommande	Saisonnier	
Ventilation	Saisonnier	
Inspection du joint d'étanchéité et de la vitre	Annuellement	Technicien de service qualifié
Inspection des bûches	Annuellement	
Inspection de la boîte à feu	Annuellement	
Compartiment du contrôle et dessus de la boîte à feu	Annuellement	
Allumage et fonctionnement du brûleur	Annuellement	

## B. Tâches de maintenance : propriétaire

L'installation et les réparations doivent seulement être effectuées par un technicien qualifié. Au moins chaque année, l'appareil devrait être inspecté avant son utilisation par un professionnel.

Les tâches suivantes peuvent être effectuées annuellement par le propriétaire. Si vous êtes inconfortable à effectuer cette liste de tâches, veuillez appeler votre fournisseur pour un rendez-vous.

Des nettoyages plus fréquents peuvent être nécessaires en raison de la poussière causée par des tapis, des matelas, etc. Il est impératif que les compartiments des commandes, les brûleurs et les conduits d'air de l'appareil soient gardés propres. Toute grille de protection, protection ou barrière enlevée pour réparer l'appareil doit être remise en place avant sa réutilisation.

**ATTENTION! Risque de brûlures! Le foyer doit être arrêté et refroidi avant d'y effectuer un entretien.**

## Façade décorative

**Fréquence :** Annuellement

**Par :** Propriétaire de l'habitation

**Outils nécessaires :** Gants de protection, surface de travail stable

- Évaluez l'état de l'écran et remplacez-le si nécessaire.
- Inspectez pour relever la présence de rayures, d'entailles ou d'autres signes de dégâts; réparez si nécessaire.
- Dépoussiérez et passez l'aspirateur sur les surfaces.

## Nettoyage de la vitre

**Fréquence :** Saisonnier

**Par :** Propriétaire de l'habitation

**Outils nécessaires :** Gants de protection, nettoyant à vitre, toile de protection, outil multifonction et surface de travail stable.

**ATTENTION! Manipulez l'assemblage du panneau de verre avec prudence. La vitre peut se briser.**

- Évitez de cogner, de rayer ou de claquer la vitre.
  - N'utilisez aucun nettoyant abrasif.
  - **NE PAS nettoyer la vitre quand elle est chaude**
  - Préparez une surface de travail assez grande pour y accueillir le panneau de verre fixe et le cadre de la porte en plaçant une toile de protection sur une surface plane et stable.
- Remarque :** Le panneau de verre fixe et le joint peuvent comporter des résidus pouvant tacher le plancher ou la moquette.
- Retirer la porte ou la façade décorative du foyer et mettre de côté sur une surface de travail.



## Retrait de l'assemblage du panneau de verre fixe

**AVERTISSEMENT ! Risque d'asphyxie!** Manipulez l'assemblage du panneau de verre avec prudence. Inspectez le joint d'étanchéité afin de vous assurer qu'il n'est pas endommagé ; inspectez la vitre afin de déterminer si elle est fissurée, émaillée ou égratignée.

- **NE PAS** heurter, faire claquer ou rayer le verre.
- **NE PAS** utiliser le foyer si la vitre a été enlevée ou si elle est fissurée, cassée ou rayée.
- Remplacez l'ensemble complet.
- Le panneau de verre fixe s'attache au foyer en quatre points. Les quatre mécanismes d'attache est constitué de verrous à ressorts. Un exemple de verrou de vitre est montré à la Figure 4.2.
- Pour dégager le panneau de verre, utilisez l'outil multifonction fourni. Voir la figure 4.1. Tout en tenant le panneau de verre, tirez les deux verrous inférieurs à ressort vers l'avant et laissez-les se rétracter loin du panneau de verre. Inclinez la partie inférieure du panneau de verre vers l'extérieur jusqu'à ce que les verrous du haut soient dégagés.
- Nettoyez la vitre avec un détergent non abrasif.
- Dépôts légers : Utilisez un chiffon doux avec de l'eau et du savon.
- Dépôts importants : Utilisez un nettoyant commercial pour vitre de foyer (consultez votre concessionnaire).

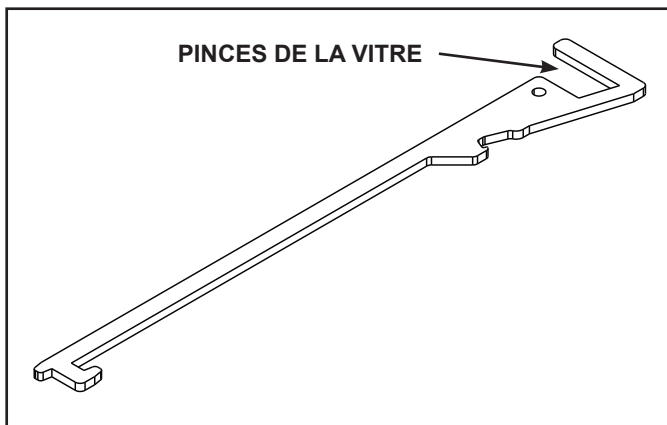

Figure 4.1 Outil multifonction

## Remise en place du panneau de verre fixe

- Vérifier que la plaque d'étanchéité de la vitre est bien installée. Voir la figure 4.3.

**ATTENTION !** La plaque d'étanchéité de la vitre doit être correctement installée. Risque de températures élevées des composants et d'exposition au monoxyde de carbone.

- Inclinez la partie supérieure du panneau de verre vers le foyer et glissez-le vers le haut afin qu'il s'engage dans les verrous supérieurs. Vérifiez que les verrous supérieurs sont bien engagés, puis attachez les deux verrous inférieurs à l'aide de l'outil multifonction fourni.
- Réinstallez la porte ou la façade décorative.

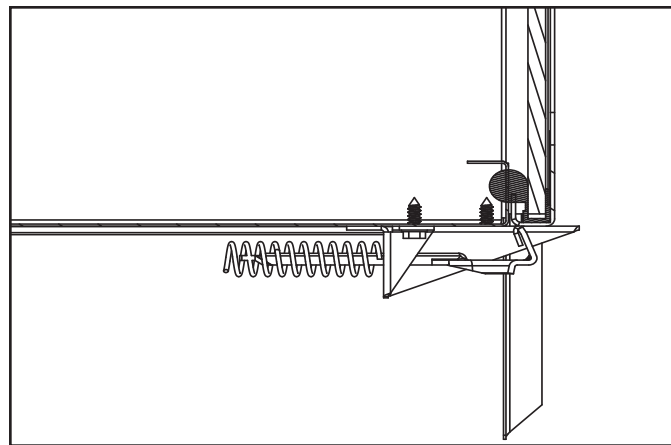

Figure 4.2 Panneau de verre fixe

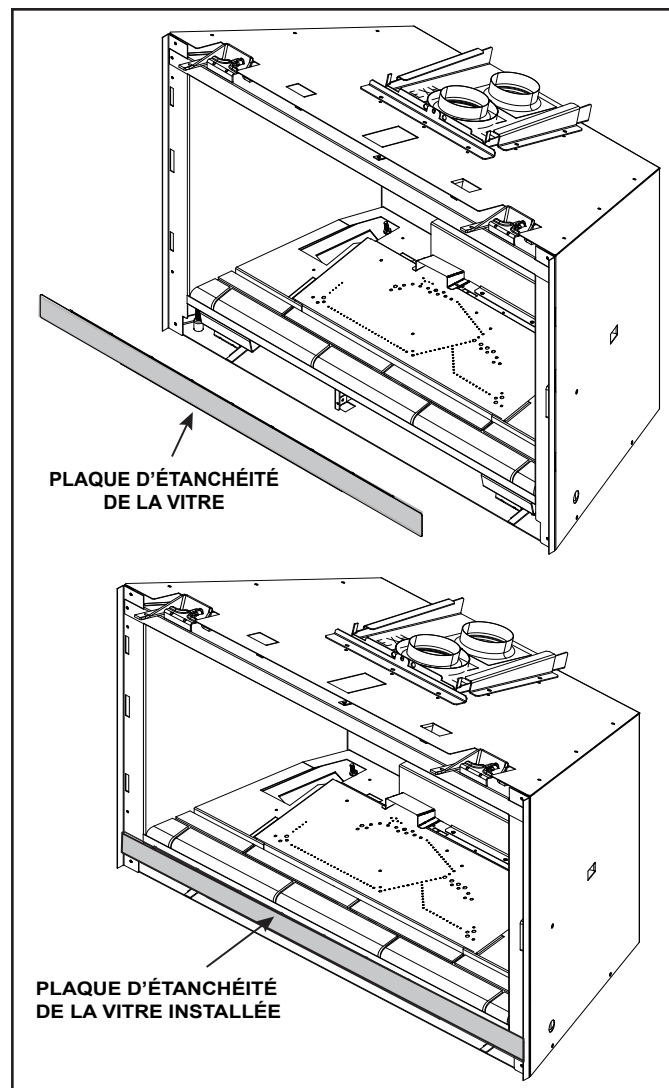

Figure 4.3 Plaque d'étanchéité de la vitre

## Accès à la cavité des commandes

**Outils nécessaires :** Gants de protection, outil multifonction.

- Retirez la façade décorative.
- Retirez l'assemblage du panneau de verre.
- Retirez la plaque d'étanchéité de la vitre. Voir la figure 4.3.
- Les pinces de vitre peuvent être retirées pour un meilleur accès aux composants. Voir la figure 4.5. Faites attention en manipulant la base réfractaire.

**Remarque :** La pince de vitre inférieure droite sur les modèles de 635 mm (25 po) doit être retirée pour pouvoir accéder aux commandes.

- Pour y accéder, faites glisser le plateau de composants vers l'extérieur. Voir la figure 4.4.

**Remarque :** Il peut être nécessaire de retirer les câbles des pinces pour un accès complet. Voir la figure 4.4.

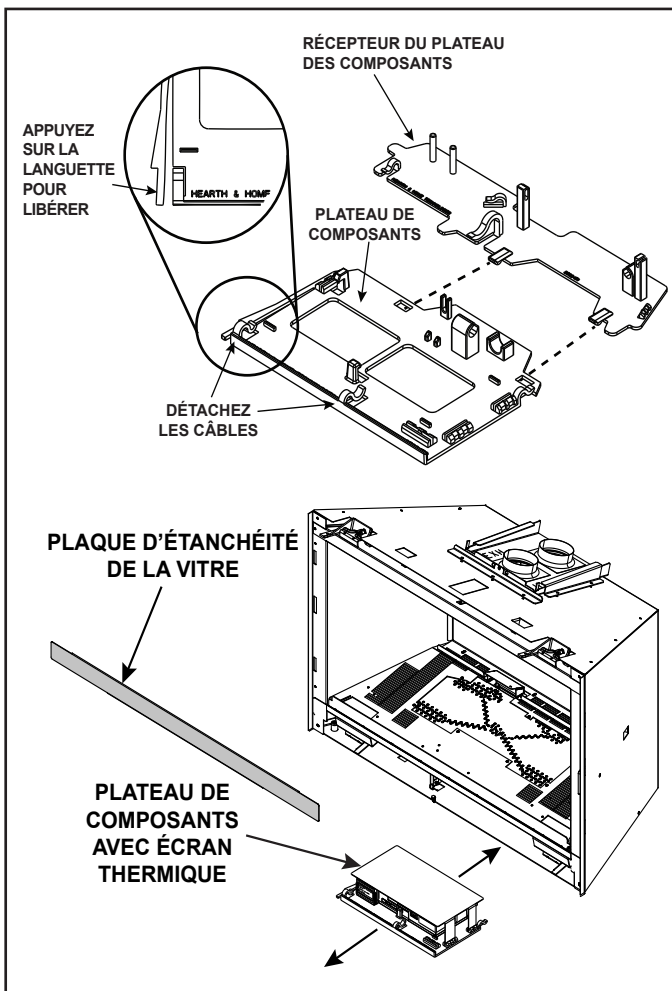

Figure 4.4 Accès au plateau de composants

**ATTENTION :** Assurez-vous de réinstaller l'écran thermique avant d'allumer l'appareil. Les composants vont surchauffer.

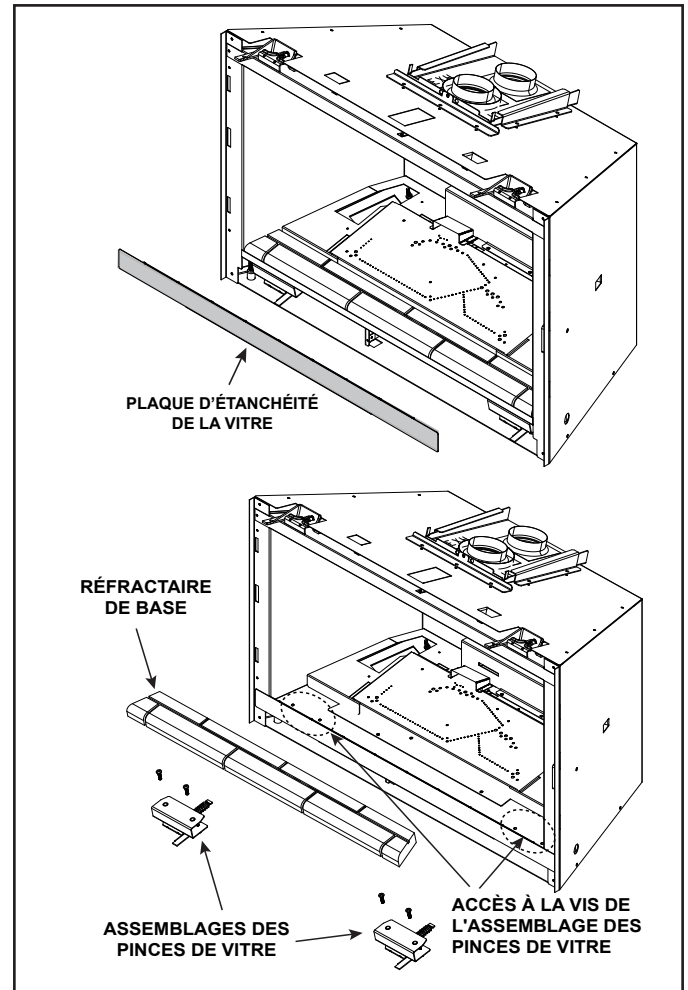

Figure 4.5 Retrait des pinces de vitre

## Commande à distance

**Fréquence** : Saisonnière

**Par** : Propriétaire de l'habitation

**Outils nécessaires** : Instructions de remplacement des piles et de la télécommande.

- Repérez l'émetteur et le récepteur de la télécommande.
- Vérifiez le fonctionnement de la télécommande. Reportez-vous aux instructions du fonctionnement de la télécommande pour la procédure appropriée de l'étalonnage et de la configuration.
- Remplacer au besoin les piles des émetteurs à distance.
- Conservez la télécommande hors de la portée des enfants.

Si vous n'utilisez pas votre foyer pendant une longue période (mois d'été, vacances, voyages, etc.), et pour en éviter l'utilisation non intentionnelle :

- Enlevez les piles des télécommandes.
- Placez l'interrupteur ON/OFF/REMOTE du module de commande à OFF.

## Ventilation

**Fréquence** : Saisonnière

**Par** : Propriétaire de l'habitation

**Outils nécessaires** : Gants de protection et lunettes de sécurité.

- Inspectez l'évacuation et le chapeau de l'extrémité pour des obstructions telles que des plantes, des nids oiseaux, des feuilles, de la neige, des débris, etc.
- Vérifiez le dégagement du chapeau de l'extrémité par rapport aux structures à bâtir (agrandissement, patios, clôtures ou remise).
- Vérifiez que la vis de la plaque coulissante du col est bien fixée, voir figure 3.5.
- Vérifiez la présence de corrosion ou de séparation.
- Vérifiez que le calfeutrage, l'étanchéité et les solins soient intacts.
- Inspectez le bouclier de tirage/dispositif anti-rafale pour s'assurer qu'il n'est ni endommagé, ni manquant.

## C. Tâches de maintenance – technicien qualifié

Les tâches suivantes doivent être effectuées par un technicien qualifié.

### Inspection du joint d'étanchéité et de la vitre

**Fréquence** : Annuellement

**Par** : Technicien de service qualifié

**Outils nécessaires** : Gants de protection, toile de protection, outil multifonction et surface de travail stable.

- Inspectez l'état du joint d'étanchéité.
- Inspectez le panneau de verre fixe pour relever la présence de rayure ou d'entaille qui pourrait fragiliser le verre et provoquer son éclat sous l'effet de la chaleur.
- Vérifiez le bon état de la vitre et son cadre. Les remplacer si nécessaire.
- Vérifiez que le panneau de verre fixe est correctement retenu et que les composants d'attache sont intacts et en bon état. Remplacez si nécessaire.
- Vérifier que la plaque d'étanchéité de la vitre est bien installée. Voir la figure 4.3.

**ATTENTION !** La plaque d'étanchéité de la vitre doit être correctement installée. Risque de températures élevées des composants et d'exposition au monoxyde de carbone.

### Bûches

**Fréquence** : Annuellement

**Par** : Technicien de service qualifié

**Outils nécessaires** : Gants de protection.

- Inspectez que les bûches ne sont ni endommagées et qu'il n'en manque aucune. Les remplacer si nécessaire. Consultez le manuel d'installation pour obtenir des instructions au sujet de la disposition des bûches.
- Vérifiez la disposition des bûches afin qu'aucune n'empiète sur la flamme, causant l'émission de suie. Corrigez le cas échéant.

### Compartiment de commande et haut de la boîte à feu

**Fréquence** : Annuellement

**Par** : Technicien de service qualifié

**Outils nécessaires** : Gants de protection, aspirateur, chiffons

- Passez l'aspirateur et essuyez la poussière, les toiles d'araignées, les débris ou poils d'animaux domestiques. Soyez prudent lors du nettoyage de ces zones. Les vis qui ont perforé la tôle ont des extrémités pointues qui doivent être évitées.
- Vérifiez que la vis de la plaque coulissante du col est bien fixée. Voir la figure 3.5.
- Éliminez toutes les matières étrangères.
- Vérifiez que la circulation de l'air n'est pas entravée.
- Vérifiez que les fils sont toujours bien branchés.

## Allumage et fonctionnement du brûleur

**Fréquence** : Annuellement

**Par** : Technicien de service qualifié

**Outils nécessaires** : Gants de protection, aspirateur, balai, lampe de poche, voltmètre, jeu de mèches et manomètre.

- Vérifiez que le brûleur est correctement fixé et qu'il est aligné avec la veilleuse ou l'allumeur.
- Nettoyez le dessus du brûleur, inspectez les orifices pour d'éventuelles obstructions, la corrosion ou la détérioration. Remplacez le brûleur si nécessaire.
- Remplacez les braises incandescentes Glowing Embers® avec de nouvelles pièces de la taille d'un dix cents. **NE PAS** obstruer les orifices ou les trajets d'allumage importants. Reportez-vous au manuel d'installation de l'appareil pour la bonne disposition des braises.
- Vérifiez si les piles ont été enlevées des systèmes IPI de secours pour empêcher la défaillance prématurée ou la fuite des piles.
- Vérifiez la qualité de l'allumage et la propagation de la flamme à tous les orifices. Vérifiez qu'il n'y a aucun délai d'allumage. Inspectez et assurez-vous que l'allumage du brûleur principal survienne dans les quatre premières secondes de l'ouverture de la vanne de gaz principale.
- Inspectez toute montée de flamme ou autres problèmes.
- Vérifiez le bon ajustement de l'obturateur d'air. Consultez le manuel d'installation quant au bon réglage de l'obturateur d'air. Vérifiez que l'obturateur d'air est exempt de tout débris et poussière.
- Vérifiez le bon ajustement du modérateur vertical. Consultez le manuel d'installation pour connaître le réglage requis du modérateur vertical.
- Inspectez l'orifice pour des dépôts de suie, de poussière et la corrosion. Vérifiez que la bonne taille de l'orifice est utilisée. Se reporter à la liste des pièces de rechange pour la taille adéquate de l'orifice.
- Vérifiez les pressions dans le collecteur et à l'entrée. Ajustez le régulateur au besoin.
- Vérifiez tous les tubes accessibles qui comportent du gaz, les raccords, les tuyaux et autres composants afin de déceler la présence de fuites.
- Inspectez la qualité du comportement de la flamme de la veilleuse. Consultez la figure 4.6 pour un comportement de la flamme de la veilleuse. Nettoyez ou remplacez la tête d'injecteur à filetage mâle si nécessaire.
- Inspectez la tige du détecteur IPI pour détecter la présence de suie, de corrosion ou de signes de détérioration. Polissez avec une fine laine d'acier ou remplacez selon le besoin.
- Vérifiez qu'il n'y a pas de court-circuit dans le circuit de détection de la flamme en inspectant la continuité entre le protecteur de la veilleuse et la tige de détection de la flamme. Remplacez la veilleuse si nécessaire.

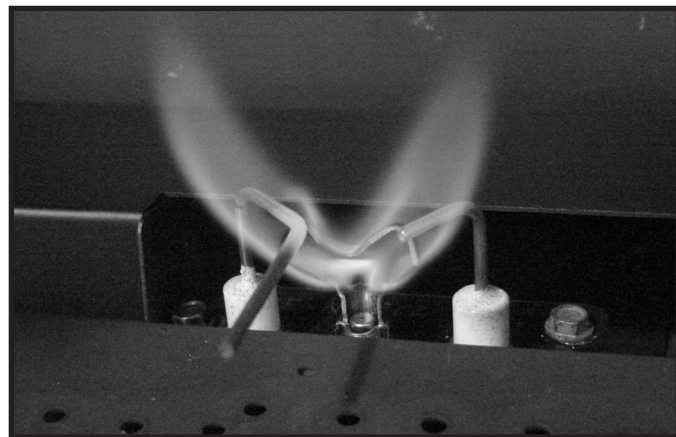

Figure 4.6 Comportement de la flamme de la veilleuse IPI

# 5 Questions fréquentes et dépannage

## A. Questions fréquemment posées

PROBLÈME	SOLUTIONS
Condensation sur la vitre	Elle est due à la combustion du gaz et aux variations de température. Elle disparaît quand l'appareil est chaud.
Flammes bleues	C'est le résultat d'un fonctionnement normal. Les flammes deviennent jaunes après 20 à 40 minutes de fonctionnement.
Odeur provenant de l'appareil	Quand l'appareil est utilisé pour la première fois, il peut dégager une odeur pendant quelques heures. Cela provient de la cuisson de la peinture et de la combustion des huiles utilisées pendant la fabrication. L'odeur peut également provenir des revêtements et adhésifs utilisés autour de l'appareil. Voir les procédures de rodage de l'appareil recommandées (Section G).
Dépôt d'un film sur la vitre	Il s'agit du résultat normal du processus de durcissement de la peinture et des bûches. La vitre doit être nettoyée dans les 3 à 4 heures du premier chauffage afin d'éliminer les dépôts provenant des huiles utilisées pendant la fabrication. Un nettoyant non abrasif tel qu'un produit de nettoyage pour les vitres de foyer au gaz peut s'avérer nécessaire. Contactez votre détaillant.
Bruit métallique	Le bruit est dû à l'expansion et la contraction du métal pendant le chauffage et le refroidissement. Il ressemble au bruit provoqué par une chaudière ou un conduit de chauffage. Ce bruit n'a aucun effet sur le fonctionnement et la longévité de l'appareil.
Est-il normal de voir la veilleuse brûler continuellement?	La flamme de la veilleuse du système d'allumage IPI doit s'éteindre lorsque l'appareil est arrêté. La RC-400 fournie dispose d'une fonction « Veilleuse allumée » appelée climat froid.
Panne d'électricité (piles de secours)	Cet appareil peut fonctionner sur pile de secours dans le cas où il y aurait une panne d'électricité. Pour installer le bloc-piles, la façade décorative doit être retirée. Le bloc-piles se situe dans le sac du manuel qui a été expédié avec l'appareil (4 piles AA requises). Reportez-vous à la section 3.1 pour plus de détails.

**Contactez votre détaillant** pour plus d'informations concernant l'utilisation et le dépannage. Visitez [www.heatnglo.com](http://www.heatnglo.com) pour trouver un détaillant.

## B. Questions fréquemment posées : contrôles IntelliFire™ Tactile (IFT-RC400)

Symptôme	Cause possible	Mesure corrective
La télécommande affiche le message suivant à l'écran : « Erreur de communication de la télécommande. »	L'interrupteur de réinitialisation est sur la position « OFF ».	Mettez l'interrupteur de réinitialisation sur la position « ON ». Voir la figure 3.9.
	Aucune alimentation électrique à l'appareil.	Vérifiez que le disjoncteur résidentiel et le réenclenchement principal sont activés (s'ils sont présents).
	Panne d'électricité.	Installez de nouvelles piles de secours (4 piles AA requises).
L'appareil ne répond pas aux commandes de l'écran de la télécommande et qui ne s'allume pas lorsqu'il est touché.	Les piles sont épuisées.	Installez de NOUVELLES piles.
	Les piles sont mal orientées.	Vérifiez que les piles sont bien installées en respectant l'orientation indiquée sur le logement des piles.
L'affichage sur la télécommande s'allume quand l'écran est touché, mais ne répond pas aux commandes.	L'écran tactile a perdu son calibrage.	L'écran tactile doit être recalibré. Appelez votre détaillant pour qu'il procède à la recalibration de l'écran.
	Le verrouillage de sécurité pour enfants est activé.	Vérifiez l'icône du verrouillage de sécurité pour enfants située en haut de l'écran de la télécommande. S'il est activé, un symbole de cadenas fermé est affiché. Pour déverrouiller, enlevez le couvercle du compartiment des piles, repérez l'interrupteur de verrouillage de sécurité pour enfants et passez à la position déverrouillée. Vérifiez que l'icône du verrouillage de sécurité pour enfants s'affiche maintenant à l'écran affiché par un cadenas ouvert.
La télécommande affiche le message suivant à l'écran : Aucune information sur le détaillant	L'information au sujet du détaillant n'est pas programmée dans la télécommande.	La télécommande continuera de fournir toutes les fonctions disponibles, et l'appareil peut fonctionner. Appelez votre détaillant pour qu'il fasse la programmation.
La télécommande affiche le message suivant à l'écran : Appelez aux « nom et numéro du détaillant » pour planifier une maintenance.	300 heures d'utilisation. L'appareil est toujours pleinement fonctionnel.	L'appareil a fonctionné pendant 300 heures et il est temps de procéder à une maintenance régulière. Appelez votre détaillant pour qu'il procède à cette maintenance.
La température de la pièce affichée sur la télécommande est soit lente ou rapide à répondre lors du fonctionnement en mode thermostat.	La télécommande est trop près ou trop loin de l'appareil.	Essayez de garder la télécommande à proximité de l'appareil, mais sans être directement en face. La télécommande agit comme un thermostat.
	La télécommande se trouve dans un courant d'air ou de ventilation.	Éloignez la télécommande d'un courant d'air direct. La télécommande agit comme un thermostat.
	Réglage de la flamme	Le système de contrôle est conçu pour ajuster automatiquement l'intensité de la flamme en fonction de la différence entre la température désirée et la température réelle. En mode thermostat, l'âtre de l'appareil va s'allumer à flamme élevée, mais à mesure que la température réelle approche celle établie (de consigne) sur la télécommande, l'intensité de la flamme diminuera automatiquement. Le réglage automatique de la flamme offrira un contrôle accru de la température, et engendra moins de cycle de marche/arrêt par l'appareil.
L'appareil éteint la flamme après une longue période de fonctionnement.	Minuterie d'arrêt de sécurité après 9 heures	Il s'agit d'un comportement normal. L'appareil est équipé d'une minuterie de sécurité qui éteint automatiquement la flamme après neuf heures de fonctionnement ininterrompu.
La télécommande affiche le message suivant à l'écran : Le ventilateur se mettra en marche dans les 3 minutes.	Fonctionnement normal.	L'appareil comporte une minuterie d'un délai de trois minutes avant que le ventilateur se mette en marche. Ceci permet à l'air entourant l'appareil de se réchauffer avant d'être poussé dans la pièce.
La télécommande affiche le message suivant à l'écran : « Remplacer les piles de la télécommande. »	Les piles de la télécommande sont faibles.	Installez de nouvelles piles dans la télécommande.
La télécommande affiche la mauvaise marque.	La télécommande n'a pas été programmée correctement.	Appelez votre détaillant pour qu'il programme la télécommande avec la bonne marque. La télécommande est toujours pleinement fonctionnelle et l'appareil n'en est pas perturbé.

**Contactez votre détaillant** pour plus d'informations concernant l'utilisation et le dépannage. Visitez [www.heatnglo.com](http://www.heatnglo.com) pour trouver un détaillant.

## C. Dépannage

Avec une installation, une utilisation et une maintenance appropriées, votre appareil au gaz fonctionnera sans problème pendant de nombreuses années. Si vous rencontrez des problèmes de fonctionnement, ces directives de dépannage permettront au technicien qualifié de localiser et d'éliminer la panne. Ce guide de dépannage peut être uniquement utilisé par un technicien qualifié. Contactez votre détaillant pour arranger un rendez-vous avec un technicien qualifié.

### IntelliFire™ Tactile

#### Codes d'erreurs :

Codes d'erreur DEL ECM	Description
3 rouges : 1 vert	Message d'erreur IFT-RC400 : « Appareil sécuritairement désactivé », la veilleuse émet des étincelles pendant 60 secondes, aucun redressement du courant de la flamme.
2 rouges : 1 vert	Affichage IFT-RC400 : « Erreur de la flamme de la veilleuse », le solénoïde de la vanne d'arrêt de sécurité de la veilleuse n'est pas détecté.
2 rouges : 2 verts	Erreur du signal de réaction des étincelles, défaillance de la bobine d'allumage.
5 rouges : 1 vert	Affichage IFT-RC400 : « Erreur de l'évacuation forcée » (PAS un accessoire facultatif).

Consultez la matrice de dépannage pour plus de détails sur les codes d'erreur de verrouillage, les causes possibles et les solutions.

#### Dépannage :

Symptôme	Cause possible	Mesure corrective
La veilleuse ne s'allume pas et n'émet ni bruit ni étincelle.	Aucune alimentation du secteur, adaptateur CA/CC défectueux, batterie de secours (si utilisée) épuisée, interrupteur à glissière IFT-ECM en position OFF. Interrupteur de réinitialisation sur la position OFF (arrêt).	Vérifiez que l'interrupteur à glissière IFT-ECM est sur ON ou sur la position IFT-REM. Vérifiez que l'alimentation c.a. arrive à la boîte de jonction. Vérifiez que l'adaptateur c.a./c.c. est connecté à la boîte de jonction et au module de commande électronique. Vérifiez que la tension de l'adaptateur c.a./c.c. se situe entre 5,7 et 6,3 V c.c. Si les piles de secours sont utilisées, vérifiez que la tension du bloc-piles est > 4,2 V (sinon, remplacez les piles).
	Court-circuit ou connexion desserrée du câblage.	Vérifiez la configuration du système de câblage. Enlevez et réinstallez le faisceau de câbles branché au module. Vérifiez la continuité des fils du câblage de la vanne. Remplacez tout composant endommagé.
	L'interrupteur de réinitialisation est sur la position « OFF ».	Mettez l'interrupteur de réinitialisation sur la position « ON ». Voir la figure 3.9.
	Mise à la terre inadéquate ou absente.	Vérifiez que le fil noir de mise à la terre du câblage de la vanne est connecté au châssis métallique du foyer.
La veilleuse ne s'allume pas, le module émet des clics, mais sans étincelle dans les 60 secondes, 3 rouges/1 vert de verrouillage.	Câblage incorrect.	Vérifiez que le fil du détecteur « S » (blanc) et le fil de l'allumeur « I » (orangé) sont branchés aux bornes appropriées du IFT-ECM.
	Câblage aux connexions desserrées ou court-circuitées.	Vérifiez que toutes les connexions entre le module et la veilleuse sont bien serrées et qu'aucun fil n'est court-circuité. Vérifiez que l'isolation du câblage n'est pas endommagée. Vérifiez que les fils ne touchent pas au châssis de métal, au brûleur de la veilleuse ou à tout autre objet métallique. Remplacez tous les fils endommagés.
	L'écartement de l'allumeur est trop grand.	Vérifiez que l'écart de l'éclateur se situe approximativement entre 2,41 et 3,43 mm (0,095 et 0,135 po).
La veilleuse ne s'allume pas, n'émet ni bruit ni étincelle, 2 rouges/1 vert de verrouillage.	Le solénoïde de la veilleuse n'est pas détecté.	Vérifiez que le fil orange du câblage de la vanne est relié au solénoïde de la veilleuse. Vérifiez que la résistance nominale du solénoïde de la vanne est de 40 ohms. Si le circuit est ouvert ou court-circuité, remplacez la vanne. Vérifiez la continuité du câblage de la vanne, si le circuit est ouvert, remplacez le câblage à 6 broches.
La veilleuse ne s'allume pas, n'émet ni bruit ni étincelle, 2 rouges/2 verts de verrouillage.	Défaillance de la bobine d'allumage.	Remplacez l'ECM.

## Intellifire™ Tactile - (suite)

Symptôme	Cause possible	Mesure corrective
La veilleuse produit des étincelles pendant 60 secondes, mais sans s'allumer, 3 rouges/1 vert de verrouillage.	Aucune alimentation en gaz.	Vérifiez que le robinet à bille de la conduite de gaz est ouvert. Vérifiez que la pression d'entrée correspond au type de gaz utilisé. Contactez le fournisseur de gaz.
	Le module de commande électronique a une mauvaise mise à terre.	Vérifiez le câblage, et vérifiez que le fil noir du câblage de la vanne est solidement connecté au châssis métallique de l'appareil.
	Défaillance de la vanne du gaz.	Vérifiez la surtension d'amorçage et de maintien du solénoïde de la vanne d'arrêt de sécurité de la veilleuse pendant le cycle d'allumage. La surtension d'amorçage devrait être > 1 V, la tension de maintien devrait être d'au moins 0,26 V. Si les tensions sont bonnes, remplacez la vanne du gaz.
La veilleuse s'allume, mais le brûleur principal ne s'allume pas. La veilleuse continue de produire des étincelles pendant 60 secondes et passe à 3 rouges/1 vert de verrouillage.	Aucune flamme n'est détectée. Problème de redressement du courant de la flamme.	Vérifiez que le fil conducteur blanc de détection est correctement raccordé à la borne « S » du IFT-ECM. Vérifiez que la résistance du conducteur de détection entre le bout de la tige du détecteur et le connecteur IFT-ECM est moins de 1 ohm - sinon, remplacez l'assemblage de la veilleuse. Vérifiez la mise à terre du système. Assurez-vous que le câblage noir de la vanne soit fixé solidement au châssis métallique. Vérifiez si le câblage est endommagé. Alors que le système est à OFF, vérifiez la résistance entre le bout de la tige et le protecteur de la veilleuse qui devrait être de moins >1 ohm.
	Aucune détection de flamme ou de contamination sur la tige de détection.	Alors que le panneau de verre est installé, vérifiez que la flamme de la veilleuse enveloppe la tige du détecteur de flamme sur l'assemblage de la veilleuse. Vérifiez que la pression d'entrée correspond au type de gaz utilisé. Polissez la tige du détecteur de flamme avec une fine laine d'acier pour y retirer tous les contaminants qui auraient pu s'y accumuler.
La veilleuse s'allume et redresse le courant de la flamme, mais le brûleur principal ne s'allume pas.	Solénoïde de la vanne principale.	Vérifiez que le fil vert du câblage de la vanne est connecté au fil vert du solénoïde de la valve principale. Vérifiez que la résistance nominale du solénoïde de la vanne est de 60 ohms. Si le circuit est ouvert ou court-circuité, remplacez la vanne. Vérifiez que la pression à la vanne d'entrée correspond au type de gaz utilisé.
L'appareil s'allume et fonctionne pendant quelques minutes, puis s'éteint et/ou l'appareil effectue un cycle de marche et d'arrêt avec moins de 60 secondes au temps de fonctionnement.	Court-circuit ou connexion desserrée à la tige du détecteur.	Vérifiez que le fil conducteur blanc de détection est correctement raccordé à la borne « S » du IFT-ECM. Vérifiez que la résistance du conducteur de détection entre le bout de la tige du détecteur et le connecteur IFT-ECM est moins de 1 ohm - sinon, remplacez l'assemblage de la veilleuse. Vérifiez la mise à terre du système. Assurez-vous que le câblage noir de la vanne soit fixé solidement au châssis métallique. Vérifiez si le câblage est endommagé. Alors que le système est à OFF, vérifiez la résistance entre le bout de la tige et le protecteur de la veilleuse qui devrait être de moins >1 ohm.
	Mauvais redressement du courant de la flamme ou tige du détecteur contaminée.	Alors que le panneau de verre est installé, vérifiez que la flamme de la veilleuse enveloppe la tige du détecteur de flamme sur l'assemblage de la veilleuse. Vérifiez que la pression d'entrée correspond au type de gaz utilisé. Polissez la tige du détecteur de flamme avec une fine laine d'acier pour y retirer tous les contaminants qui auraient pu s'y accumuler. Vérifiez qu'aucun dépôt de suie ne se trouve entre la tige et l'écart du protecteur de la veilleuse.
	Les bûches sont incorrectement placées.	Retirez et réinstallez les bûches selon les instructions de disposition.
	Ensemble de la veilleuse endommagé.	Vérifiez que l'isolateur en céramique entourant la tige de détection de la flamme n'est pas fissuré, endommagé ou desserré. Vérifiez que la résistance entre le bout de la tige et le connecteur du IFT-ECM est sous 1 ohm. Remplacez l'ensemble de la veilleuse si elle est endommagée.



# 6 Références

---

## A. Accessoires

Installez les accessoires approuvés en suivant les instructions fournies avec les accessoires.

Veuillez contacter votre détaillant pour obtenir la liste des accessoires approuvés.

**AVERTISSEMENT ! Risque d'incendie et de décharge électrique!** Utilisez **SEULEMENT** les accessoires optionnels approuvés par *Hearth & Home Technologies* pour cet appareil. L'utilisation d'accessoires non homologués pourrait être dangereuse et annuler la garantie.

## Télécommandes, commandes murales et interrupteurs muraux

Après l'installation d'une télécommande, d'un contrôle mural ou d'un interrupteur mural par un technicien qualifié, suivez les instructions fournies avec le contrôle installé pour utiliser votre foyer :

Pour votre sécurité :

- Installez un verrouillage d'interrupteur ou de télécommande avec une fonction de verrouillage pour protéger les enfants.
- Gardez les télécommandes hors de la portée des enfants.

Contactez votre détaillant si vous avez des questions.

## Encadrement / Façade décorative requis(e)

Cet appareil exige un encadrement/façade décorative. Pour les options disponibles, consultez votre détaillant.

**AVERTISSEMENT! Risque d'incendie!** Installer **UNIQUEMENT** des portes ou façades approuvées par *Hearth & Home Technologies*. Des portes et façades non approuvées pourraient causer une surchauffe du foyer.

**Ce foyer comporte une barrière intégrale pour empêcher tout contact direct avec le panneau de verre fixe. NE PAS utiliser le foyer sans la barrière.**

Si la barrière est manquante ou s'il vous faut de l'aide pour l'installer correctement, contactez votre détaillant ou *Hearth & Home Technologies*.

Pour plus d'information, reportez-vous aux instructions fournies avec la façade décorative.

## Lumières halogènes (facultatives)

Après qu'un technicien qualifié a installé l'ensemble de lumières halogènes, suivez les instructions fournies avec l'ensemble de l'ensemble de lumières halogènes pour l'utiliser. Contactez votre détaillant si vous avez des questions.

**Remarque :** Les lumières ne sont pas offertes avec le modèle de 635 mm (25 po).

### Ensemble des bûches

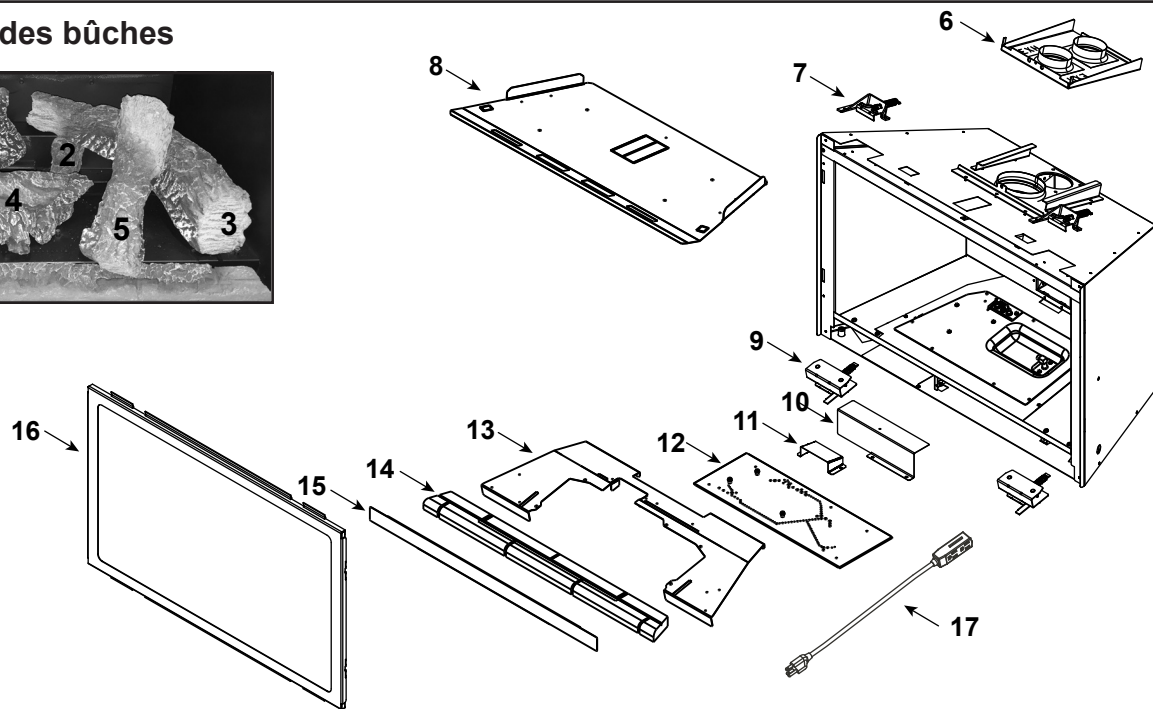
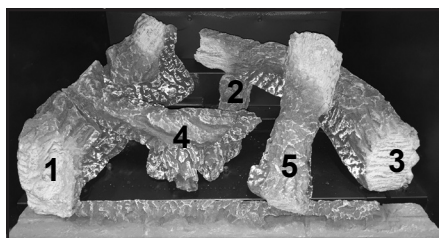

**IMPORTANT : CETTE INFORMATION N'EST PLUS À JOUR.** Les pièces doivent être commandées d'un détaillant ou d'un distributeur. **Hearth and Home Technologies ne vend pas directement aux consommateurs.** Veuillez indiquer le numéro de modèle et le numéro de série lorsque vous demandez des pièces de service de votre détaillant ou distributeur.



**En stock  
au dépôt**

ÉLÉMENT	DESCRIPTION	OBSERVATIONS	N° DE PIÈCE	
	Similibûches		LOGS-2531	<b>Oui</b>
1	Bûche 1		SRV2531-711	
2	Bûche 2		SRV2531-712	
3	Bûche 3		SRV2531-713	
4	Bûche 4		SRV2531-714	
5	Bûche 5		SRV2531-715	
6	Plaque d'abat-vent		2532-014	
	Outil, Plaque d'abat-vent		2532-140	
	Joint d'étanchéité		2532-113	
7	Assemblage de loquet de vitre, supérieur	2 requis	2155-046	
8	Foyer, chicane		2531-138	
9	Assemblage de loquet de vitre, inférieur	2 requis	2532-009	
10	Air Scoop		2532-135	
11	Bouclier de la veilleuse		2532-153	
12	Brûleur		2531-007	<b>Oui</b>
13	Plateau de base		2531-130	
14	Assemblage réfractaire		SRV2531-704	
15	Joint, cadre de verre		2531-122	
16	Porte vitrée		GLA-2531	<b>Oui</b>
17	Cordon d'alimentation		2201-024	<b>Oui</b>
	Ventilateur		GFK-160A	<b>Oui</b>

D'autres pièces de rechange figurent à la page suivante

10/19

### Ensemble des bûches

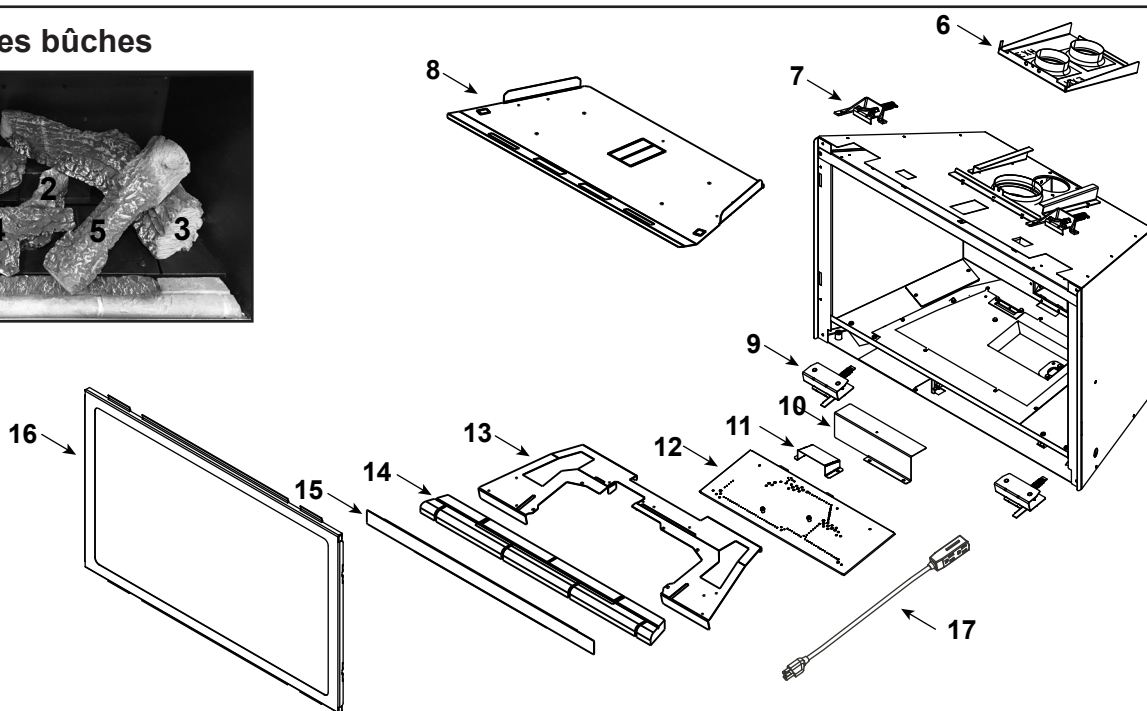
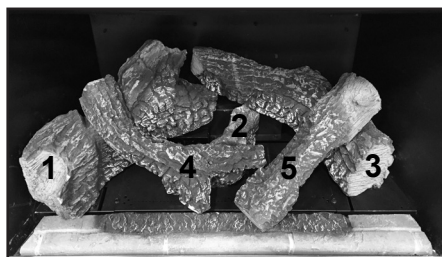

**IMPORTANT : CETTE INFORMATION N'EST PLUS À JOUR.** Les pièces doivent être commandées d'un détaillant ou d'un distributeur. **Hearth and Home Technologies ne vend pas directement aux consommateurs.** Veuillez indiquer le numéro de modèle et le numéro de série lorsque vous demandez des pièces de service de votre détaillant ou distributeur.



**En stock  
au dépôt**

ÉLÉMENT	DESCRIPTION	OBSERVATIONS	N° DE PIÈCE	
	Similibûches		LOGS-2532	<b>Oui</b>
1	Bûche 1		SRV2532-711	
2	Bûche 2		SRV2532-712	
3	Bûche 3		SRV2532-713	
4	Bûche 4		SRV2532-714	
5	Bûche 5		SRV2532-715	
6	Plaque d'abat-vent		2532-014	
	Outil, Plaque d'abat-vent		2532-140	
	Joint d'étanchéité		2532-113	
7	Assemblage de loquet de vitre, supérieur	2 requis	2155-046	
8	Foyer, chicane		2532-138	
9	Assemblage de loquet de vitre, inférieur	2 requis	2532-009	
10	Air Scoop		2532-135	
11	Bouclier de la veilleuse		2532-153	
12	Brûleur		2532-007	<b>Oui</b>
13	Plateau de base		2532-130	
14	Assemblage réfractaire		SRV2532-704	
15	Joint, cadre de verre		2532-122	
16	Porte vitrée		GLA-2532	<b>Oui</b>
17	Cordon d'alimentation		2201-024	<b>Oui</b>
	Ventilateur		GFK-160A	<b>Oui</b>

D'autres pièces de rechange figurent à la page suivante

10/19

### Ensemble des bûches

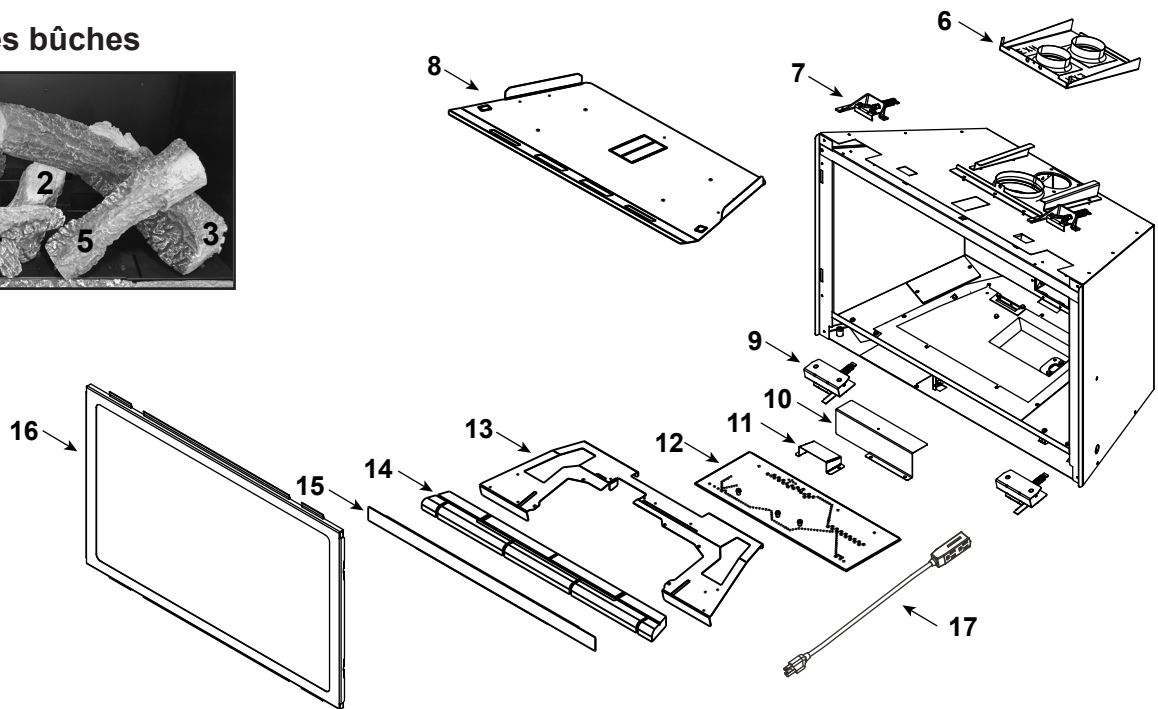
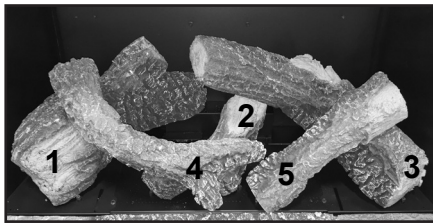

**IMPORTANT : CETTE INFORMATION N'EST PLUS À JOUR.** Les pièces doivent être commandées d'un détaillant ou d'un distributeur. **Hearth and Home Technologies ne vend pas directement aux consommateurs.** Veuillez indiquer le numéro de modèle et le numéro de série lorsque vous demandez des pièces de service de votre détaillant ou distributeur.



**En stock  
au dépôt**

ÉLÉMENT	DESCRIPTION	OBSERVATIONS	N° DE PIÈCE	
	Similibûches		LOGS-2533	<b>Oui</b>
1	Bûche 1		SRV2533-711	
2	Bûche 2		SRV2533-712	
3	Bûche 3		SRV2533-713	
4	Bûche 4		SRV2533-714	
5	Bûche 5		SRV2532-715	
6	Plaque d'abat-vent		2532-014	
	Outil, Plaque d'abat-vent		2532-140	
	Joint d'étanchéité		2532-113	
7	Assemblage de loquet de vitre, supérieur	2 requis	2155-046	
8	Foyer, chicane		2533-138	
9	Assemblage de loquet de vitre, inférieur	2 requis	2532-009	
10	Air Scoop		2532-135	
11	Bouclier de la veilleuse		2532-153	
12	Brûleur		2533-007	<b>Oui</b>
13	Plateau de base		2533-130	
14	Assemblage réfractaire		SRV2533-704	
15	Joint, cadre de verre		2533-122	
16	Porte vitrée		GLA-2533	<b>Oui</b>
17	Cordon d'alimentation		2201-024	<b>Oui</b>
	Ventilateur		GFK-160A	<b>Oui</b>

D'autres pièces de rechange figurent à la page suivante

10/19

No one builds a better fire

Date de début de la fabrication : Mars 2019

Date de fin de la fabrication: Actif

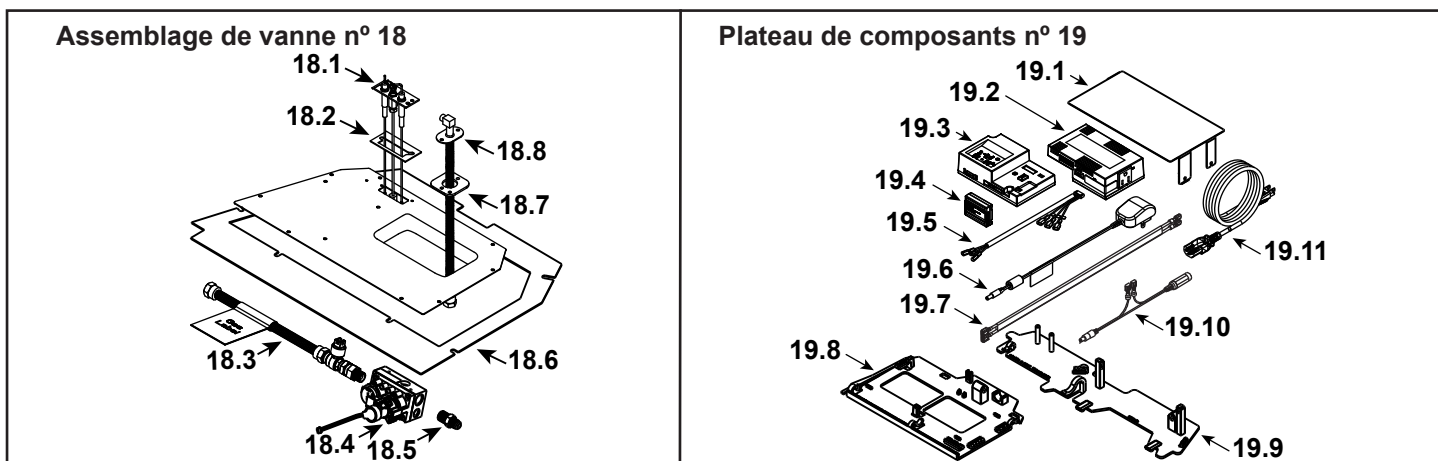

**IMPORTANT : CETTE INFORMATION N'EST PLUS À JOUR.** Les pièces doivent être commandées d'un détaillant ou d'un distributeur. **Hearth and Home Technologies ne vend pas directement aux consommateurs.** Veuillez indiquer le numéro de modèle et le numéro de série lorsque vous demandez des pièces de service de votre détaillant ou distributeur.



**En stock  
au dépôt**

ÉLÉMENT	DESCRIPTION	OBSERVATIONS	N° DE PIÈCE	
18.1	Veilleuse NG		2550-013	Oui
	Assemblage de veilleuse Propane		2550-014	Oui
18.2	Joint Pilot		2532-134	
18.3	Bloc valve à tournant sphérique flexible		2532-081	Oui
18.4	Vanne NG		2166-302	Oui
	Vanne Propane		2166-303	Oui
18.5	Raccord en laiton	paquet de 5	303-315/5	Oui
18.6	Joint Valve Plate	<b>SUPREME-I25-IFT</b>	2531-131	
		<b>SUPREME-I30/I35-IFT</b>	2532-131	
18.7	Joint, tête de four		438-407	
18.8	Cloison avec tube flexible		SRV7000-156	Oui
	Orifice GN (numéro 40C)	<b>SUPREME-I25-IFT</b>	582-840	Oui
	Orifice Propane (numéro 53C)		582-853	Oui
	Orifice GN (numéro 35C)	<b>SUPREME-I30-IFT</b>	SRV582-835	Oui
	Orifice Propane (numéro 51C)		SRV582-851	Oui
	Orifice GN (numéro 33C)	<b>SUPREME-I35-IFT</b>	582-833	Oui
	Orifice Propane (numéro 50C)		582-850	Oui
19.1	Écran thermique		2532-144	Oui
19.2	Module, B Type AC		2326-150	Oui
19.3	Module, IFT contrôle		2326-130	Oui
19.4	Module, RF FCC		2326-120	Oui
19.5	Faisceau de câbles, IFT 6 goujon		SRV2326-132	Oui
19.6	Transformateur 6 V		SRV2326-131	Oui
19.7	Cavaliers		2159-310	Oui
19.8	Plateau de composants		2532-170	Oui
19.9	Plateau de fil		2532-171	Oui
19.10	Fil de commutateur d'interrupteur mural		SRV2179-300	Oui
19.11	Câbles, B Type AC Module		SRV2326-152	Oui

D'autres pièces de rechange figurent à la page suivante



## C. Coordonnées

# HEAT&GLO™

Aucun n'offre de meilleur feu

Heat & Glo, une marque de commerce de Hearth & Home Technologies  
7571 215<sup>th</sup> Street West, Lakeville, MN 55044  
www.heatnglo.com

Veillez contacter votre fournisseur Heat & Glo si vous avez des questions ou préoccupations.  
Pour obtenir l'emplacement du fournisseur Heat & Glo le plus près,  
veuillez visiter [www.heatnglo.com](http://www.heatnglo.com)

### – REMARQUES –

---

---

---

---

---

---

---

---

---

---

### REMARQUE



- Il contient d'importantes instructions d'utilisation et de maintenance.

#### NE PAS JETER CE MANUEL

- Lire, comprendre et suivre ces instructions pour garantir une installation et un fonctionnement sûrs.

- Veuillez laisser ce manuel à la personne responsable de l'utilisation et du fonctionnement.



Ce produit peut être couvert par un ou plusieurs des brevets suivants : (États-Unis) 5613487, 6006743, 6019099, 6053165, 6145502, 6374822, 6484712, 6601579, 6769426, 6863064, 7077122, 7074035, 7098269, 7258116, 7322819, 7470729, 7726300, 8147240, 9625149 ou autres brevets américains et étrangers en attente.

2000-945D

Imprimé aux États-Unis – Copyright 2019